

| | | |
|---|--|---|
| Gyermekek biztonsága 62. o. | Kipufogógázzal kapcsolatos veszélyek 81. o. | Biztonsági címkék 82. o. |
| | | |
| A csomagterajtó nyitása és zárása 169. o. | Biztonsági rendszer 176. o. | Az ablakok lehúzása és felhúzása 180. o. |
| A kormánykerék körül lévő kapcsolók működése 184. o. | | Tükrök beállítása 206. o. |
| Belső világítás/Kényelmi utastér-világítás 220. o. | | Légkondicionáló rendszer 234. o. |
| | | |
| Az audiorendszer használatának alapműveletei 270. o. | Audio-hibaüzenetek 315. o. | |
| Testre szabható funkciók* 322. o. | Telefonkihangosító rendszer* 339. o. | Telefonkihangosító rendszer 363. o. |
| | | |
| Előírások a terepen történő haladáshoz 393. o. | Vezetés közben 395. o. | Fékezés 485. o. |
| Több nézetes hátsó kamera* 516. o. | Tankolás 519. o. | Územanyag-takarékosság 523. o. |
| | | |
| Karbantartási ütemterv* 534. o. | Karbantartás a motorháztető alatt 542. o. | |
| Ablaktörőlapátok ellenőrzése és karbantartása 574. o. | Gumiabroncsok ellenőrzése és karbantartása 578. o. | |
| Légkondicionáló rendszer* karbantartása 589. o. | Tisztítás 591. o. | |
| | | |
| A motor nem indul 617. o. | Segédindítás 621. o. | A sebességváltó kart nem lehet mozgatni 624. o. |
| Világító/villogó visszajelző 629. o. | Biztosítékok 635. o. | Vontatás szükséghelyzetben 643. o. |
| | | |
| Rádióhullámokat kibocsátó berendezések* 655. o. | EK-megfelelőségi nyilatkozat tartalmának kivonata* 657. o. | |

Tartalom

Rövid áttekintés 2. o.

Biztonságos vezetés 33. o.

Műszerfal 83. o.

Kezelőszervek 155. o.

Funkciók 239. o.

Vezetés 381. o.

Karbantartás 525. o.

Váratlan problémák megoldása 597. o.

Információ 647. o.

Tárgymutató 658. o.

Képes tárgymutató

Balkormányos típus

Rövid áttekintés

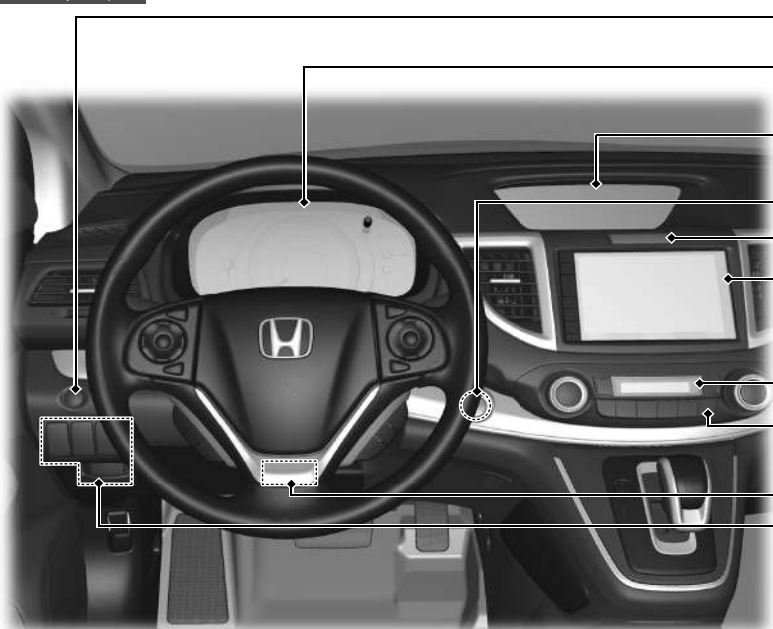

- ECON gomb ➔ 428. o.
- Rendszervisszajelzők ➔ 84. o.
- Mérőműszerek ➔ 128. o.
- Intelligens többfunkciós információs kijelző ➔ 143. o.
- ENGINE START/STOP gomb* ➔ 185. o.
- Elakadásjelző gomb
- Audiorendszer* ➔ 240. o.
- Navigációs rendszer*
➔ Lásd a navigációs rendszer kézikönyvét
- Légkondicionáló rendszer* ➔ 234. o.
- Hátsóablak-párátlanító ➔ 202. o.
- Fűtött külső visszapillantó tükör gombja ➔ 202. o.
- Kormánykerék beállítása ➔ 205. o.
- (Menetstabilizáló rendszer OFF) gombja ➔ 477. o.
- Ütközésmegelőző fékrendszer (CMBS) gombja OFF* ➔ 494. o.
- Fényszórómosó gombja* ➔ 200. o.
- Fényszórómagasság-beállító* ➔ 193. o.
- Parkolásérzékelő rendszer gombja* ➔ 507. o.
- Lejtmenetvezérlő rendszer gombja* ➔ 487. o.
- Az elektromos csomagtérajtó gombja* ➔ 174. o.
- Sávelhagyásra figyelmeztető rendszer (LDW) gombja* ➔ 458. o.

Jobbkormányos típus

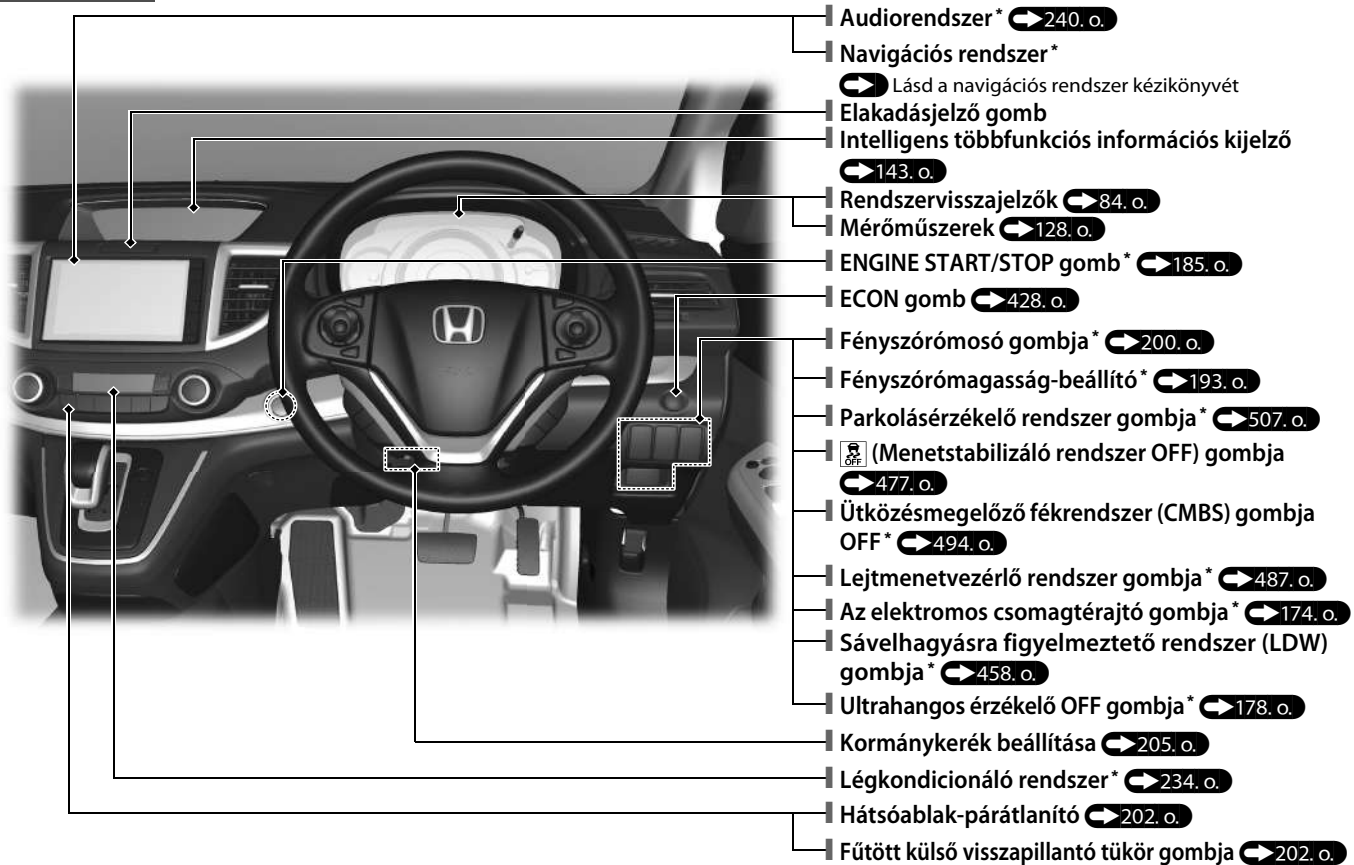

* Nem áll rendelkezésre minden modellen

Képes tárgymutató

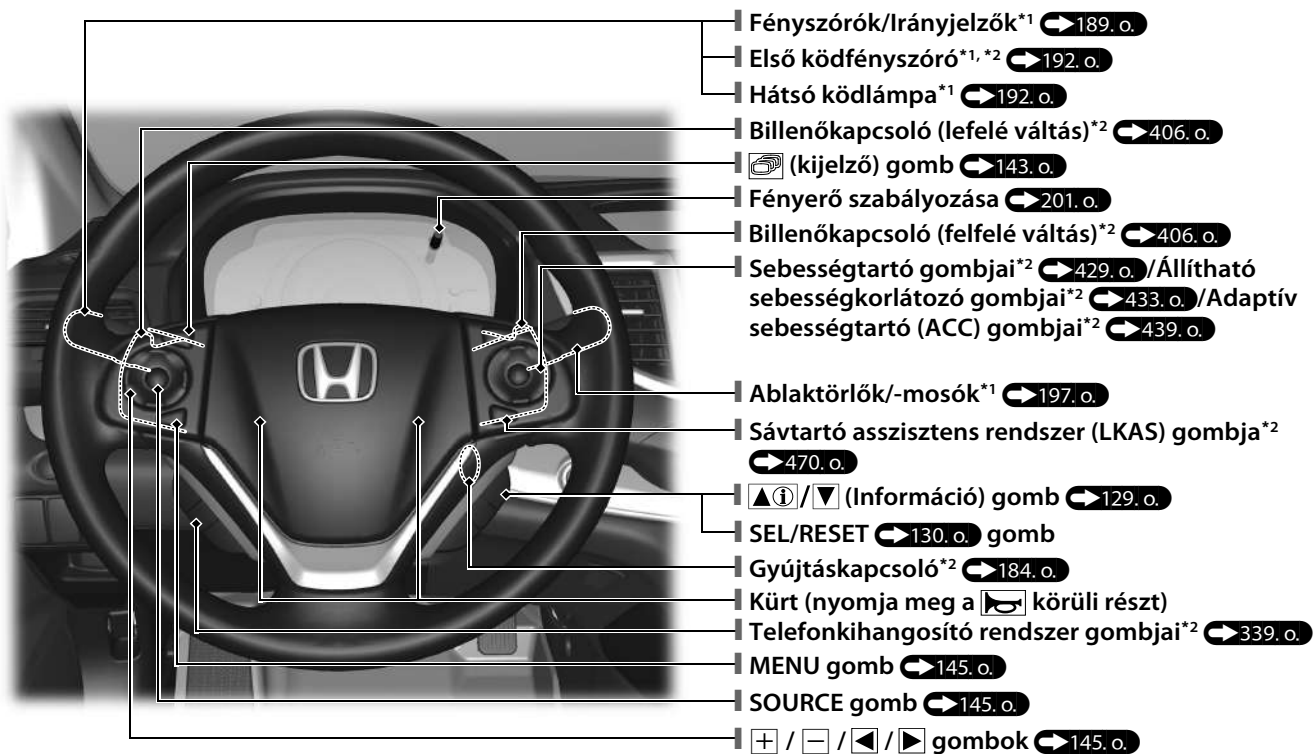

*1: Az ábrán balkormányos típus látható. A jobbkormányos típusokon ezek szimmetrikusan helyezkednek el a balkormányos típushoz képest.

*2: Nem minden típusnál elérhető

Balkormányos típus

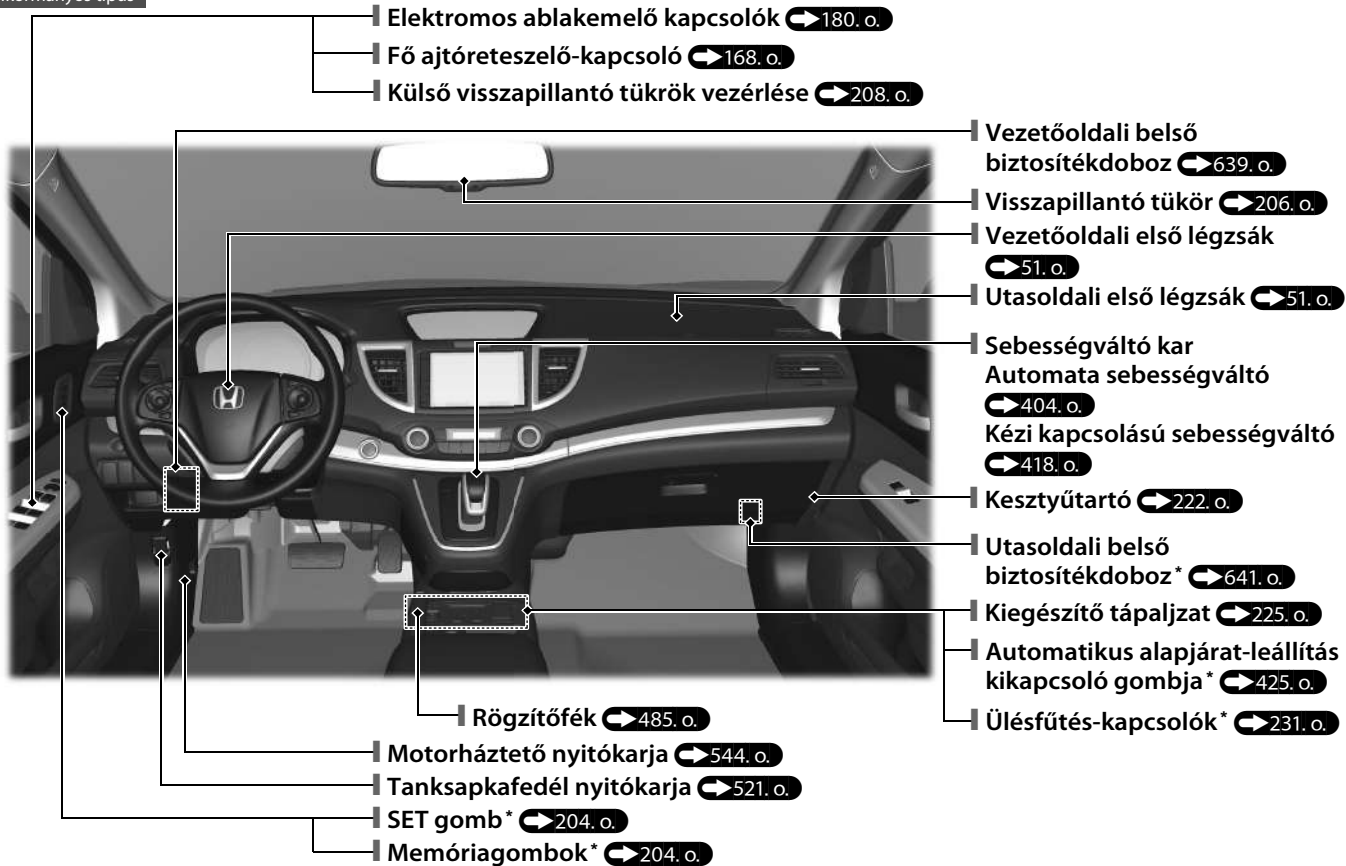

* Nem áll rendelkezésre minden modellen

Képes tárgymutató

Jobbkormányos típus

Rövid áttekintés

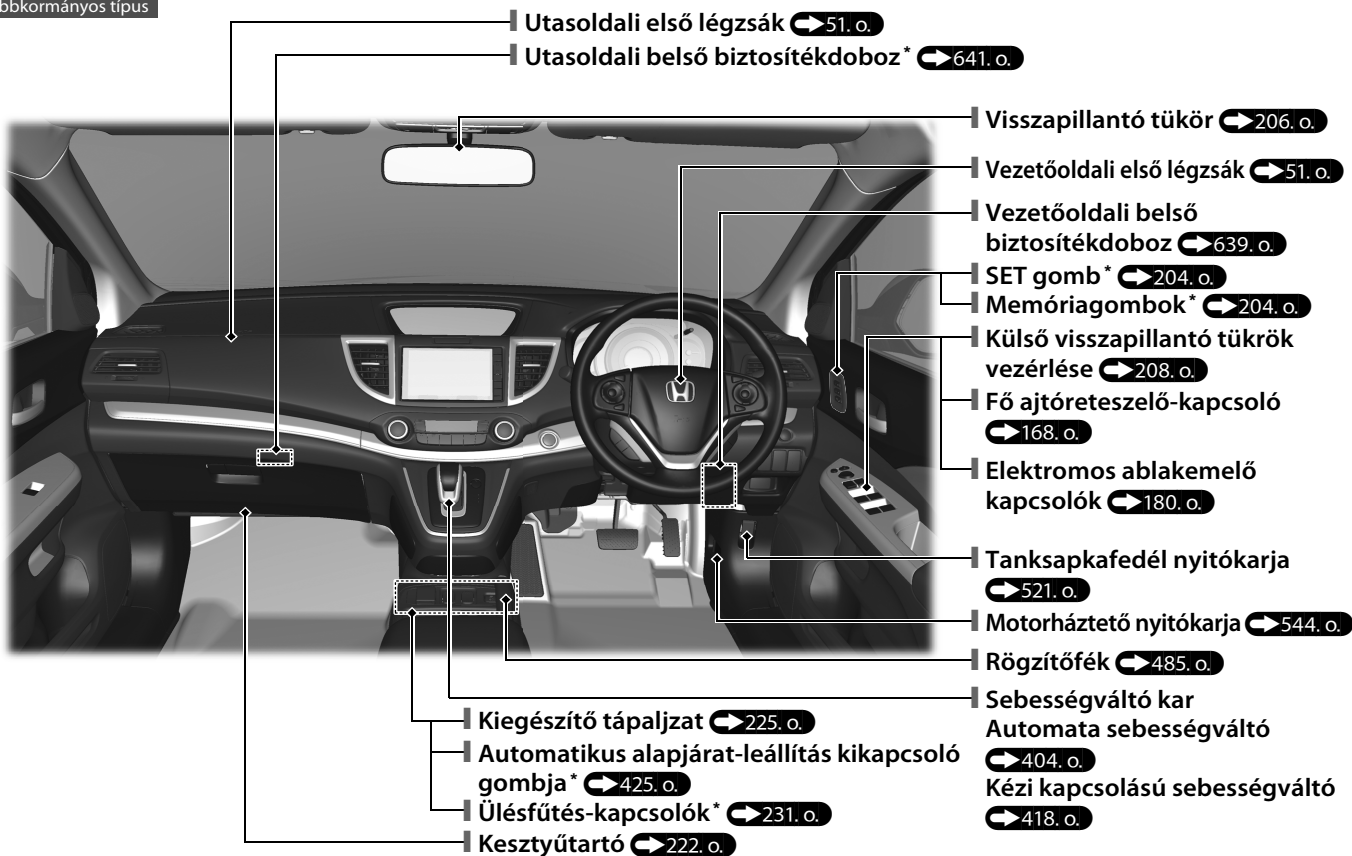

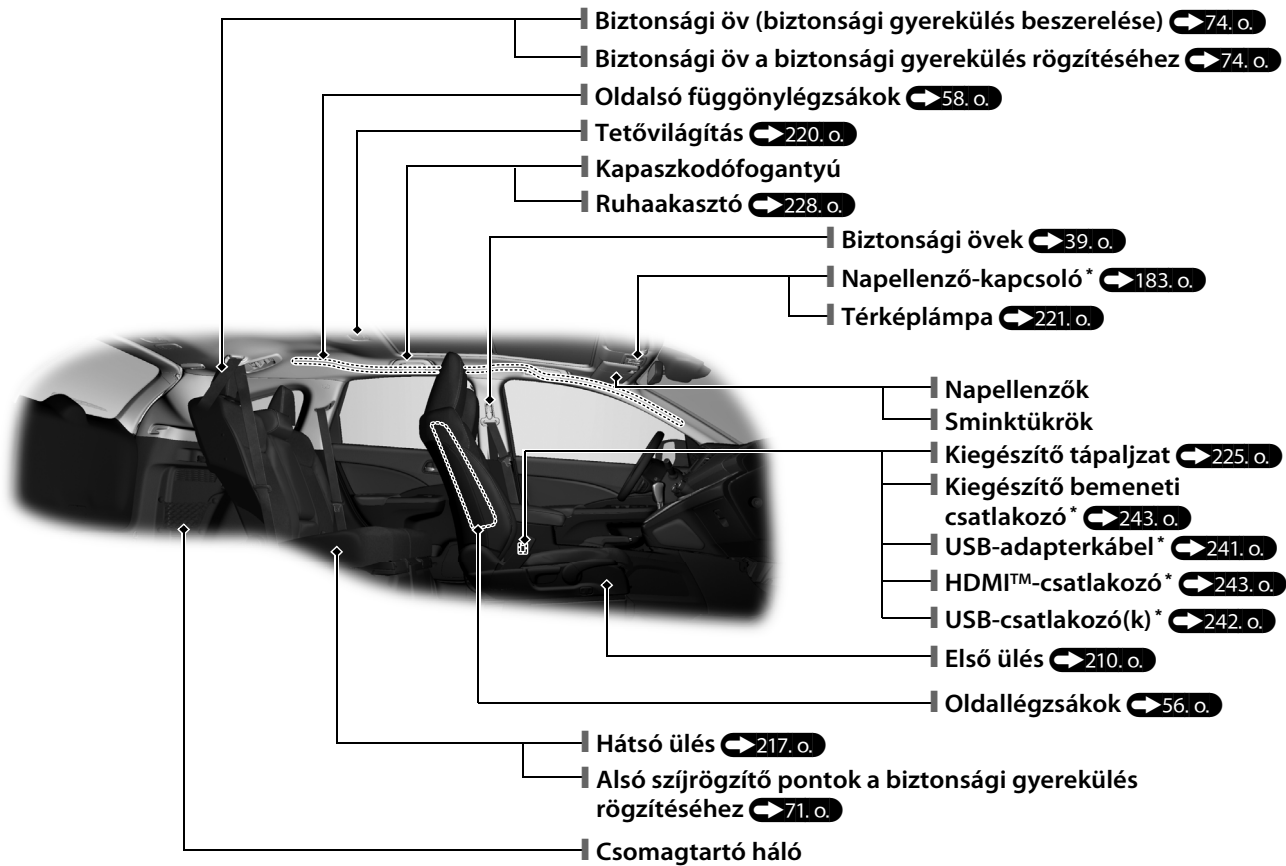

* Nem áll rendelkezésre minden modellen

Képes tárgymutató

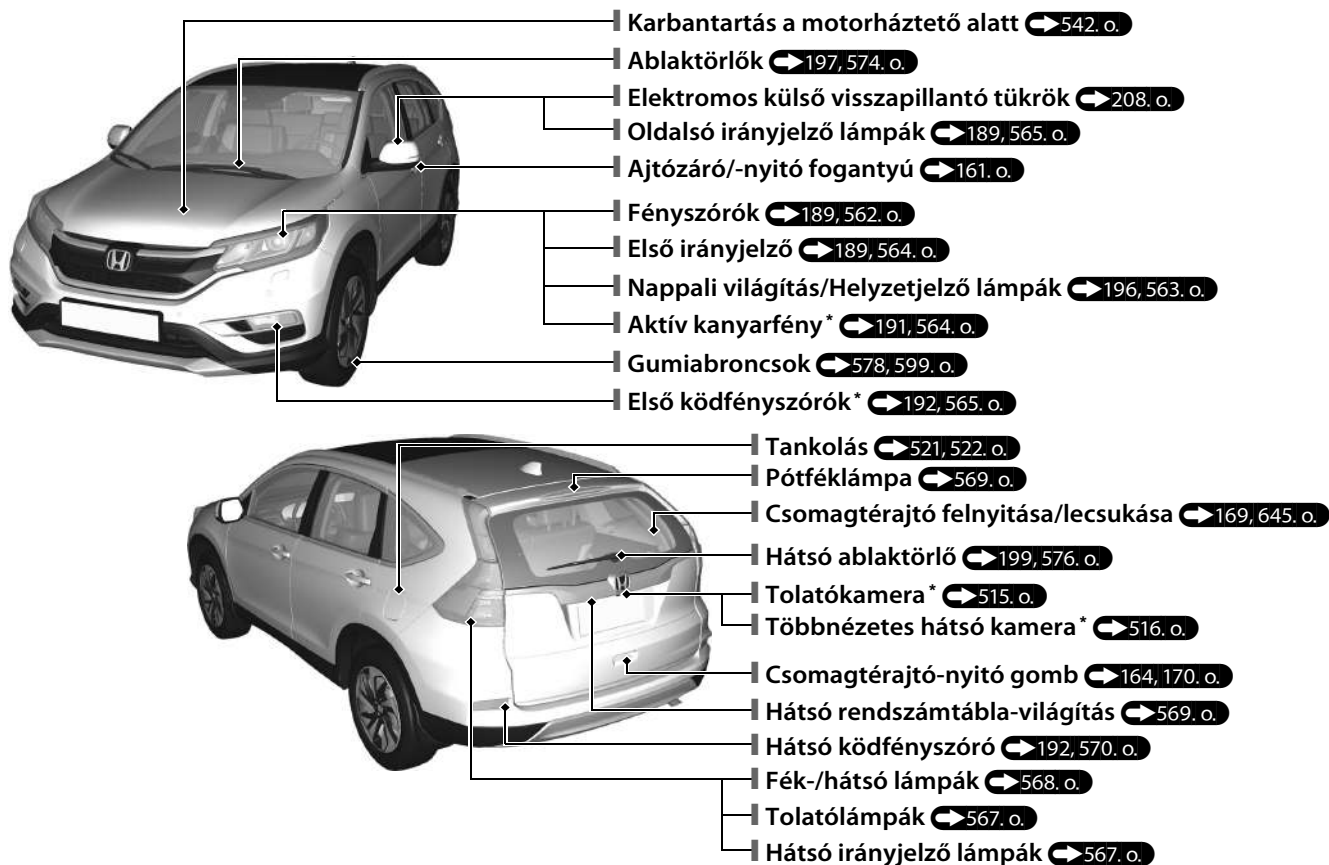

Gazdaságos vezetést támogató rendszer

A környezettudatos vezetés visszajelzője

- Színváltozással jelzi a vezetési stílusát, ha az ECON üzemmód be van kapcsolva.
Zöld: üzemanyag-takarékos vezetés
Sárga: közepes gyorsítás/lassítás
Fehér: agresszív gyorsítás/lassítás

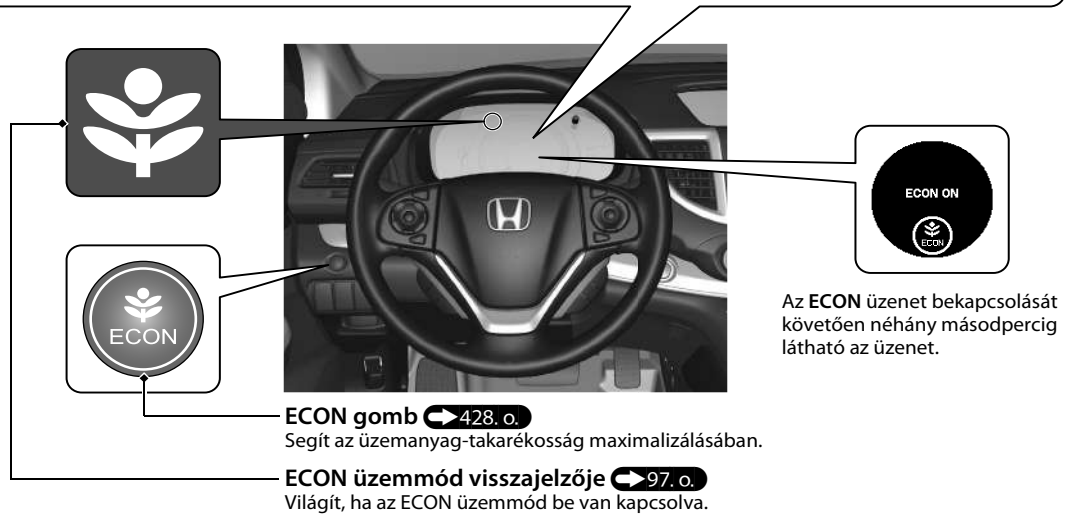
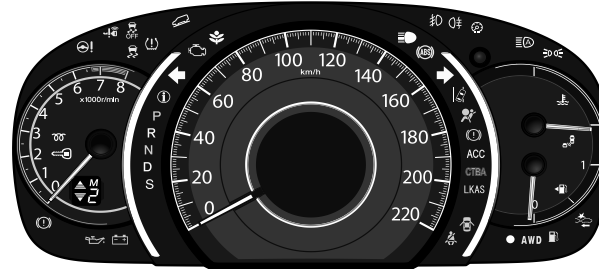





Az ECON üzenet bekapcsolását követően néhány másodpercig látható az üzenet.

* Nem áll rendelkezésre minden modellen

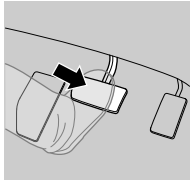
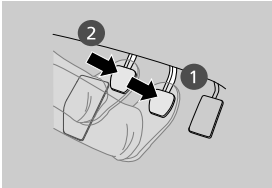
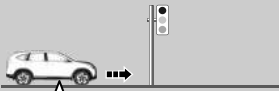
Az automatikus alapjárat-leállítás működése *

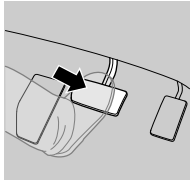
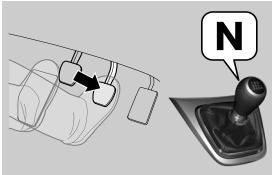
Az üzemanyag-takarékosság érdekében a motor az alábbiak szerint leáll, majd újraindul. Ha az automatikus alapjárat-leállítás be van kapcsolva, akkor annak visszajelzője (zöld) világít. ➔ 421, 425. o.

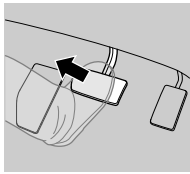
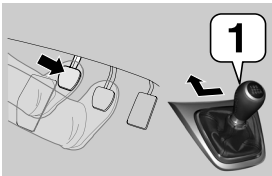
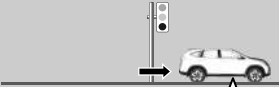
| Aut. sebv. | 9 sebességes automata sebességváltó | Kézi kapcsolású sebességváltó | Motor állapota |
|---|---|--|--|
| Lassulás  | Állítsa le a járművet, és nyomja le a fékpedált.  | 1. Nyomja le a fékpedált. 2. Teljesen nyomja le a tengelykapcsoló pedált.  |  Be |
| Megállás  | Tartsa lenyomva a fékpedált.  | • Tartsa lenyomva a fékpedált. • Kapcsolja a sebességváltó kart N állásba. • Engedje fel a tengelykapcsoló pedált.  |  Ki |
| Indítás | Engedje fel a fékpedált.  | 1. Nyomja le ismét a tengelykapcsoló pedált. 2. Kapcsolja a sebességváltó kart 1 fokozatba. 3. Nyomja le gázpedált, és folytassa útját.  |  Újraindítás |

Biztonságos vezetés ↔ 33. o.

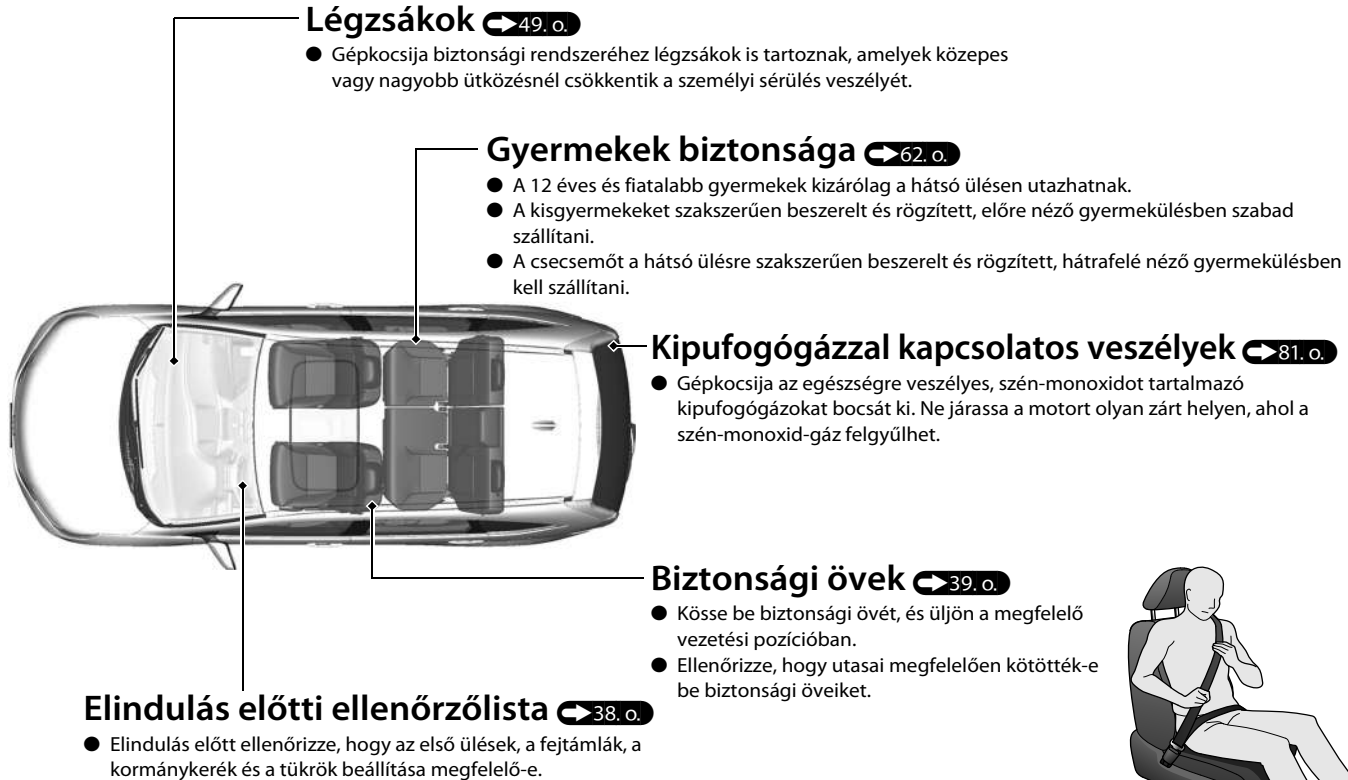

Légzsákok ↔ 49. o.

- Gépkocsija biztonsági rendszeréhez légzsákok is tartoznak, amelyek közepes vagy nagyobb ütközésnél csökkentik a személyi sérülés veszélyét.

Gyermekek biztonsága ↔ 62. o.

- A 12 éves és fiatalabb gyermekek kizárólag a hátsó ülésen utazhatnak.
- A kisgyermekeket szakszerűen beszerelt és rögzített, előre néző gyermekülésben szabad szállítani.
- A csecsemőt a hátsó ülésre szakszerűen beszerelt és rögzített, hátrafelé néző gyermekülésben kell szállítani.

Kipufogógázzal kapcsolatos veszélyek ↔ 81. o.

- Gépkocsija az egészségre veszélyes, szén-monoxidot tartalmazó kipufogógázokat bocsát ki. Ne járassa a motort olyan zárt helyen, ahol a szén-monoxid-gáz felgyűlhet.

Biztonsági övek ↔ 39. o.

- Kösse be biztonsági övét, és üljön a megfelelő vezetési pozícióban.
- Ellenőrizze, hogy utasai megfelelően kötötték-e be biztonsági öveiket.



A medenceövnek a lehető legalacsonyabb pozícióban kell állnia.

Elindulás előtti ellenőrzőlista ↔ 38. o.

- Elindulás előtt ellenőrizze, hogy az első ülések, a fejtámlák, a kormánykerék és a tükrök beállítása megfelelő-e.

* Nem áll rendelkezésre minden modellen

Műszerfal 83. o.



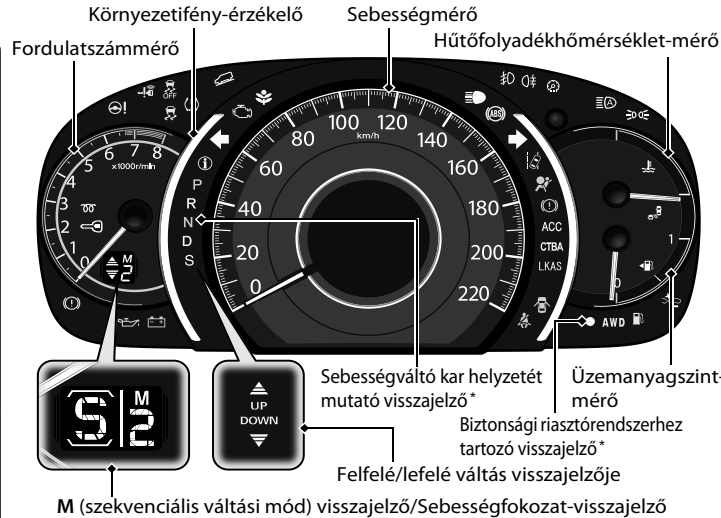

Mérőműszerek 128. o. / többfunkciós információs kijelző 129. o. / intelligens többfunkciós információs kijelző 143. o. / rendszervisszajelzők 84. o.

Rendszervisszajelzők





-  Lejtmenetvezérlő rendszer visszajelzője*
-  VSA OFF visszajelző
-  Kulcs nélküli ajtónyitó rendszer visszajelzője*
-  Alacsony abroncsnyomásra/defektre figyelmeztető rendszer visszajelzője
-  Elektromos szervokormány (EPS) rendszer – visszajelző
-  Menetstabilizátor (VSA) rendszer visszajelzője
-  ECON üzemmód visszajelzője
-  Meghibásodás visszajelző lámpája
-  Rendszerüzenet visszajelzője
-  Izzítógyertyák visszajelzője*
-  Indításgátló rendszer visszajelzője
-  Töltőrendszer-visszajelző
-  Alacsony olajnyomás visszajelzője
-  Fékrendszer visszajelzője















Rendszervisszajelzők

-  Automatikus alapjárteleállítás visszajelzője (zöld)*
-  Automatikus alapjárteleállító rendszer visszajelzője (borostyánsárga)*
-  Blokklásgátló fékrendszer (ABS) visszajelzője
-  Irányjelző és elakadásjelző visszajelzője

Lámpák visszajelzői

-  Első ködfényszóróhoz tartozó visszajelző*
-  Hátsó ködfényszóró visszajelzője
-  Távolsági fényszóró visszajelzője
-  Bekapcsolt lámpákra figyelmeztető fény

Rendszervisszajelzők

-  Sávelhagyásra figyelmeztető rendszer visszajelzője*
-  Holttérfelügyelő rendszer (BSI) visszajelzője*
-  Távolsági fényszóró támogató rendszerének visszajelzője*
-  SRS rendszer visszajelző lámpája
-  Rögzítőfék- és fékrendszer-visszajelző
- ACC**  Adaptív sebesség-tartó (ACC) visszajelzője*
-  Ráfutásos ütközésre figyelmeztető rendszer visszajelzője* / Utközés erejét mérséklő fékrendszer (CMBS) visszajelzője*
- CTBA**  Városi vészfékező rendszer (CTBA) visszajelzője*
- LKAS**  Sávtartó asszisztens rendszer (LKAS) visszajelzője*
-  Ajtó- és csomagtérajtó nyitás visszajelzője
- AWD**  Összkerékmeghajtás (AWD) visszajelzője*
-  Alacsony üzemanyag szint visszajelzője
-  Biztonsági övre emlékeztető visszajelző

Kezelőszervek ➔ 155. o.

Óra ➔ 156. o.

Navigációs rendszerrel rendelkező típusok

A navigációs rendszer GPS-műholdaktól a jeleket, és automatikusan frissíti az órát.

Audiorendszer nélküli típusok



- 1 Nyomja meg a **MENU** gombot.
- 2 Válassza ki az **Óra beállítás**a elemet a **+** / **-** gombbal, majd nyomja meg a **SOURCE** gombot.
- 3 A **+** / **-** gombbal válthat a **12 h** és **24 h** formátum között.
- 4 Az órát és a percet a **◀** / **▶** gombbal választhatja ki.
- 5 A számok módosításához nyomja meg a **+** / **-** gombot.
- 6 Válassza ki a **Beállítás** lehetőséget a **◀** / **▶** gombbal, majd nyomja meg a **SOURCE** gombot a kiválasztott beállítás elmentéséhez.

Egy kijelzővel ellátott audiorendszer

- 1 Tartsa lenyomva a **CLOCK (CD/AUX)** gombot, míg a kijelzett idő villogni nem kezd.
- 2 Nyomja meg a **4** (óra) vagy **5** (perc) gombot az óra beállításához. Nyomja meg a **6** (nullázás) gombot az óra nullázásához.
- 3 Az idő beállításához nyomja meg újra a **CLOCK** gombot.

Két kijelzővel ellátott audiorendszer

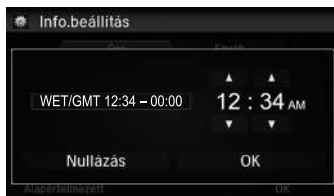

- 1 Nyomja meg a **INFO** gombot.
- 2 Válassza a **Beállítások** lehetőséget.
- 3 Válassza az **Info** lehetőséget.
- 4 Válassza az **Óra** fület.
- 5 Válassza az **Órabeállítás** lehetőséget.
- 6 Az óra beállításához válassza a **▲** vagy **▼** elemet.
- 7 A perc beállításához válassza a **▲** vagy **▼** elemet, majd válassza az **OK** lehetőséget.

ENGINE START/STOP gomb* ➔ 185. o.

Nyomja meg a gombot a gépkocsi teljesítmény-üzem módjai közötti váltáshoz.

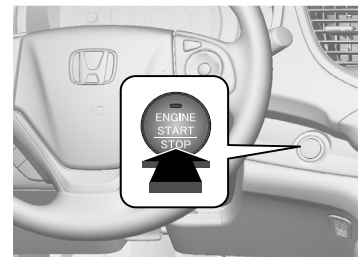

* Nem áll rendelkezésre minden modellen

Irányjelzők 189. o.

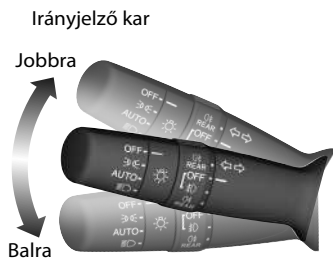

Világítás 189. o.

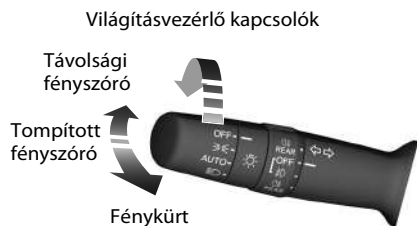

Ablaktörlő és ablakmosó

 197. o.

Ablaktörlő/ablakmosó kapcsolókarja

MIST
OFF
AUTO*¹: Az ablaktörlő sebessége automatikusan változik
INT*²: Kis sebességű, szakaszos törlés
LO: Kis sebességű törlés
HI: Nagy sebességű törlés

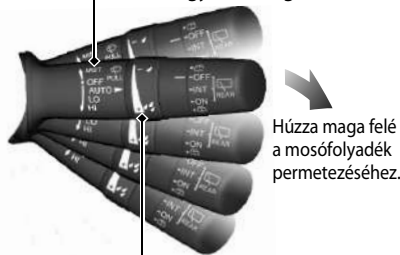

Beállítógyűrű

- ☇ : Alacsony érzékenység*¹
- ☇ : Kiseb sebesség, kevesebb törlés*²
- ☇ : Magas érzékenység*¹
- ☇ : Nagyobb sebesség, több törlés*²

*1: Automata szakaszos ablaktörlővel felszerelt típusok

*2: Automata szakaszos ablaktörlő nélküli típusok

Kormánykerék 205. o.

- A beállításhoz húzza maga felé az állítókart, állítsa be a kívánt helyzetet, majd tolja vissza a kart a helyére.



Első ajtók nyitása az utastérből 167. o.

- Az első ajtó belső kilincsenek meghúzásával egyszerre kioldja a reteszelt, és kinyitja az ajtót.

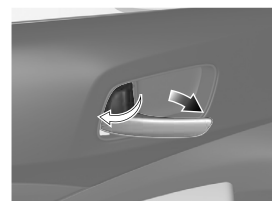

Csomagtérajtó 169. o.

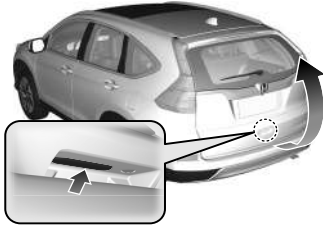

Kulcs nélküli ajtónyitó rendszerrel nem rendelkező típusok

- Ha az összes ajtó nyitva van, nyomja meg a csomagtérajtó kioldógombját, és nyissa ki a csomagtérajtót.

Kulcs nélküli ajtónyitó rendszerrel ellátott típusok

- Nyomja meg a csomagtérajtó nyitó gombját a kioldáshoz, majd nyissa ki a csomagtérajtót, ha Önnél van a kulcs nélküli távirányító.

Elektromos csomagtérajtóval felszerelt típusok

- A motoros csomagtérajtó kinyitásához és becsukásához nyomja meg a motoros csomagtérajtó gombját a vezetőoldali vezérlőpanelen vagy a távirányítón.

Elektromos külső visszapillantó tükrök 208. o.

- A gyújtáskapcsoló BE ^{*1} állásában állítsa a választókapcsolót L vagy R helyzetbe.
- Nyomja meg a beállítókapcsoló megfelelő szélét a tükör beállításához.
- Nyomja meg a be-/kihajtó kapcsolót* a külső tükrök be- és kihajtásához.

Be-/kihajtó gomb Választókapcsoló

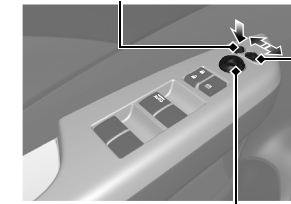

Beállítókapcsoló

*1: A kulcs nélküli ajtónyitó rendszerrel felszerelt típusokon **ENGINE START/STOP** gomb van gyújtáskapcsoló helyett.

Elektromos ablakemelők 180. o.

- A gyújtáskapcsoló BE ^{*1} állásában húzhatja fel vagy le az elektromos ablakokat.
- Ha az elektromos ablakemelő zárógombja kikapcsolt állásban van, minden utasablak a saját kapcsolójával működtethető.
- Ha az elektromos ablakemelő zárógombja bekapcsolt állásban van (a visszajelző világít), az utasablakok kapcsolói nem működnek.

Elektromos ablakemelő
zárógombja

Visszajelző

Ablakkap-
csoló

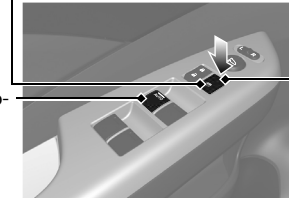

*1: A kulcs nélküli ajtónyitó rendszerrel felszerelt típusokon **ENGINE START/STOP** gomb van gyújtáskapcsoló helyett.

* Nem áll rendelkezésre minden modellen

Légkondicionáló rendszer* ↔ 234. o.

- Nyomja meg az **AUTO** gombot a légkondicionáló rendszer aktiválásához.
- Nyomja meg az **ON/OFF** gombot a rendszer be- és kikapcsolásához.
- Nyomja meg a **FRONT** gombot a szélvédő páratlanításához.

Navigációs rendszerrel rendelkező típusok

A légkondicionáló rendszer hangvezérléssel működik. Lásd a navigációs rendszer kézikönyvét a részletekért.

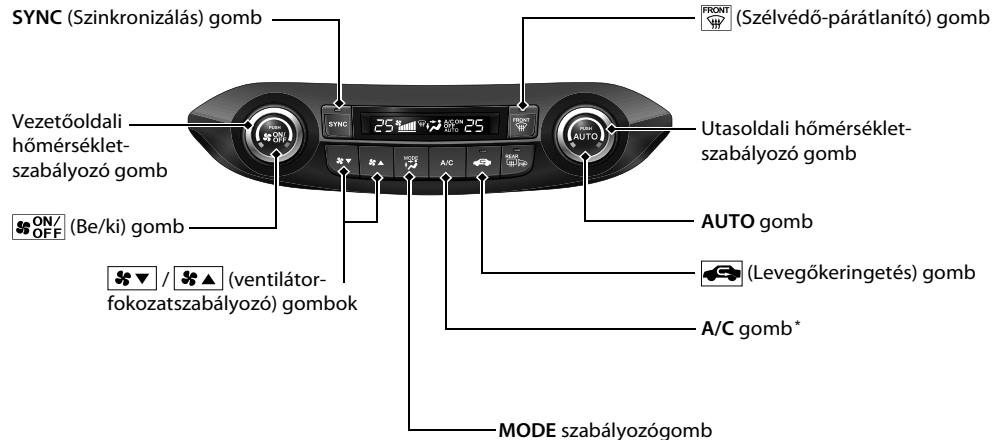

A levegő műszerfali szellőzőnyílásokból és a középső konzol hátuljából áramlik*.



A levegő a lábtérben és a műszerfalon lévő szellőzőnyílásokból, valamint a középső konzol hátuljából áramlik*.



A levegő a lábtérben lévő beömlőnyílásokból áramlik.



A levegő a lábtérben és a szélvédő alatt lévő beömlőnyílásokból áramlik.

Funkciók ↔ 239. o.

Audio-távvezérlők ↔ 245. o.

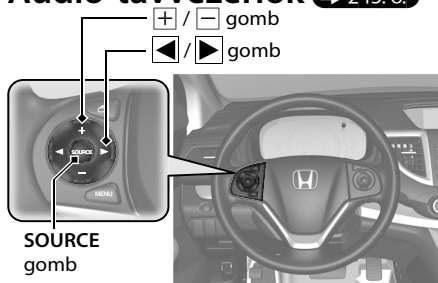

- **+** / **-** gomb
Nyomja meg a hangerő növeléséhez/ csökkentéséhez.
- **SOURCE** gomb
Egy kijelzővel ellátott audiorendszer
Nyomja meg az audió üzemmód kiválasztásához: FM1/FM2/DAB1*/DAB2*/LW/MW/CD/AUX.

- **Két kijelzővel ellátott audiorendszer**
Nyomja meg az audió üzemmód kiválasztásához: FM/LW/MW/DAB/CD*/USB/iPod/Apps/Bluetooth® Audio/AUX HDMI™.
- **</>** gomb

Rádió: Nyomja meg az előre beállított adó módosításához.
Tartsa lenyomva a következő vagy előző jó vételű adó beállításához.

CD/USB-eszköz:

Nyomja meg a következő dal elejére ugráshoz vagy az aktuális dal elejére való visszatéréshez.
Tartsa lenyomva másik mappa választásához.

Audiorendszer* ↔ 240. o.

Egy kijelzővel ellátott audiorendszer

Intelligens többfunkciós információs kijelző

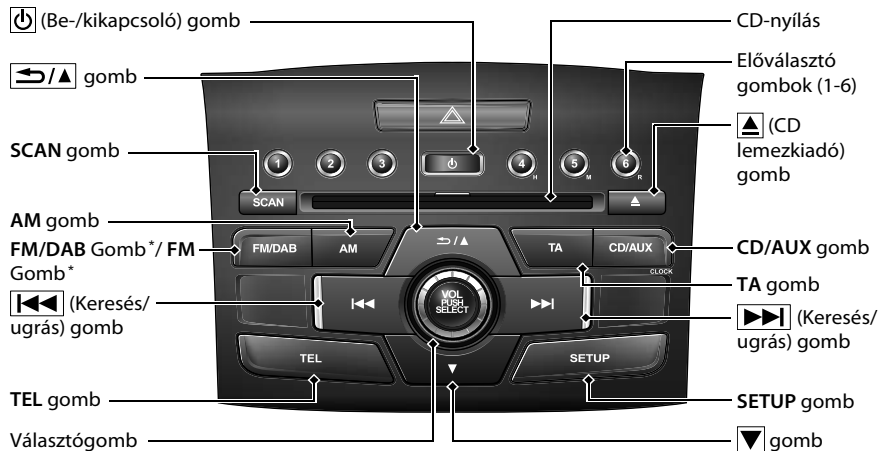
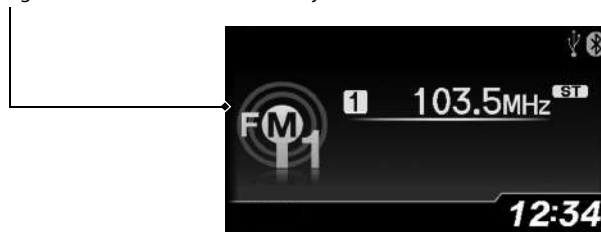





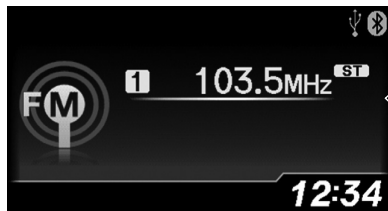

* Nem áll rendelkezésre minden modellen

Két kijelzővel ellátott audiorendszer

A navigációs rendszer működésével kapcsolatban  Lásd a navigációs rendszer kézikönyvét

Navigációs rendszerrel rendelkező típusok



-  (Be-/kikapcsoló) gomb
-  (Főoldal) gomb
- VOL (Hangerő) gombok
-  (Menü) gomb
-  (Vissza) gomb
-  gomb
-  (Kiadás/CLOSE) gomb*

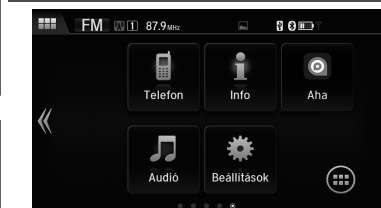

Navigációs rendszerrel nem rendelkező típusok



Audió/Információs képernyő

A képernyő kinyitásához nyomja meg a  (Kiadás/CLOSE) gombot.
A képernyő visszaállításához nyomja meg a  (Kiadás/CLOSE) gombot.

 (Kiadás/CLOSE) gomb*

Vezetés 381. o.

Kézi kapcsolású sebességváltó 418. o.

5 sebességes automata sebességváltóval felszerelt típusok

Automata sebességváltó 404. o.

- Kapcsoljon **P** állásba, és nyomja le a fékpedált, amikor beindítja a motort.

Sebességváltás

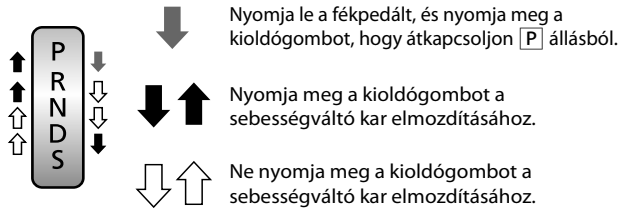

Fokozatválasztó kar



Kioldógomb

- P** **Parkoló**
A motor leállításához vagy beindításához.
A sebességváltó blokkolva van.
- R** **Hátramenet**
Tolatáshoz.
- N** **Üres**
A sebességváltó nincs blokkolva.
- D** **Előremenet**
Normál vezetés.
A D-kormány váltókar sebességváltó mód használható.
- S** **S helyzet**
A szekvenciális váltási mód használható.

Billenőkapcsolók 406. o.

- A billenőkapcsolókkal a Kézi kapcsolású sebességváltóhoz hasonlóan válthat sebességfokozatot (1-től 5-ig). Ez nagyon hasznos a motorfékhez.
- D-kormány váltókar sebességváltó mód: A sebességváltó visszavált automatikus módba, amint a rendszer észleli, hogy a gépkocsi sebességtartóval halad.
- Szekvenciális váltási mód: Tartja a kiválasztott sebességfokozatot, miközben az **M** visszajelző világítani kezd.

Sebességfokozat-visszajelző



M visszajelző

Kiválasztott sebességfokozat

Billenőkapcsoló (-)

Billenőkapcsoló (+)



- A kiválasztott sebességfokozat látható a műszerfalon.

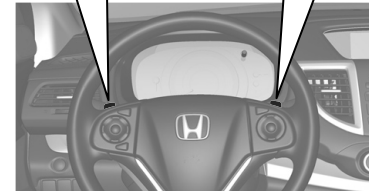

* Nem áll rendelkezésre minden modellen

Automata sebességváltó 409.o.

- Kapcsoljon **P** állásba, és nyomja le a fékpedált, amikor beindítja a motort.

Sebességváltás

Sebességfokozat visszajelzője

A kiválasztott sebességfokozat megjelenik a sebességfokozat visszajelzőjén és a sebességváltó visszajelzőjén.

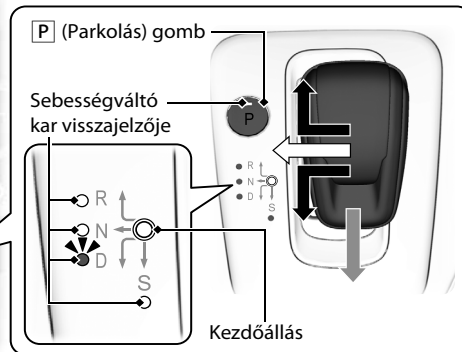

Parkolás

A motor leállításakor vagy indításakor.



Hátramenet

Tolatáshoz.



Üres

Üresjáráthoz.



Előremenet

A következő esetekre:

Normál vezetés.

A D-kormány váltókar sebességváltó mód használható.



S helyzet

A szekvenciális váltási mód használható.



Nyomja meg a **P** (Parkolás) gombot a **P** helyzetbe váltáshoz.



Mozdítsa a sebességváltó kart a nyíl irányába a **R** vagy **D** helyzetbe váltáshoz.



Csúsztassa a sebességváltó kart a vezetőoldal irányába és tartsa ott egy ideig a **N** helyzetbe váltáshoz.



A **S** helyzet csak akkor elérhető, ha a sebességváltó **D** állásban van.

Kapcsoljon **D** sebességfokozatba, majd mozgassa a sebességváltó kart a nyíl irányába a **S** helyzetbe váltáshoz.

Elengedve a sebességváltó kar automatikusan visszatér a kezdőállásba.

Billenőkapcsolók → 415. o.

- A billenőkapcsolókkal a kézi kapcsolású sebességváltóhoz hasonlóan válthat sebességfokozatot (1-től 9-ig). Ez nagyon hasznos a motorfékhez.
- D-kormányváltókar sebességváltó mód: A sebességváltó visszavált automatikus módba, amint a rendszer észleli, hogy a gépkocsi sebességtartóval halad.
- Sebességfokozat kiválasztása szekvenciális módban: Tartja a kiválasztott sebességfokozatot, miközben az **M** visszajelző világítani kezd.
- A kiválasztott sebességfokozat látható a műszerfalon.

Sebességfokozat-visszajelző

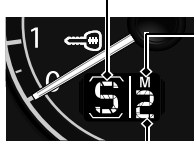

M (Szekvenciális mód)
visszajelzője

Szekvenciális mód sebességfokozat-választásának
visszajelzője

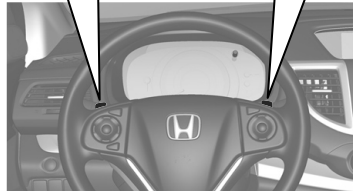
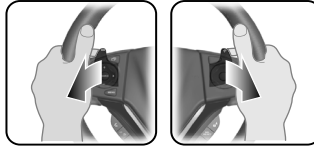

VSA OFF gomb 477. o.

- A menetstabilizáló (VSA) rendszer segít stabilizálni a gépkocsit kanyarodás közben, és folyamatosan biztosítja a futókerék tapadását laza vagy csúszós útfelületen.
- A VSA automatikusan bekapcsol a motor indításakor.
- A VSA be- vagy kikapcsolásához tartsa lenyomva a gombot, amíg hangjelzést nem hall.

Sebességtartó * 429. o.

- A sebességtartó rendszer lehetővé teszi, hogy a gépkocsi a beállított sebességgel haladjon a vezető beavatkozása nélkül.
- A sebességtartó rendszer használatához nyomja meg a **MAIN** gombot. A sebességtartó rendszer kiválasztásához nyomja meg a **LIM** gombot, majd nyomja meg a **RES/+** vagy a **-/SET** gombot, ha a járműsebesség meghaladja a 30 km/h értéket.

Állítható sebességhatárzó 433. o.

- A rendszerben beállíthatja azt a max. sebességet, amelyet a gépkocsi akkor sem léphet túl, ha a sofőr nyomja a gázpedált.
- Az állítható sebességhatárzó használatához nyomja meg a **MAIN** gombot. Az állítható sebességhatárzó kiválasztásához nyomja meg a **LIM** gombot, majd nyomja meg a **-/SET** gombot, amikor a gépkocsi eléri a kívánt sebességet.
- A gépkocsi sebességhatárját 30 km/h és 250 km/h között állíthatja be.

Guminyomás figyelmeztető rendszer 482. o.

- A gumiabroncs állapotának és méreteinek változására figyelmeztet az abroncsnyomás csökkenése esetén.
- A defektre figyelmeztető rendszer a motor indításakor mindig automatikusan bekapcsol.
- Bizonyos körülmények fennállása esetén kalibrálásra van szükség.

Ütközésmegelőző fékrendszer (CMBS) OFF gombja * 494. o.

- Ha egy lehetséges ütközés elkerülhetetlennek tűnik, a CMBS rendszer segít a gépkocsi sebességének és az ütközés súlyosságának csökkentésében.
- A CMBS be- vagy kikapcsolásához tartsa lenyomva a gombot, amíg hangjelzést nem hall.

Benzines kivitelek

Tankolás 519. o.

Ajánlott üzemanyag: 95-ös vagy magasabb kísérleti oktánszámú, prémium minőségű ólommentes benzin

Az üzemanyagtartály térfogata: 58 l

- 1** Húzza meg a tanksapkafedél nyitókarját a műszerfal alatt, a bal/jobbs alsó sarokban.

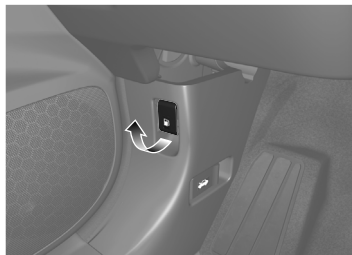

- 2** Forgassa el lassan a tanksapkát, és távolítsa el.

- 3** Helyezze a sapkát az üzemanyag-betöltő nyílás fedelén lévő tartóra.

- 4** Tankolás után csavarja vissza a sapkát, amíg legalább egy kattanást nem hall.

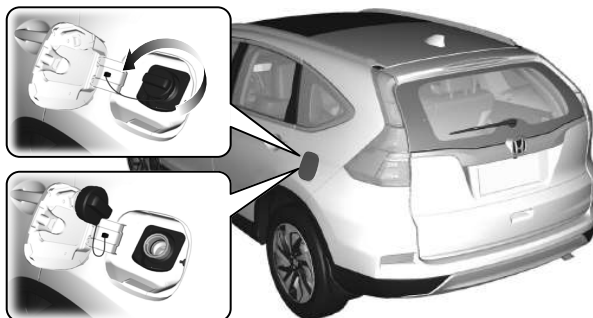

* Nem áll rendelkezésre minden modellen

Dízel kivételek

Tankolás  520. o.

| | |
|---------------------------------------|---|
| Ajánlott üzemanyag: | EN 590 szabványos gázolaj*¹ Kizárólag 50 ppm-nél alacsonyabb kéntartalmú gázolaj*² |
| Az üzemanyagtartály térfogata: | 58 l |

*1: Az ukrainai piacra szánt típusok kivételével

*2: Az ukrainai piacra szánt típusok

- 1** Húzza meg a tanksapkafedél nyitókarját a műszerfal alatt, a bal/jobb alsó sarokban.

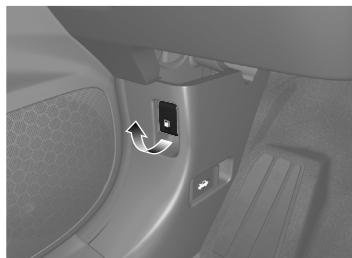

- 2** Tankolás után várjon kb. 10 másodpercet, mielőtt eltávolítja a tankolócső végét.

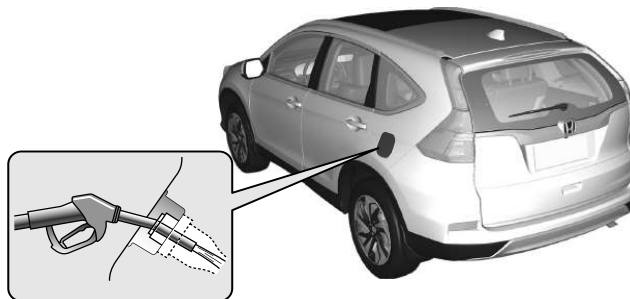

Karbantartás ↔ 525. o.

A motorháztető alatt ↔ 542. o.

- Ellenőrizze a motorolaj, a hűtőfolyadék és az ablakmosó folyadék szintjét. Töltse fel, ha szükséges.
- Ellenőrizze a fékfolyadékot és a tengelykapcsoló-folyadékot*.
- Rendszeresen ellenőrizze az akkumulátort.

- 1 Húzza meg a műszerfal alatt található motorháztető nyitókart.

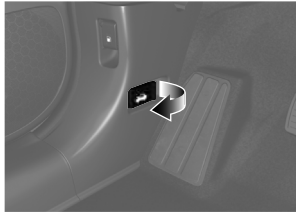

- 2 Keresse meg a kezével a motorháztető reteszelőkarját, húzza meg felfelé, majd nyissa fel a motorháztetőt.



- 3 Miután a motorháztetőt lecsukta, nyomja le, és ellenőrizze, hogy szorosan a helyére kattant-e.

Ablaktörlőlapátok ↔ 574. o.

- Ha az ablaktörlőlapátok csíkot húznak a szélvédőn, cserélje ki azokat.



Gumiabroncsok ↔ 578. o.

- Rendszeresen ellenőrizze a gumiabroncsokat és a kerekeket.
- Rendszeresen ellenőrizze a gumiabroncsnyomást.
- Télen szereljen fel téli gumikat.

Világítás ↔ 562. o.

- Rendszeresen ellenőrizze a lámpákat.

* Nem áll rendelkezésre minden modellen

Váratlan problémák megoldása ↔ 597. o.

Gumidefekt ↔ 599. o.

Pótkerékkel felszerelt típusok

- Parkoljon le egy biztonságos helyen, és cserélje ki a defektes kereket a csomagtartóban lévő mankókerekre.

Gumijavító készlettel felszerelt típusok

- Parkoljon le egy biztonságos helyen, és javítsa meg a defektes gumit a gumijavító készlettel.



A motor nem indul ↔ 617. o.

- Ha az akkumulátor lemerült, használjon segédakkumulátort a gépkocsi beindításához.

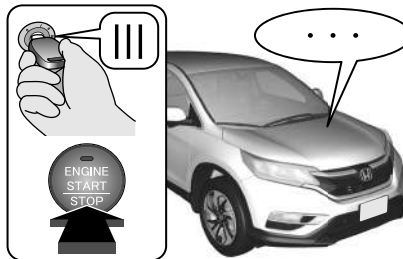

Túlmelegedés ↔ 627. o.

- Parkolja le a gépkocsit egy biztonságos helyen. Ha nem lát gőzt a motorháztető alatt, nyissa fel a motorháztetőt, és hagyja lehűlni a motort.



A visszajelzők világítanak ↔ 629. o.

- Azonosítsa be, hogy melyik visszajelző világít, majd lapozza fel a felhasználói kézikönyvet.



Kiégett biztosíték ↔ 635. o.

- Ha valamelyik elektromos eszköz nem működik, ellenőrizze, nem égett-e ki a biztosíték.

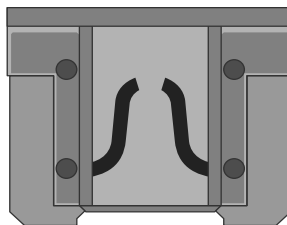

Vontatás szükséghelyzetben ↔ 643. o.

- Ha a gépkocsit vontatni kell, forduljon autómentő céghez.



Az adott helyzetekben elvégzendő teendők



A gyújtáskapcsolót nem tudja **0** helyzetből **1***1 helyzetbe kapcsolni. Miért?



- A kormányzár aktiválva lehet.
- Próbálja jobbra-balra mozgatni a kormánykereket, miközben elfordítja a gyújtáskulcsot.
- Az **ENGINE START/STOP** gombot nyomva tartva mozgassa jobbra-balra a kormánykereket.



A gyújtáskapcsolót nem lehet **1** helyzetből **0***1 helyzetbe fordítani, és a kulcsot nem lehet kivenni. Miért?



A sebességfokozat a következőre kell módosítani: **P**.



Miért pulzál a fékpedál fékezéskor?



A fékpedál pulzálása az ABS aktiválódásakor jelentkezhet, és nem utal hibára. Nyomja be határozottan és folyamatosan a fékpedált. Soha ne pumpálva nyomja a fékpedált.

*1: A kulcs nélküli ajtónyitó rendszerrel felszerelt típusokon **ENGINE START/STOP** gomb van gyújtáskapcsoló helyett.



A hátsó ajtó belülről nem nyitható. Miért?



Ellenőrizze, hogy nincs-e a gyermekzár lock (zárás) pozícióba állítva. Ha igen, a hátsó ajtót a külső ajtókilincssel nyissa ki. Ha nincs szüksége a gyermekzárra, tolja a kart az unlock (nyitás) pozícióba.

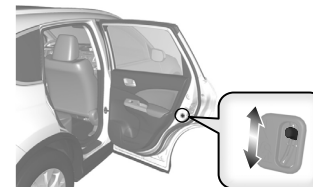

Miért záródnak be az ajtók, ha azokat a távirányítóval kinyitottam?



Ha nem nyitja ki 30 másodpercen belül az ajtókat, azok a biztonság érdekében automatikusan bezáródnak.



Miért szólal meg a hangjelző, amikor a vezetőoldali ajtót kinyitom?



A hangjelző akkor szólal meg, ha:

- A külső lámpákat égve hagyta.
- A teljesítmény üzemmód* TARTOZÉK állásban van.
- Az automatikus alapjárat-leállítás* be van kapcsolva.



Miért hallható a hangjelző elindulás után?



A hangjelző akkor szólal meg, ha:

- A vezető és/vagy az első utas nem kötötte be biztonsági övét.
- A rögzítőfékkar nincs teljesen kiengedve.



Miért hallható fékcsikorgás a fékpedál lenyomásakor?



Lehet, hogy a fékbetétek cserére szorulnak. Keresse fel a márkaszervizt és vizsgáltsa át a gépkocsit.



Miért vált a gépkocsi automatikusan a **P fokozatba, amikor tolatáskor kinyitom a vezetőoldali ajtót, hogy megnézzem a parkolóhely felfestéseit?**



- Kösse be a vezető biztonsági övét.
- Csukja be a vezetőoldali ajtót, és manuálisan váltson fokozatot.
▶ A vezetőoldali ajtó nyitása ➔ 412. o.



Használhatok a gépkocsiban 91-es vagy nagyobb kísérleti oktánszámú (RON) ólommentes benzint?



A gépkocsit úgy tervezték, hogy 95-ös vagy magasabb kísérleti oktánszámú ólommentes benzinnel működjön. Ha ez az oktánszám nem áll rendelkezésre, akkor 91-es vagy magasabb kísérleti oktánszámú ólommentes benzint használjon átmenetileg. Ha ólommentes normálbenzint használ, a motor felől fémes kopogó hang lehet hallható, és a motor teljesítménye lecsökkenhet. A normálbenzin hosszú távú használata a motor károsodását eredményezheti.



Eseményvezérelt adatrögzítők

A gépkocsi felszereltségéhez különböző, gyűjtőnéven ún. „eseményvezérelt” adatrögzítők is tartoznak. Ezek az eszközök valós időben rögzítik a gépkocsi eseményeit és adatait, pl. a légszák indításának, vagy a légszákrendszer hibájának körülményeit. Az adatok a gépkocsi tulajdonosának tulajdonát képezik, és csak a törvényesen megengedett módon vagy a tulajdonos külön engedélyével lehet hozzáférni. Ezekhez az adatokhoz a Honda, illetve az általa kinevezett márkaszervizek, dolgozók, képviselőik és szerződött partnerei férhetnek hozzá, csakis műszaki diagnosztika, kutatás és fejlesztés érdekében.

Szervizdiagnosztikai adatrögzítők

A gépkocsi erőátviteli berendezéseikhez kapcsolt adatrögzítők a különböző teljesítményadatokat, vezetési körülményeket tárolják. A rögzített adatok segítik a szakembereket a gépkocsi karbantartásában, az esetleg előforduló hibák diagnosztizálásában. Ezekhez az adatokhoz csak a törvényesen megengedett módon vagy a tulajdonos külön engedélyével lehet hozzáférni. Ezekhez az adatokhoz a Honda, illetve az általa kinevezett márkaszervizek, dolgozók, képviselőik és szerződött partnerei férhetnek hozzá, csakis műszaki diagnosztika, kutatás és fejlesztés érdekében.

A kézikönyv olvasásakor **Megjegyzés** szimbólummal jelölt tudnivalókkal találkozhat. Ezek az információk segítenek megelőzni a gépkocsi és a környezet károsodását és a személyi sérülések bekövetkezését.

A gépkocsiban különböző helyeken elhelyezett   szimbólumok emlékeztetik, hogy a helyes és biztonságos használat érdekében olvassa el a kezelési kézikönyv vonatkozó részeit.

A  jelzés különböző színekkel figyelmeztet a „veszélyre” (piros), a „kisebb veszélyre” (narancs) és a „körültekintésre” (borostyánsárga).

Néhány szó a biztonságról

Az Ön és mások biztonsága nagyon fontos. A biztonságos vezetés és a gépkocsi biztonságos üzemeltetése hasonló fontossággal bír.

A kezelési kézikönyv információi, illetve a gépkocsi különböző pontjain elhelyezett biztonsági feliratok a biztonságra alapozott döntések meghozatalában segítik Önt. Ezek a biztonsági információk olyan potenciális veszélyhelyzetekre figyelmeztetnek, amelyek az Ön és mások sérülését okozhatják.

Természetesen nem áll módunkban - és gyakorlatilag kivitelezhetetlen - a gépkocsi kezelésével vagy karbantartásával kapcsolatos összes lehetséges veszélyre felhívni a figyelmet. Saját ítélőképességére kell hagyatkoznia.

A biztonságra figyelmeztető információk különböző formában jelenhetnek meg:

- **Biztonsági címkék** - a gépkocsin.
- **Biztonsági üzenetek** - a  figyelmeztető szimbólummal és az alábbi három figyelmeztető szó egyikével ellátott mondatok:

VESZÉLY, FIGYELMEZTETÉS vagy **VIGYÁZAT**.

A figyelmeztető szavak jelentése:

 **VESZÉLY**

Az utasítások be nem tartása HALÁLT vagy SÚLYOS SÉRÜLÉST OKOZ.

 **FIGYELMEZTETÉS**

Az utasítások be nem tartása HALÁLT vagy SÚLYOS SÉRÜLÉST OKOZHAT.

 **VIGYÁZAT**

Az utasítások be nem tartása SÉRÜLÉST OKOZHAT.

- **Biztonsággal kapcsolatos fejlécek** - például fontos biztonsági óvintézkedések.
- **Biztonsággal kapcsolatos részek** - például biztonságos vezetés.
- **Utasítások** - a gépkocsi helyes és biztonságos használata.

A kézikönyv végig fontos biztonsági információkat tartalmaz – kérjük, figyelmesen olvassa végig.

Biztonságos vezetés

A fejezet és a kézikönyv többi része a biztonságra vonatkozó tudnivalókat ismerteti.

A biztonságos vezetés érdekében

| | |
|--|----|
| Potenciális vészhelyzetek..... | 34 |
| Kezelésre vonatkozó fontos információ..... | 36 |
| A gépkocsi biztonsági funkciói..... | 37 |

Biztonsági övek

| | |
|----------------------------------|----|
| A biztonsági övek szerepe..... | 39 |
| A biztonsági öv becsatolása..... | 43 |
| A biztonsági öv ellenőrzése..... | 47 |

Légzsákok

| | |
|--|----|
| A légzsákrendszer (SRS) részei | 49 |
| Légzsáktípusok..... | 51 |
| Első légzsákok (SRS)..... | 51 |
| Oldallégzsákok..... | 56 |
| Oldalsó függőnylégzsákok..... | 58 |
| A légzsákrendszer visszajelző lámpái | 59 |
| Légzsákok karbantartása | 61 |

Gyermekek biztonsága

| | |
|---|----|
| Gyermekek védelme | 62 |
| Csecsemők és kisgyermekek biztonsága..... | 65 |
| A nagyobb gyermekek biztonsága | 78 |

Kipufogógázzal kapcsolatos veszélyek

| | |
|------------------------|----|
| Szén-monoxid-gáz | 81 |
|------------------------|----|

Biztonsági címkék

| | |
|----------------------|----|
| A címkék helye | 82 |
|----------------------|----|

A biztonságos vezetés érdekében

A következő oldalakon a gépkocsi biztonsági funkcióit és azok megfelelő használatát mutatjuk be. Az alábbi biztonsági óvintézkedéseket tekintjük a legfontosabbaknak.

Potenciális vészhelyzetek

■ Mindig csatolja be a biztonsági övet

A becsatolt biztonsági öv minden balesetnél elsőrendű védelmet biztosít. A bekövetkező ütközésnél a felfűvődő első légszákok a biztonsági öv kiegészítőjeként csökkentik az első ülésen ülők sérülési veszélyét. Eppen ezért mindig ügyeljen arra, hogy mindenki megfelelően csatolja be a biztonsági öveget, még akkor is, ha gépkocsija rendelkezik légszákokkal.

■ A gyermekeket mindig kösse be

A 12 éves és fiatalabb gyermekeket megfelelően rögzíteni kell, és a hátsó üléseken kell utazniuk, nem az első ülésen. A csecsemők és nagyobb gyermekek legnagyobb biztonságban a hátsó ülésen szállíthatók megfelelően rögzített biztonsági gyerekülésben. A nagyobb gyermekeknek ülésmagasítót és medence-, ill. vállövet kell használniuk, amíg ülésmagasítót nélkül nem képesek megfelelően használni a biztonsági övet.

■ Ügyeljen a légszákok veszélyeire

A légszák, amennyire hasznos az emberi élet megmentésében, ugyanannyira veszélyesség is válhat. Különösen akkor, ha az első ülésen utazók nagyon előre húzzák üléseiket, vagy nem csatolják be a biztonsági övet. Kisgyermekek, csecsemők és az alacsony felnőttek vannak a legnagyobb veszélynek kitéve. Ezért kérjük, figyelmesen olvassa végig ezt a kezelési könyvet, és kövesse a leírt utasításokat.

■ Ne igyon alkoholt, ha gépkocsit vezet

A gépkocsivezetés és az italozás két, egymással nem összeegyeztethető tevékenység. Már egy pohár ital is képes megváltoztatni az ítélőképességet, ugyanakkor minden újabb pohár ital tovább rontja a vezető reakcióidejét. Ezért ne igyon alkoholt, ha gépkocsit vezet, és ezt ne engedje meg a barátainak sem.

☒ Potenciális vészhelyzetek

Egyes országokban a gépkocsivezető csak kihangosító rendszerrel használhatja a mobiltelefont vezetés közben.

■ Összpontosítson a biztonságos vezetésre

A telefonálás vagy egyéb olyan tevékenység, amely elvonja figyelmét az útról, a többi járműről és a gyalogosokról, balesethez vezethet. Csak akkor tudja elkerülni a balesetet, ha folyamatosan a vezetésre koncentrálna, és nem vonja el semmi a figyelmét a közlekedéstől.

■ Körültekintően válassza meg a sebességét

A gyorsítás mindig a legfőbb okozója a sérüléssel, halállal járó közlekedési baleseteknek. Általában minél nagyobb a sebesség, annál jobban nő a balesetveszély, azonban az alacsony sebesség sem zárja ki a súlyos sérülések veszélyét. Ne hajtson nagyobb sebességgel, mint amit a közlekedési feltételek lehetővé tesznek, tartsa be az előírt sebességkorlátozást.

■ Tartsa gépkocsiját biztonságos állapotban

A menet közben fellépő műszaki hiba, defekt rendkívül veszélyes lehet. Az ilyen problémák megelőzése érdekében rendszeresen ellenőrizze a gumiabroncsok nyomását és állapotát, továbbá végezze el az összes beütemezett karbantartási munkát.

Kezelésre vonatkozó fontos információ

A gépkocsi szabad magassága nagyobb, mint a kizárólag burkolt utakon történő használatra szánt személygépkocsiknak. A nagyobb szabad magasság terepen történő haladásakor számos előnnyel jár. Lehetővé teszi, hogy bukkánókon, akadályokon vagy egyenetlen terepen haladjon át. Ugyanakkor jó kilátást biztosít, így hamarabb készülhet fel az esetleges problémákra.

Ezeknek az előnyöknek azonban némi ára is van. Mivel a gépkocsi magasabb, és a karosszéria távolabb van a talajtól, a tömegközéppont is magasabbra kerül, így hirtelen irányváltotásnál könnyebben dőlhet el és borulhat fel. A többcélú járművek borulási aránya jelentősen nagyobb, mint a többi gépkocsitípusé. Borulásos ütközésnél a biztonsági övet nem viselők esetében jóval nagyobb valószínűségű a halálos kimenetelű baleset. Ne feledje, hogy mindig győződjön meg arról, hogy a gépkocsiban ülők mindannyian becsatolták a biztonsági övüket.

Kezelésre vonatkozó fontos információ

A borulás kockázatának csökkentésével kapcsolatban olvassa el a következőt:

► **Óvintézkedések vezetés közben** 402. o.

► **Előírások a terepen történő haladáshoz** 393. o.

Ha nem megfelelően üzemelteti a gépkocsit, ütközhet vagy felborulhat.

A gépkocsi biztonsági funkciói

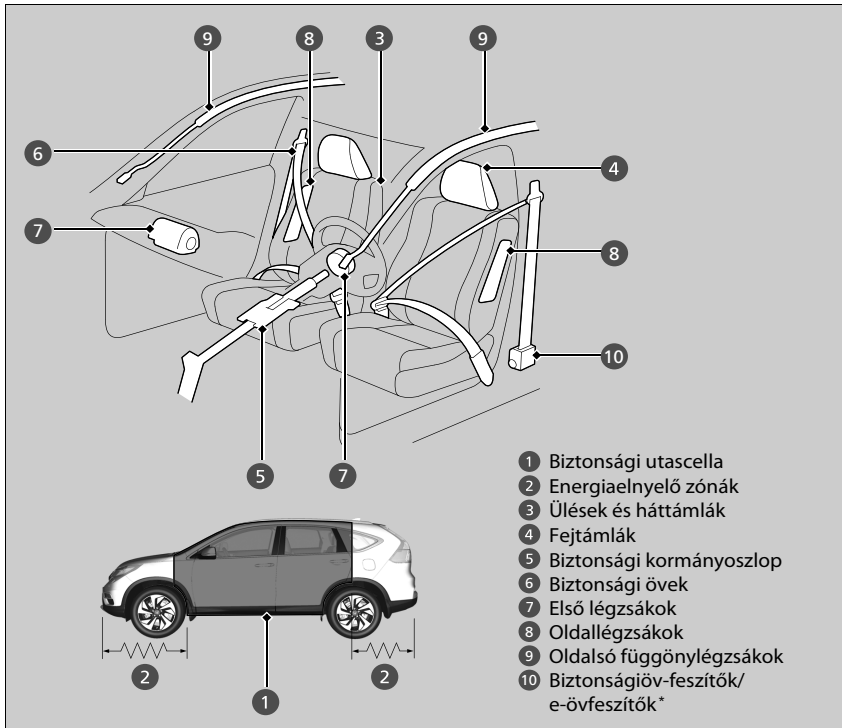

A következő ellenőrzőlista segít aktív szerepet vállalni saját maga és utasainak védelmében.

* Nem áll rendelkezésre minden modellen

FOLYTATÓDIK

►► A gépkocsi biztonsági funkciói

A gépkocsi számos olyan funkcióval van felszerelve, amelyek ütközés esetén együttesen védik a vezetőt és az utasokat.

A gépkocsi néhány biztonsági berendezésének működéséhez nem szükséges az Ön beavatkozása. Ide tartozik az erős acélváz, amely biztonságos zónaként veszi körül az utasteret, az első és hátsó ütközési zónák, az összehajtható kormányrúd, valamint az övfeszítők, amelyek ütközés esetén megfeszítik az első ülések biztonsági öveit.

A gépkocsi biztonsági felszereléseinek előnyeit csak akkor tudja kihasználni, ha Ön és utasai a helyes üléspozícióban ülnek az utazás során és mindig megfelelően becsatolják a biztonsági övüket. Valójában a biztonsági eszközök egy része sérülést is okozhat, ha nem megfelelően használják.

Biztonságra vonatkozó ellenőrzőlista

Saját maga és utasainak védelme érdekében mindig ellenőrizze ezeket a dolgokat, mielőtt útnak indulna.

- Állítsa be ülését a vezetéshez megfelelő pozícióba. Az első üléseket állítsa hátra, amennyire csak lehet, ügyelve arra, hogy a vezető megfelelően irányíthassa a gépkocsit. Ha túl közel ül az első légzsákhoz, súlyos, akár halálos sérüléseknek is kitéheti magát ütközés esetén.
 - **Ülések beállítása** 210. o.
- A fejtámlákat állítsa be megfelelően. A fejtámlák akkor nyújtják a leghatékonyabb védelmet, ha a fej közepe a fejtámla közepével egy magasságban van. Magasabb személyeknek a lehető legmagasabb pozícióba kell állítaniuk a fejtámlát.
 - **A fejtámlák beállítása** 213. o.
- Mindig csatolja be, és az előírásoknak megfelelően használja a biztonsági övet. Bizonyosodjon meg róla, hogy utasai is megfelelően be vannak csatolva.
 - **A biztonsági öv becsatolása** 43. o.
- Biztosítsa a gyermekek védelmét biztonsági övekkel vagy a gyermek korának, magasságának és súlyának megfelelő biztonsági gyereküléssel.
 - **Gyermekek biztonsága** 62. o.

☒ Biztonságra vonatkozó ellenőrzőlista

Ha az ajtó és csomagterajtó nyitás visszajelző világít, az azt jelenti, hogy egy ajtó és/vagy a csomagterajtó nincs megfelelően becsukva. Csukja be az ajtókat és a csomagterajtót, hogy a lámpa kialudjon.

➤ **Ajtó és csomagterajtó nyitásának visszajelzője** 94. o.

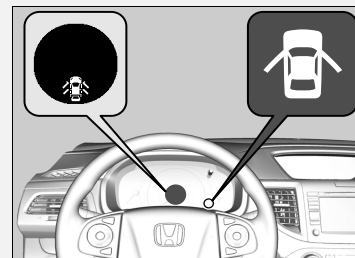

A biztonsági övek szerepe

A biztonsági övek jelentik az egyetlen hatékony védelmet, ugyanis a gépkocsihoz rögzítik a vezetőt, így számos beépített biztonsági funkció előnyeit élvezheti. Ugyanakkor megakadályozzák azt is, hogy a gépkocsi belső falának vagy a többi utasnak ütközzön, vagy a gépkocsiból kiessen. Megfelelő viselet esetén a biztonsági övek a megfelelő pozícióban tartják testét egy esetleges balesetben, így a légzsákok teljes mértékű kiegészítő védelmet nyújthatnak.

A biztonsági övek továbbá szinte bármilyen típusú balesetben védelmet nyújtanak, mint például:

- frontális,
- oldalirányú,
- hátulról bekövetkező ütközés,
- felborulásos baleset.

» A biztonsági övek szerepe

FIGYELMEZTETÉS

A helytelenül használt vagy becsatolatlan biztonsági övek egy balesetnél megsokszorozzák a sérülés bekövetkezésének valószínűségét, még akkor is, ha a gépkocsiban van légzsák.

Mindig bizonyosodjon meg arról, hogy Ön és utasai helyesen használják a biztonsági öveget.

FIGYELMEZTETÉS: A biztonsági öveget úgy méretezik, hogy az emberi test teherviselő elemeire, a csontokra támaszkodjon. Kétpontos biztonsági öv esetén a medencénél, hárompontos biztonsági öv esetén a vízszintes ág a medencénél, az átlós ág a vállon és a mellkason haladjon keresztül. A vízszintes ág hasi tájékon való elvezetését mindig kerülje.

FIGYELMEZTETÉS: A biztonsági övet olyan szorosan kell használni, amennyire csak lehetséges. Elsősorban azért fontos – akár a kényelem rovására is –, mert így tudja ellátni azt a feladatot, amire tervezték. A laza biztonsági öv csökkentett védelmet nyújt a viselője számára.

FIGYELMEZTETÉS: Ügyeljen arra, hogy biztonsági öve soha ne legyen megcsavarodva.

FIGYELMEZTETÉS: Minden biztonsági övet egyszerre csak egy személy használjon; veszélyes az ölben tartott gyermekkel egy biztonsági övbe csatolni magunkat.

■ Medence-/vállövek

Az öt ülés mindegyike fel van szerelve sürgősségi záró feszítőszerkezetekkel rendelkező biztonsági medence-, illetve vállövekkel. Megszokott vezetési körülmények között a feszítőszerkezet feszesen tartja az övet, miközben mozgásszabadságot biztosít. Ütközés vagy hirtelen leállás esetén a feszítőszerkezet reteszelődik, hogy testét rögzítse.

■ A biztonsági övek megfelelő használata

A megfelelő használat érdekében tartsa be a következő útmutatásokat:

- Minden utasnak egyenesen és jól hátraülve kell elhelyezkednie az ülésben, és az út teljes ideje alatt meg kell tartania ezt a pozíciót. A görnyedt és ferde testtartás csökkenti a biztonsági övek hatékonyságát, és növelheti a súlyos sérülések veszélyét balesetnél.
- A medence-/vállöv vállat rögzítő részét soha ne helyezze a karja alá vagy a háta mögé. Az ilyen pozíció nagyon súlyos sérülésekkel járhat balesetkor.
- Ugyanazt az övet két személy nem használhatja. Aki így utazik, baleset esetén súlyosan megsérülhet.
- Ne helyezzen semmiféle tartozékot a biztonsági övekre. A kényelmet javító vagy a vállöv rész helyzetének módosítását szolgáló eszközök csökkenthetik az öv védőképességét, és növelhetik a súlyos sérülések veszélyét balesetnél.

✘ A biztonsági övek szerepe

A biztonsági övek nem képesek teljes mértékben megvédeni a vezetőt ütközés esetén, de a legtöbb esetben meggátolják a súlyos sérülések bekövetkezését.

A legtöbb országban a biztonsági övek viselése kötelező. Külföldre utazás előtt ismerje meg az adott ország törvényi előírásait.

Előfordulhat, hogy a biztonsági visszahúzó egység reteszel, ha túl gyorsan dől előre. Lassú mozgással az öv reteszelés nélkül, teljesen kihúzható.

Biztonságiöv-émléktető

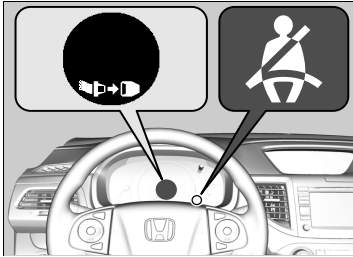

■ Első ülések

A gépkocsi figyel az első biztonsági övek használatát. Ha a gyújtáskapcsolót BE [II]*1 helyzetbe fordítja, mielőtt a vezetőülés biztonsági övét becsatolná, a figyelmeztető lámpa villogni kezd. Ha a gépkocsivezető nem csatolja be a biztonsági övet, a figyelmeztető lámpa tovább világít.

Ugyanakkor a hangjelző periodikusan megszólal, és a figyelmeztető lámpa villog vezetés közben, amíg a vezető be nem csatolja a biztonsági övet.

■ Hátsó ülések

A gépkocsi figyel a hátsó biztonsági övek használatát is. A többfunkciós információs kijelzőn látható, ha valamelyik hátsó biztonsági övet becsatolták.

A kijelző akkor jelenik meg, ha:

- Kinyitja, majd becsukja az egyik hátsó ajtót.
- Valamelyik hátsó utas be- vagy kikapcsolja a biztonsági övét.

Ha valamelyik hátsó utas biztonsági öve menet közben kikapcsolt állapotban van, megszólal a hangjelző.

A kijelző megjelenítése:

Nyomja meg a / gombot.



: Becsatolva

: Nincs becsatolva



►► Biztonságiöv-émléktető

Amennyiben az első ülések utasai hat másodperccel a gyújtáskapcsoló BE [II]*1 helyzetbe fordítása után nem csatolják be a biztonsági övet, a figyelmeztető lámpa vilgítani kezd.

Ha senki nem ül az első utasülésen, a visszajelző lámpa nem gyullad ki, és a figyelmeztető hangjelző nem szólal meg.

Ha a visszajelző világít, vagy a hangjelző megszólal, pedig senki nem ül az első utasülésben, vagy az utas becsatolta a biztonsági övet, valami zavarhatja a foglaltságérzékelőt. Ez lehet például:

- Nincs-e az ülésen nehéz csomag.
- Nem helyeztek-e párnát az ülésre.
- Az első utas megfelelően ül-e.

Ha ezen körülmények egyike sem áll fenn, ellenőriztesse a gépkocsit a márkaszervizben, amint lehet.

*1: A kulcs nélküli ajtónyitó rendszerrel felszerelt típusokon **ENGINE START/STOP** gomb van gyújtáskapcsoló helyett.

Automata biztonságiöv-feszítő berendezés

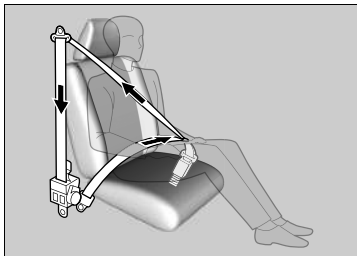

A biztonság növelése érdekében az első ülések automatikus övfeszítőkkel rendelkeznek.

Közepes és súlyos frontális ütközések esetén az övfeszítők automatikusan megfeszítik az első ülések biztonsági öveit, esetenként még akkor is, ha az ütközés nem elég erős ahhoz, hogy az első légzsákok felfúvódjanak.

E-övfeszítők *

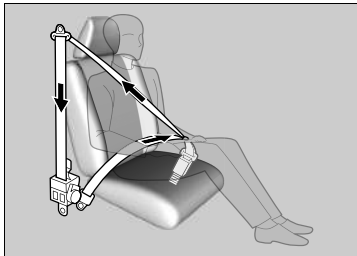

Ezek azok a motoros előfeszítők, amelyek a CMBS, a fékrásegítő rendszer vagy a VSA rendszer működése esetén elkezdik visszahúzni az első biztonsági öveket. Akkor is aktiválódhatnak, ha hirtelen kormánymozdulatot tesz, vagy ha a gépkocsit ütés éri. A visszahúzást követően a biztonsági öveket újra eredeti állapotukba engedik vissza.

Az e-övfeszítők kényelmi funkciót is betöltenek: kissé visszahúzzák a biztonsági övet az övcsat bekapcsolásakor, ha a szokásosnál agresszívebben nyomja le a fékpedált, vagy hirtelen irányt változtat, és teljesen visszahúzzák a biztonsági övet a csat kikapcsolásakor.

Automata biztonságiöv-feszítő berendezés

A biztonságiöv-feszítők csak egyszeri működésre képesek.

Ha egy övfeszítő bekapcsol, az SRS ellenőrző lámpa világít. A márkaszervizben cseréltesse ki az övfeszítőt, és alaposan ellenőriztesse a biztonságiöv-rendszert, ugyanis előfordulhat, hogy további ütközéseknél már nem nyújt megfelelő védelmet.

Közepes és súlyos oldalsó ütközések esetén az adott oldalon lévő övfeszítő is bekapcsol.

E-övfeszítők *

Ha csak az e-övfeszítők aktiválódtak, nem kell alkatrészt cserélni.

Előfordulhat, hogy az e-övfeszítők nem működnek, ha:

- A kiegészítő ülésrögzítő rendszer visszajelzője világít.
- A VSA (menetstabilizáló) rendszer visszajelzője világít.

A biztonsági öv becsatolása

Miután megfelelő pozícióba állította az első ülést, és kényelmesen, egyenes testtartásban elhelyezkedett:

► **Ülések beállítása** 210. o.

Medence-/vállöv



1. Lassan húzza ki a biztonsági övet.

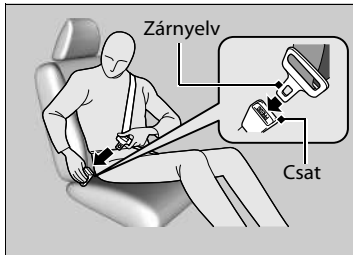

2. Helyezze be a zárnyelvet a csatba, majd húzza meg az övet, és bizonyosodjon meg róla, hogy biztonságosan rögzült.

► Vigyázzon, hogy az öv ne csavarodjon meg, és ne csípődjön be.

Adaptív sebességtartóval felszerelt modellek

Ha a vezető vagy az első utas beilleszti a vezetőoldali zárnyelvet az övcsatba, az első biztonsági öv automatikusan visszahúzódik.

►► A biztonsági öv becsatolása

Nem ülhet senki olyan ülésben, amelynek biztonsági öve működésképtelen vagy nem működik megfelelően. Ha a biztonsági öv nem működik megfelelően, balesetkor nem nyújt védelmet viselője számára. Ellenőriztesse a biztonsági övet a márkaszervizben minél előbb.

Soha ne helyezzen be idegen tárgyakat az övcsatba vagy a feszítőszerkezetbe.



3. A medenceövet igazítsa minél alacsonyabbra csípője körül, majd a vállövet húzza fel annyira, hogy a medenceöv tökéletesen testhez álljon. Ezáltal medencecsontjai fogadják az ütközés erejét, és csökken a belső sérülések veszélye.
4. Szükség esetén húzza fel újra az övet, hogy újrafeszítse, és biztosítsa, hogy az öv mellkasának közepén és vállán keresztül húzódjon át. Ezáltal megosztja az esetleges ütközési erőket felsőtestének legerősebb csontjaira.

A vállrögztési pont beállítása

Az első ülésekhez tartozó biztonsági övek magasságát az utas magasságának megfelelően lehet szabályozni.

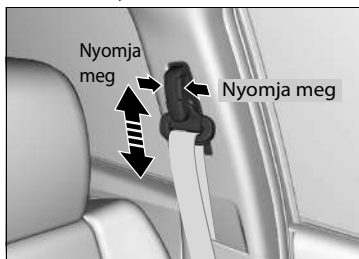

1. Mozgassa fel-le a rögzítőkapcsot, miközben benyomva tartja a kioldógombot.
2. Állítsa be a rögzítőkapcsot úgy, hogy az öv mellkasának közepén és vállán keresztül húzódjon át.

A biztonsági öv becsatolása

FIGYELMEZTETÉS

A nem megfelelően becsatolt biztonsági öv súlyos, esetleg halálos sérülésekhez vezethet ütközés esetén.

Vezetés előtt bizonyosodjon meg, hogy a biztonsági övek megfelelően be vannak csatolva.

Az öv kicsatolásához nyomja meg a vörös **PRESS** gombot, majd kézzel irányítsa az övet, amíg teljesen vissza nem húzódik. A gépkocsiból való kiszálláskor figyeljen arra, hogy ne akadjon bele a biztonsági övbe, és az öv ne csípődjön be az ajtó becsukásakor.

A vállrögztési pont beállítása

A vállrögztési pont magasságát négy szintre lehet állítani. Ha az öv a nyakához ér, állítsa egyenként alacsonyabb szintre.

A magasság módosításakor ügyeljen arra, hogy a vállrögztési pont biztosítva legyen.

Leccsatolható rögzítéssel felszerelt biztonsági öv

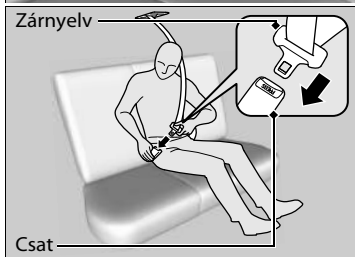
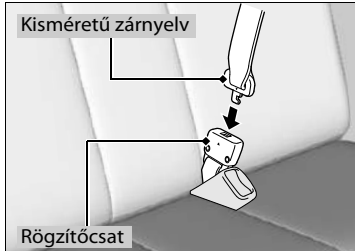
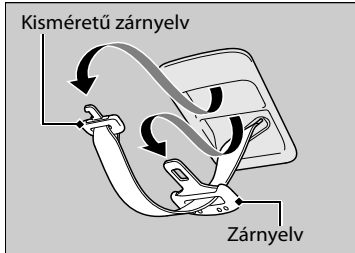

1. Húzza ki a biztonsági öv kisméretű zárnyelvét és zárnyelvét a mennyezeten található tartónyílásokból.

2. Igazítsa egymáshoz a kisméretű zárnyelv és a rögzítőcsat háromszög alakú jelöléseit. Ügyeljen arra, hogy a biztonsági öv ne csavarodjon meg. Illessze az övet a rögzítőcsathoz.

3. Csatolja be a biztonsági övet. Csatolja be megfelelően a biztonsági övet ugyanúgy, ahogy a medence-/vállövet becsatolja.

Leccsatolható rögzítéssel felszerelt biztonsági öv

FIGYELMEZTETÉS

Ha a biztonsági övet leccsatolt rögzítéssel használja, jelentősen megnő a súlyos vagy akár halálos sérülés veszélye.

A biztonsági öv használata előtt feltétlenül csatolja vissza az öv leccsatolható rögzítését.

A leccsatolható rögzítés kioldásához helyezze a zárnyelvet a rögzítőcsat oldalán található nyílásba.

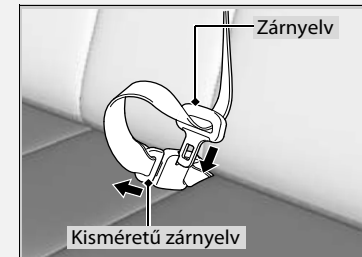

Javaslat várandós nőknek

Amennyiben várandós, legjobban úgy védheti meg önmagát és születendő gyermekét vezetés közben vagy utasként, hogy mindig becsatolja a biztonsági övet, és a medenceövet a lehető legalacsonyabb szinten vezeti át csípője körül.

A vállövet a mellkasán át vezesse, ne a hasán.



A medenceövet a lehető legalacsonyabb szinten vezesse át a csípőjén.

Javaslat várandós nőknek

Minden egyes felülvizsgálat esetén kérdezze meg orvosát, hogy vezethet-e.

Ahhoz, hogy elkerülje saját és születendő gyermeke sérülését az első légzsák felfúvódásának következtében:

- Vezetés közben üljön egyenesen, és állítsa a vezetőülést minél hátrébb, figyelve arra, hogy tökéletesen képes legyen vezetni a gépkocsit.
- Ha az első utasülésen ül, állítsa minél hátrébb az ülést.

A biztonsági öv ellenőrzése

Rendszeresen ellenőrizze a biztonsági övek állapotát, a következő módon:

- Húzza ki teljesen az övet, és nézze meg, nincsenek-e rajta szakadások, kopások, nincs-e összeragadva vagy esetleg megégtve.
- Próbálja ki, hogy az övet könnyen be lehet-e kapcsolni, és hogy a hárompontos öv könnyen visszacsúszik-e a helyére.
 - ▶ Ha nem húzódik vissza könnyen, az öv megtisztítása megoldhatja a problémát. A tisztításhoz csak enyhén szappanos, meleg vizet használjon. Ne használjon fehérítőszeret vagy tisztítószereket. Visszahúzás előtt ellenőrizze, hogy az öv teljesen megszáradt-e.

Ha a biztonsági övek nincsenek jó állapotban vagy nem működnek megfelelően, akkor nem nyújtanak megfelelő védelmet, és minél hamarabb cserélni kell azokat. Az a biztonsági öv, amelyet egy baleset során már használtak, a következő ütközésnél már nem biztos, hogy ugyanazt a védelmet képes nyújtani. Minden egyes ütközés után ellenőriztesse a biztonsági öveket márkaszervizével.

▶▶ A biztonsági öv ellenőrzése

▲ FIGYELMEZTETÉS

Az ellenőrzés elmulasztása miatt súlyos vagy halálos sérüléseket szenvedhet, ha a biztonsági öv nem működik megfelelően, amikor szükséges lenne.

Rendszeresen ellenőrizze a biztonsági öveket. Az övben keletkező meghibásodásokat haladéktalanul javíttassa meg.

FIGYELMEZTETÉS: Ne módosítsa és ne egészítse ki az övet semmivel, ami megakadályozhatja, hogy a biztonsági öv állítószervezetei megfeszítsék az övet, vagy a biztonságiöveg-egységet feszebbre lehessen állítani.

FIGYELMEZTETÉS: Feltétlenül cserélje ki a teljes egységet, ha súlyos ütközésnél viselte azt, még akkor is, ha nem nyilvánvaló annak sérülése.

FIGYELMEZTETÉS: Ügyeljen rá, hogy elkerülje a heveder polírozószerekkel, olajokkal és vegyi anyagokkal, különösen akkumulátorsavval való szennyeződését. Tisztítani enyhén szappanos vízben lehet. Az övet ki kell cserélni, ha kirojtosodott, beszennyeződött vagy megsérült.

■ Rögzítési pontok

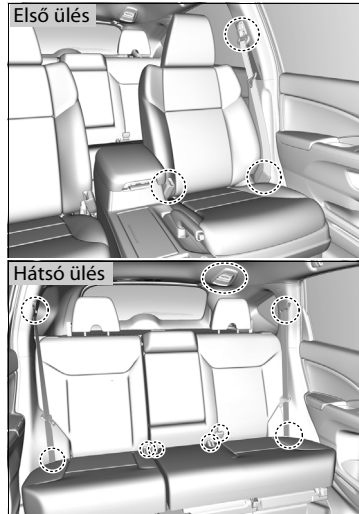

A biztonsági övek cseréjénél használja az ábrákon látható rögzítési pontokat.
Az első üléshez medence-/vállöv tartozik.

A hátsó üléshez három medence-/vállöv tartozik.

A légzsákrendszer (SRS) részei

Az első, első oldal- és oldalsó függőnylégzsákok az ütközés irányának és súlyosságának függvényében aktiválódnak. A légzsákrendszer elemei:

- Két első SRS (Supplemental Restraint System - Kiegészítő utasvédelmi rendszer) légzsák. A vezetőoldali légzsák a kormánykerék közepébe, az első utasoldali légzsák pedig a műszerfalba van beépítve. Mindkét helyen a **SRS AIRBAG** felirat látható.
- Az oldallégzsákok a vezető és az első utas védelmét szolgálják. A légzsákok az üléstámlák külső oldalain találhatóak. Mindkét helyen a **SIDE AIRBAG** felirat látható.
- Az oldalsó függőnylégzsákok mindkét oldalon. A légzsákok az utastér mennyezetébe vannak beépítve, az ablakok fölé. Az első és hátsó oszlopokon a **SIDE CURTAIN AIRBAG** felirat látható.

- Egy elektronikus vezérlőegység, amely a gyújtáskapcsoló BE **II***1 állásában folyamatosan ellenőrzi és rögzíti az érzékelőktől, légzsák-aktiválóktól, övfeszítőktől, valamint a vezetőülés és az első utasülés biztonsági övének használatát ellenőrző érzékelőktől kapott adatokat.
- Az első ülések automata biztonságiövfeszítői.

CMBS rendszerrel felszerelt típusok

- Az első biztonságiövfeszítők e-övfeszítőkkel vannak kiegészítve.
- Ütközésérzékelők, amelyek a közepes-súlyos frontális vagy oldalsó ütközéseket képesek érzékelni.
- A műszerfalon található egy visszajelző lámpa, amely a légzsákrendszer, illetve az övfeszítők esetleges meghibásodását jelzi.

- Egy visszajelző lámpa a műszerfalon, amely figyelmezteti, ha az utasoldali első légzsákot kikapcsolták.
- Biztonsági érzékelő

*1: A kulcs nélküli ajtónyitó rendszerrel felszerelt típusokon **ENGINE START/STOP** gomb van gyújtáskapcsoló helyett.

Légzsákokra vonatkozó fontos információk

A légzsákok súlyos sérüléseket okozhatnak. Ahhoz, hogy hatékonyan működjenek, hatalmas felfúvódási erő szükséges. Éppen ezért, annak ellenére, hogy életüket mentenek, a légzsákok égési sérülést, zúzódást és egyéb könnyű, de esetenként halálos sérüléseket is okozhatnak, ha az utasok nem megfelelő testtartásban ülnek, és helytelenül csatolják be a biztonsági övet.

Amit Ön tehet: Mindig megfelelően csatolja be biztonsági övét, üljön egyenesen és minél távolabb a kormánykeréktől, közben figyelve arra, hogy képes legyen tökéletesen vezetni a gépkocsit. Az első utasnak a lehető legtávolabb kell állítania ülését a műszerfaltól.

Ne feledje, hogy egyetlen védelmi rendszer sem képes teljes mértékben megvédeni Önt egy súlyos baleset okozta sérülésektől vagy a halálos balesettől, még akkor sem, ha a biztonsági övek megfelelően be vannak csatolva, és a légzsákok is megfelelően aktiválódnak.

Ne tartson kemény, éles tárgyakat az első légzsákok működési terében. Az ölben elhelyezett kemény, éles tárgyak, a vezetés közben a szájban tartott pipa vagy bármilyen éles tárgy az első légzsák kinyílásakor sérüléseket okozhat.

Ne ragasszon és ne rögzítsen semmilyen tárgyat az első légzsákok fedelére. Az SRS AIRBAG feliratú burkolatokra helyezett tárgyak akadályozhatják a légzsákok megfelelő működését, vagy elszabadulhatnak a gépkocsiban, és sérüléseket okozhatnak a légzsákok felfúvódásakor.

✘Légzsákokra vonatkozó fontos információk

Soha ne próbálja meg kikapcsolni a légzsákrendszert. A légzsákok és a biztonsági övek együtt nyújtják a legjobb védelmet a benn ülőknek.

Vezetés közben fogja két oldalról a kormánykereket, hogy kezeit és karjait távol tartsa az első légzsák felfúvódási területétől. Ne nyúljon át a légzsák burkolatán.

Légzsáktípusok

Gépkocsija három típusú légzsákkal van felszerelve:

- **Első légzsákok:** a vezetőülés és az első utasülés előtti légzsákok.
- **Oldallégzsákok:** a vezetőülés és az első utasülés háttámlájába beépített légzsákok.
- **Oldalsó függőnylégzsákok:** az oldalablakok felett elhelyezett légzsákok.

Minden egyes típust bemutatunk a következő oldalakon.

Első légzsákok (SRS)

Az első SRS légzsákok közepes és súlyos frontális ütközés esetén aktiválódnak, védve a vezető és/vagy az első utas mellkasát és fejét.

SRS (Supplemental Restraint System - Kiegészítő utasvédelmi rendszer): a felirat azt jelzi, hogy a légzsákok a biztonsági övek nyújtotta védelem kiegészítésére, és nem helyettesítésére szolgálnak. Az utasok elsődleges védelmi rendszere a biztonsági öv.

Légzsákházak elhelyezése

A vezetőt védő első légzsák a kormánykerék központi részébe, míg az első utas védelmét biztosító légzsák a műszerfalba van beépítve. Mindkét légzsákon az **SRS AIRBAG** felirat látható.

▶▶ Légzsáktípusok

A gyújtáskapcsoló BE *1 állásban a légzsákok bármikor felfúvódhatnak.

Ha egy légzsák ütközés következtében felfúvódik, előfordulhat, hogy kis mennyiségű füstöt lát. Ez a felfúvóanyag égési folyamatából adódik, és nem káros az egészségre. A légúti zavarokkal küszködő személyekre ideiglenesen kellemetlen hatással lehet. Ezért ha tud, minél előbb szálljon ki a gépkocsiból.

*1: A kulcs nélküli ajtónyitó rendszerrel felszerelt típusokon **ENGINE START/STOP** gomb van gyújtáskapcsoló helyett.

▶▶ Első légzsákok (SRS)

Az egyik vagy mindkét első légzsák aktiválódásához elegendően súlyos frontális ütközés esetén a légzsákok különböző sebességgel fúvódhatnak fel, az ütközés súlyosságától, a biztonsági övek becsatolásától és/vagy más tényezőktől függően. Az első légzsákokat úgy tervezték, hogy a biztonsági öveket kiegészítve segítsenek csökkenteni a fej- és mellkasi sérülések valószínűségét frontális ütközéseknél.

Működés

Az első légzsákok közepes-súlyos frontális ütközések esetén aktiválódnak. Ha a gépkocsi hirtelen lelassul, az érzékelőktől kapott adatok hatására a vezérlőegység aktiválja a megfelelő oldali vagy mindkét első légzsákokat.

Frontális ütközésről beszélünk, ha két gépkocsi centrálisan, illetve szögben ütközik, vagy ha a gépkocsi álló tárgynak, például betonfalnak ütközik.

Az első légzsákok működése

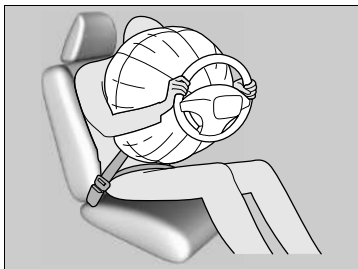

Miközben a biztonsági öv a felsőtestét védi, az első légzsák a fejének és a mellkasának nyújt kiegészítő védelmet.

Az első légzsákok azonnal leeresztenek, hogy ne akadályozzák a vezető kilátását és a kormányzást, illetve a gépkocsi kezelését.

A felfúvódási, illetve leeresztési idő annyira rövid, hogy az utasok többsége észre sem veszi, hogy a légzsákok aktiválódtak, csak amikor már leeresztettek.

☒ Az első légzsákok működése

Annak ellenére, hogy az első légzsákok normális körülmények között egymás után szinte azonnal felfúvódnak, előfordulhat, hogy csak az egyik légzsák aktiválódik. Elméletileg előfordulhat, hogy csak az egyik légzsák nyílik ki. Ez akkor történhetne meg, ha az ütközéskor mérhető lassulásérték a légzsákok begyújtásához szükséges határérték közvetlen közelében van. Azonban az ilyen ütközésnél a biztonsági övek elegendőek a benn ülők védelméhez, és a légzsák szerepe egyébként sem lenne jelentős.

■ Mikor nem aktiválódnak az első légzsákok

Könnyű frontális ütközések esetén: Az első légzsákokat úgy tervezték, hogy kiegészítsék a biztonsági övek által nyújtott védelmet, és életeket mentsenek meg, nem olyan felületes karcolások vagy csonttörések megelőzésére, mint amelyek a közepesnél enyhébb baleseteknél előfordulhatnak.

Oldalsó ütközések esetén: Az első légzsákok akkor nyújtanak védelmet, ha hirtelen lassulás hatására a vezető vagy az első utas a gépkocsi elejének irányába mozdul. Az oldallégzsákokat és függőnylégzsákokat kifejezetten arra tervezték, hogy enyhítsék a közepes-súlyos oldalsó ütközések esetén előforduló sérüléseket, amikor a vezető vagy az első ülés utasa a gépkocsi oldalaihoz ütődhet.

Hátsó ütközések esetén: A fejtámlák és a biztonsági övek nyújtják a legjobb védelmet hátsó ütközések esetén. Az első légzsákok nem képesek megfelelő védelmet biztosítani, ezért hátsó ütközések esetén nem aktiválódnak.

Felborulásakor: Felborulás esetén a biztonsági övek, az oldallégzsákok és az oldalsó függőnylégzsákok nyújtják a legjobb védelmet. Az első légzsákok csak nagyon kismértékű védelmet biztosíthatnak, ezért nem is aktiválódnak.

■ Mikor aktiválódnak az első légzsákok kismértékű vagy egyszerűen észrevehetetlen károsodások esetén

A légzsárendszer érzékeli a hirtelen sebességcsökkenést, ezért az autóvázra vagy felfüggesztésre ható erős ütések hatására egy vagy több légzsák is felfúvódhat. Ez megtörténhet például, ha járdaszegélybe, gödör peremébe vagy bármilyen más alacsonyan rögzített tárgyba ütközik, amely hirtelen csökkenti a gépkocsi sebességét. Az ütés a gépkocsi alját éri, ezért szemmel nem látható.

■ Mikor fordulhat elő, hogy az első légzsákok nem aktiválódnak, bár a külső károk súlyosnak tűnnek

Az autóváz törékeny részei felfogják az ütközés energiáját, ezért a látható károk mértéke nem mindig irányadó a légzsákok megfelelő működésének meghatározásában. Alapjában véve, bizonyos ütközések súlyos károkat okozhatnak és a légzsákok mégsem aktiválódnak, ugyanis nincs szükség a felfúvódásukra vagy nem biztosíthatnak védelmet még felfúvódás esetén sem.

Utasoldali első légzsákok kikapcsoló rendszer

Ha elkerülhetetlen, hogy hátrafelé néző biztonsági gyerekülést helyezzen el az első utasülésen, manuálisan, a gyújtáskulcs segítségével kell kikapcsolnia az utasoldali első légzsákrendszerét.

Utasoldali első légzsák ON/OFF kapcsolója

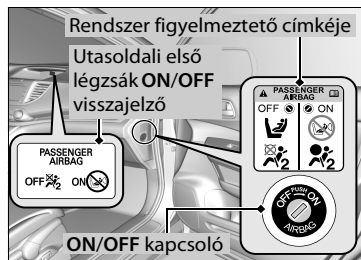

Ha az utasoldali első légzsák **ON/OFF** kapcsolója: **OFF**: Az utasoldali első légzsák ki van kapcsolva.

Az utasoldali első légzsák nem fűvődik fel olyan súlyos frontális ütközésnél, amelynél a vezetőoldali első légzsák igen.

Az utasoldali első légzsák kikapcsolt állapotának visszajelző lámpája emlékeztetőül tovább világít.

ON: Az utasoldali első légzsák be van kapcsolva. Az utasoldali első légzsák bekapcsolás-visszajelzője világítani kezd, és körülbelül 60 másodpercig világít.

Az utasoldali első légzsákrendszer kikapcsolása

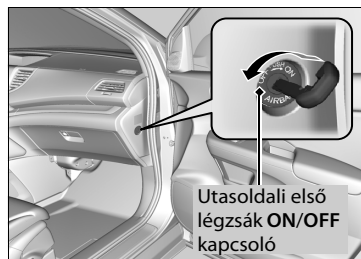

1. Működtesse a rögzítőféket, és fordítsa a gyújtáskapcsolót **KORMÁNYZÁR 0**^{*1} állásba. Vegye ki a kulcsot.

2. Nyissa ki az első utasoldali ajtót.

3. Helyezze be a gyújtáskulcsot az utasoldali első légzsák **ON/OFF** kapcsolójába.

► A kapcsolót a műszerfal utasoldali oldalmezén találja.

4. Fordítsa el a kulcsot **OFF** állásba, és vegye ki a kapcsolóból.

*1: A kulcs nélküli ajtónyitó rendszerrel felszerelt típusokon **ENGINE START/STOP** gomb van gyújtáskapcsoló helyett.

Utasoldali első légzsákok kikapcsoló rendszer

▲ FIGYELMEZTETÉS

Az utasoldali első légzsákrendszerét ki kell kapcsolni, ha mindenképpen az első utasülésen kell elhelyezni a hátrafelé néző biztonsági gyerekülést.

Ha az első utasoldali légzsák felfűvődik, olyan erővel ütheti meg a hátrafelé néző biztonsági gyerekülést, ami nagyon súlyos vagy halálos sérülést okozhat a benne utazó kisgyermeknek.

▲ FIGYELMEZTETÉS

Ne felejtse el visszakapcsolni az utasoldali első légzsákrendszerét, ha a hátrafelé néző biztonsági gyerekülés már nincs az első utasülésen.

Ha nem kapcsolja vissza az utasoldali első légzsákrendszerét, az baleset esetén súlyos, akár halálos sérülést is okozhat.

■ Utasoldali első légzsák kikapcsolt állapotának visszajelző lámpája

Ha az utasoldali első légzsákrendszer be van kapcsolva, az ON visszajelző egy percig világít, majd kialszik.

Ha az utasoldali első légzsákrendszer ki van kapcsolva, az OFF visszajelző folyamatosan világít.

■ Utasoldali első légzsákot kikapcsoló rendszer címkéje

A címkét az első műszerfal utasoldali oldallemmezén találja.

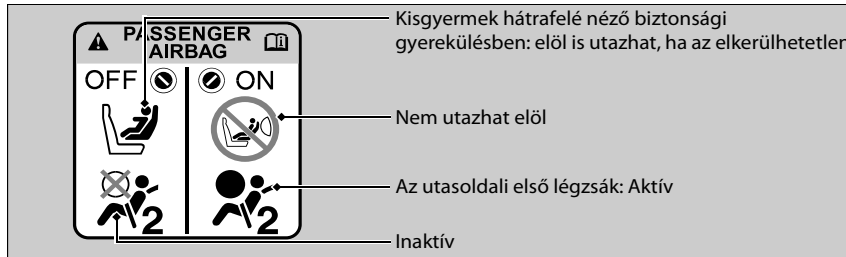

►► Utasoldali első légzsákot kikapcsoló rendszer kapcsolója

Megjegyzés

- Az utasoldali első légzsák **ON/OFF** kapcsolóját a gyújtáskulccsal fordíthatja el. Ha másik kulcsot használ, a kapcsoló megsérülhet, vagy előfordulhat, hogy az utasoldali első légzsákrendszer nem működik megfelelően.
- Ne csukja be az ajtót és ne erőltesse a gyújtáskulcsot, ha az az utasoldali első légzsák **ON/OFF** kapcsolójában van. A kapcsoló vagy a kulcs megsérülhet.

Nem ajánlott a hátrafelé néző biztonsági gyerekülést az első utasülésen elhelyezni.

☒ Csecsemők biztonsága 65. o.

Az Ön felelőssége, hogy az utasoldali első légzsákrendszert **OFF** állásba kapcsolja, ha hátrafelé néző biztonsági gyerekülést helyez el az első utasülésen.

Ha nem használ hátrafelé néző biztonsági gyerekülést az első utasülésen, kapcsolja vissza a rendszert.

Oldallégzsákok

Az oldallégzsákok a vezető és az első utas törzsét és medencéjét védik közepes-súlyos oldalsó ütközések esetén.

Az oldallégzsák különösen akkor jelent veszélyt, ha gyermek ül az első ülésben.

Légzsákházak elhelyezése

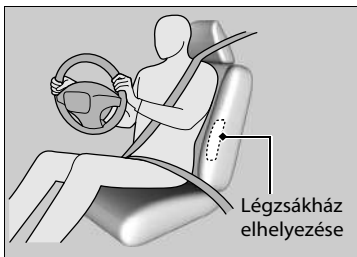

Az oldallégzsákok a vezető-, illetve az első utasülés háttámlájának külső peremébe vannak beépítve.

Mindkét helyen a **SIDE AIRBAG** felirat látható.

Oldallégzsákok

Ne engedje, hogy az első utas oldalra dőljön úgy, hogy a feje az oldallégzsák felfúvódási területére kerüljön. A felfúvódó oldallégzsák akkora erővel érheti, ami súlyos sérüléseket okozhat az utasnak.

Ne helyezzen tartozékokat az oldallégzsákokra és azok mellé. Zavarhatják a légzsákok megfelelő működését, és felfúvódás esetén sérüléseket okozhatnak.

Ha az utas felőli oldalt éri az ütés, a légzsák akkor is felfúvódik, ha nem ül senki az utasülésen.

Működés

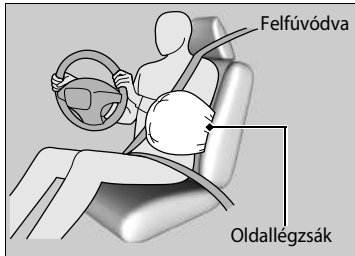

Ha az érzékelők közepes vagy súlyos oldalsó ütést érzékelnek, a vezérlőegység azonnal aktiválja az ütközés felőli oldalon található oldallégzsákokat.

■ Mikor aktiválódnak az oldallégzsákok kismértékű vagy egyszerűen észrevehetetlen károsodások esetén

A légzsárendszer érzékeli a hirtelen sebességnövekedést, ezért az autózás oldalára ható erős ütések hatására az oldallégzsákok felfúvódhatnak. Előfordulhat, hogy a károsodás jelentéktelen, azonban az oldalsó ütésérzékelők elég erős ütközést érzékeltek ahhoz, hogy aktiválják a légzsákokat.

■ Mikor fordulhat elő, hogy az oldallégzsákok nem aktiválódnak, bár a külső károk súlyosnak tűnnek

Előfordulhat, hogy látszólag súlyos károkkal járó ütközéseknél az oldallégzsák nem aktiválódik. Ez akkor történhet meg, ha az ütés a gépkocsi letelejét vagy leghátsó részét éri, vagy ha az autózás törékeny részei felfogják az ütközés energiájának nagy részét. Ilyen esetekben nincs szükség az oldallégzsákokra, vagy még akkor sem biztosíthatnak védelmet, ha felfúvódnak.

Oldallégzsákok

Ne takarja le és ne cserélje ki az első háttámla burkolatait a márkaszerviz belegegyezése nélkül.

Ha nem megfelelően cseréli ki vagy takarja le az első háttámla burkolatait, előfordulhat, hogy az oldallégzsákok nem fúvódnak fel megfelelően oldalsó ütközésnél.

Ne engedje, hogy az első utas oldalra dőljön úgy, hogy a feje az oldallégzsák felfúvódási területére kerüljön. A felfúvódó oldallégzsák akkora erővel érheti, amely súlyos sérüléseket okozhat az utasnak.

Oldalsó függőnlégzsákok

Az oldalsó függőnlégzsákok a vezető, illetve a külső helyeken ülő utasok fejét védik közepes és súlyos oldalsó ütközések esetén.

Légzsákházak elhelyezése

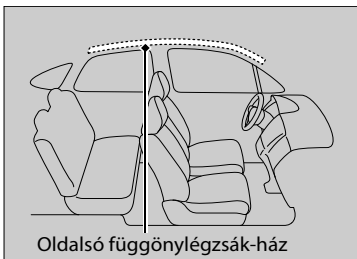

Oldalsó függőnlégzsák-ház

Az oldalsó függőnlégzsákok az utastér mennyezetébe vannak beépítve, az oldalablakok fölé, a gépkocsi mindkét oldalán.

Működés

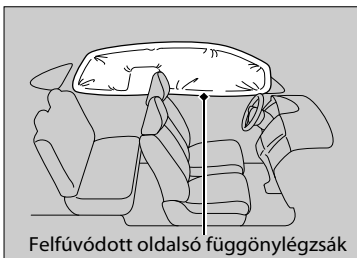

Felfúvódott oldalsó függőnlégzsák

Az oldalsó függőnlégzsákok közepes és súlyos oldalsó ütközések esetén aktiválódnak.

■ Mikor aktiválódnak az oldalsó függőnlégzsákok frontális ütközés esetén

Közepes és súlyos, szögben történő frontális ütközés esetén aktiválódhat egyik, esetleg mindkét oldalsó függőnlégzsák. Ilyen esetben az oldalsó függőnlégzsákok röviddel az első légzsákok felfúvódása után aktiválódnak.

⊗ Oldalsó függőnlégzsákok

Az oldalsó függőnlégzsákok akkor nyújthatnak hatékony védelmet, ha az utas megfelelően becsatolt biztonsági övvel, egyenesen, jól hátraülve helyezkedik el az ülésen.

Ne akasszon tárgyakat az oldalablakokra és a tető pilléreire, mert akadályozhatják az oldalsó függőnlégzsákok megfelelő működését.

Ne tegyen vállfát vagy más kemény tárgyat a ruhaakasztóra. Sérüléseket okozhatnak az oldalsó függőnlégzsák felfúvódásakor.

A légzsákrendszer visszajelző lámpái

Ha a légzsákrendszer meghibásodik, az SRS visszajelző lámpa világít, és a multiinformációs kijelzőn üzenet jelenik meg.

Kiegészítő utasvédelmi rendszer (SRS) visszajelzője

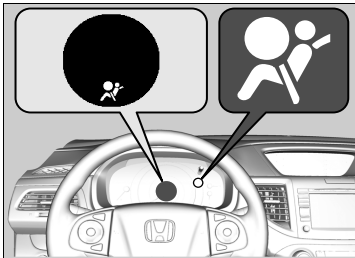

■ A gyújtáskapcsoló BE II*1 állásában

A visszajelző néhány másodpercig világít, majd kialszik. Ez jelzi, hogy a rendszer megfelelően működik-e.

Ha a visszajelző lámpa bármilyen más esetben világít, esetleg egyáltalán nem kapcsol be, minél hamarabb ellenőriztesse a rendszert a márkaszervizben. Ellenkező esetben előfordulhat, hogy a légzsákok és az övfeszítők szükség esetén nem működnek megfelelően.

*1: A kulcs nélküli ajtónyitó rendszerrel felszerelt típusokon **ENGINE START/STOP** gomb van gyújtáskapcsoló helyett.

►► Kiegészítő utasvédelmi rendszer (SRS) visszajelzője

▲ FIGYELMEZTETÉS

Az SRS visszajelző lámpa hibajelzésének figyelmen kívül hagyása súlyos, esetleg halálos sérüléseket eredményezhet, ha a légzsákrendszer szükség esetén nem működik.

Ha az SRS visszajelző lámpája hibát jelez, haladéktalanul ellenőriztesse gépkocsiját a márkaszervizben.

▲ FIGYELMEZTETÉS

Haladéktalanul szerelje ki a hátrafelé néző biztonsági gyerekülést az első utasüléről, ha az SRS visszajelzője világítani kezd. Akkor is vegye figyelembe az SRS visszajelző lámpa felkapcsolódását, ha az utasoldali első légzsák ki lett kapcsolva.

Előfordulhat, hogy az SRS légzsákrendszer meghibásodott. Ennek következtében az utasoldali első légzsák működésbe léphet, súlyos sérülést vagy halált okozva ezzel.

■ Utasoldali első légzsák kikapcsolt állapotának visszajelző lámpája

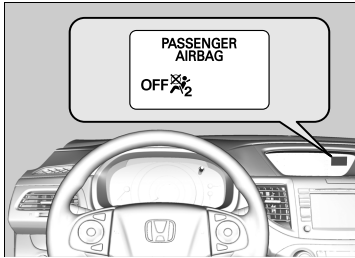

■ Ha az utasoldali légzsák kikapcsolási visszajelzője világít

A visszajelző folyamatosan világít, ha az utasoldali első légzsákrendszer ki van kapcsolva.

Ha nem használ hátrafelé néző biztonsági gyerekülést az első utasülésen, manuálisan kapcsolja vissza a rendszert. A visszajelző lámpának ki kell aludnia.

Légzsákok karbantartása

Nem szükséges és tilos is karbantartást végezni vagy a légzsákrendszer bármely elemét önhatalmúlag kicserélni. Ennek ellenére bizonyos esetekben ellenőriztetnie kell gépkocsiját a márkaszervizben:

■ Ha a légzsákok aktiválódtak

Ha egy légzsák felfúvódott, a vezérlőegységet és a kapcsolódó alkatrészeket ki kell cserélni. Hasonlóképpen, ha egy automata biztonságiöv-feszítő aktiválódott, ki kell cserélni.

■ Ha a gépkocsit közepes vagy súlyos ütés éri ütközés esetén

Ellenőriztesse márkakereskedőjével a következőket, még akkor is, ha a légzsákok nem fúvódtak fel: első ülések övfeszítői, valamint az összes biztonsági öv, amely be volt csatolva a baleset idején.

» Légzsákok karbantartása

Tilos a légzsákrendszer elemeit kiszerezni a gépkocsiból.

Meghibásodás vagy lezárás esetén, vagy ha a légzsák/övfeszítő aktiválódott, kérje szakember segítségét.

Javasoljuk, hogy ne használjon újrahasznosított légzsákrendszerből származó elemeket, például légzsákot, övfeszítőt, érzékelőt vagy vezérlőegységet.

Gyermekek védelme

Minden évben sok gyermek sérül, illetve hal meg a különféle közlekedési balesetekben. Ennek oka a gyermekek nem megfelelő rögzítése, vagy a rögzítés hiánya. A 12 éven aluli gyermekek körében a legtöbb halálesetet közlekedési baleset okozza.

A közlekedési balesetek okozta gyermeksérülések, halálesetek csökkentése érdekében a gépkocsiban utazó gyermeket vagy csecsemőt mindig rögzítse az erre a célra legalkalmasabb gyermekbiztonsági eszköz segítségével.

Gyermekek védelme

FIGYELMEZTETÉS

A nem rögzített vagy nem kellően rögzített gyermek meghalhat vagy súlyosan megsebesülhet egy ütközésnél.

Az a gyermek, aki túl kicsi a biztonsági öv használatához, megfelelően rögzítve, biztonsági gyerekülésben üljön. Nagyobb gyermekeknek be kell csatolniuk a biztonsági övet, szükség esetén ülésmagasító segítségével.

Több országban a törvény előírja, hogy a 12. életévüket be nem töltött, ill. 150 cm-nél alacsonyabb gyermekeket megfelelően rögzíteni kell a hátsó ülésen.

Több országban hivatalosan jóváhagyott, megfelelő biztonsági gyerekülésben kell szállítani a gyermekeket valamelyik utasülésen. Ellenőrizze a helyi érvényességű törvényi előírásokat.

Európai típusok

A biztonsági gyerekülésnek meg kell felelnie az UN-ECE R44 szabályozás előírásainak.

➔ **A megfelelő biztonsági gyerekülés kiválasztása** 68. o.

Az európai típusok kivételével

Az UN-ECE R44 szabályozás előírásainak megfelelő biztonsági gyerekülések használatát javasoljuk.

A gyermekeknek a hátsó ülésen kell utazniuk, megfelelően becsatolva. Ennek oka:

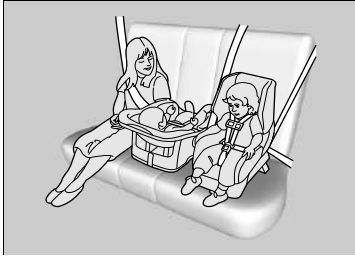

- Egy felfúvódó első vagy oldallégzsák súlyosan, esetleg halálosan is megsebesítheti az első ülésen ülő gyermeket.
- Ha a gyermek az első ülésen ül, nagyobb valószínűséggel akadályozza a vezetőt a gépkocsi biztonságos vezetésében.
- A statisztika szerint kortól és testalkattól függetlenül a gyermekeknek biztonságosabb a hátsó ülésen, megfelelően becsatolva utazni.

- Minden gyermeknek, aki túl fiatal még a biztonsági öv használatához, megfelelő biztonsági gyerekülésben kell utaznia, melyet a medence-/vállöv medence részével megfelelően rögzítettek a gépkocsihoz.
- Soha ne tartsa az ölében a gyermeket, ugyanis ütközés esetén lehetetlen megvédeni őket.
- Soha ne rakja a biztonsági övet önmaga és a gyermek elé. Ütközés esetén a biztonsági öv mélyen a gyermek testébe vághat, súlyos, esetleg halálos sérüléseket okozva.
- Két gyermek soha ne használja ugyanazt a biztonsági övet. Mindkét gyermek súlyosan megsérülhet ütközés esetén.
- Ne engedje, hogy a gyermekek az ajtókkal, az ablakokkal vagy az ülésállítókkal játszanak.
- Ne hagyja a gyermekeket a gépkocsiban felügyelet nélkül, különösen meleg időben, ugyanis az utastér felforrósodhat, és a halálukat okozhatja. A gyermekek emellett aktiválhatják a kezelőszerveket, és véletlenül elindíthatják a gépkocsit.

☒ Gyermekvédelem

Első utasoldali napellenző

⚠ FIGYELMEZTETÉS

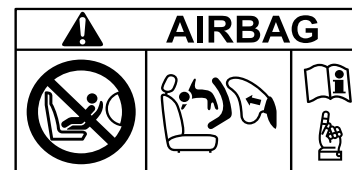

SOHA ne használjon a menetiránynak háttal néző biztonsági gyerekülést olyan ülésen, amelyet AKTÍV első LÉGZSÁK véd, ellenkező esetben a GYERMEK HALÁLÓS vagy SÚLYOS SÉRÜLÉST szenvedhet.

FIGYELMEZTETÉS: Az elektromos ablakemelő zárógombjával akadályozza meg, hogy a gyermekek kinyissák az ablakokat. Ezzel a funkcióval megakadályozhatja, hogy a gyermekek játszanak az ablakokkal, amivel veszélyes helyzetet teremthetnek, vagy elterelhetik a vezető figyelmét.

☒ **Elektromos ablakemelő lehúzása/felhúzása** 180. o.

FIGYELMEZTETÉS: Mindig vigye magával a gyújtáskulcsot, valahányszor a gépkocsit őrizetlenül hagyja (és van más utas is).

Csecsemők és kisgyermekbiztonság

Csecsemők biztonsága

A kisgyermeket hátrafelé néző, állítható támlájú biztonsági gyermekülésben kell rögzíteni, mindaddig, amíg a gyermek eléri az ülés gyártója által meghatározott súly- és magassági határértékeket, és betölti legalább első életévét.



■ Hátrafelé néző biztonsági gyermekülés elhelyezése

A biztonsági gyermekülést kötelezően a hátsó ülésre helyezze és rögzítse.

» Csecsemők biztonsága

▲ FIGYELMEZTETÉS

Ne helyezzen hátrafelé néző biztonsági gyermekülést az első ülésre, ugyanis az utasoldali első légszák felfúvódása súlyos sérüléseket vagy halált okozhat.

A hátrafelé néző biztonsági gyermeküléseket mindig a hátsó ülésekre rögzítse, ne az első utasülésre.

Az UN-ECE R94 szabályozás szerint:

▲ FIGYELMEZTETÉS



SOHA ne használjon a menetiránynak háttal néző biztonsági gyermekülést olyan ülésen, amelyet AKTÍV első LÉGSZÁK véd, ellenkező esetben a GYERMEK HALÁLÓS vagy SÚLYOS SÉRÜLÉST szenvedhet.

Megfelelő beszerelés esetén a hátrafelé néző biztonsági gyerekülés megakadályozza, hogy a vezető vagy az első utas teljesen hátratorolja az ülést, illetve hogy a kívánt állásba hátrahajtsa az ülés háttámláját.

☒ Csecsemők biztonsága

Ha az utasoldali első légzsák felfúvódik, olyan erővel ütheti meg a hátrafelé néző biztonsági gyerekülést, amely elmozdíthatja a rendszert, és súlyosan megsebesítheti a gyermeket.

A tervezésileg hátrafelé néző biztonsági gyereküléseket soha ne használja előre fordítva.

Beszerelés előtt mindig tanulmányozza a biztonsági gyerekülés gyártójának utasításait.

Ha végképp elkerülhetetlen, hogy a hátrafelé néző biztonsági gyerekülést az első utasülésre szerelje be, manuálisan kapcsolja ki az utasoldali első légzsákrendszert.

☒ **Utasoldali első légzsákok kikapcsoló rendszer** 54. o.

Kisgyermekbiztonság

A legalább egy éves, a biztonsági gyermekülés gyártója által jelzett súlynak megfelelő súlyú gyermeket a megfelelően rögzített, előre néző biztonsági gyermekülésben kell elhelyezni.



■ Az előre néző biztonsági gyermekülés elhelyezése

Az előre néző biztonsági gyermekülést a gépkocsi hátsó ülésére ajánlott rögzíteni.

Az előre néző biztonsági gyermekülés első ülésen történő elhelyezése veszélyes lehet. A gyermekek számára a hátsó ülés a legbiztonságosabb.

► Kisgyermekbiztonság

▲ FIGYELMEZTETÉS

Az első ülésen a menetiránynak háttal elhelyezett biztonsági gyermekülésben utazó kisbaba az első légszák kinyílásakor súlyos sérüléseket szenvedhet vagy meghalhat.

Ha a menetirányba fordított biztonsági gyermekülést kell tennie az első ülésre, a gépkocsi ülését tolja teljesen hátra, és szakszerűen rögzítse a biztonsági gyermekülést.

Utazás előtt tájékozódjon a biztonsági gyermekülések használatára vonatkozó jogszabályokról, és kövesse a biztonsági gyermekülés gyártójának útmutatását.

A szakértők ajánlása szerint, ha a gyermek magassága és súlya megengedi, a gyermek kétéves koráig hátrafelé néző biztonsági gyermekülést kell használni.

A megfelelő biztonsági gyerekülés kiválasztása

A biztonsági gyerekülések egy része az alsó szíjrögzítő rendszerrel kompatibilis. Néhány típus merev, mások hajlékony bekötéssel rendelkeznek. Mindkét fajta használata egyszerű. Néhány ma is kapható, régebbi biztonsági gyerekülés csak biztonsági övvel rögzíthető. Bármilyen típusút is választ, kövesse használatánál a biztonsági gyerekülés gyártójának utasításait, valamint az ebben a kézikönyvben olvasható utasításokat. A gyermek maximális biztonságának záloga a biztonsági gyerekülés megfelelő rögzítése.

Előfordulhat, hogy a rugalmas típusú csatlakozó az adott országban nem kapható.

Az alsó rögzítések nélküli üléseknél a biztonsági öv és egy felső rögzítőszij segítségével szerelje be a biztonsági gyerekülést, fokozva ezzel a biztonságot. Azért így szerelje be, mert az összes biztonsági gyerekülést medenceövvel vagy egy medence-/vállöv medence részével kell rögzíteni, ha nem használja az alsó szíjrögzítő rendszert. Ezenfelül lehet, hogy a biztonsági gyerekülés gyártója a biztonsági öv használatát javasolja az ISO FIX rögzítő rendszer rögzítéséhez, ha a gyermek súlya eléri egy adott értéket. A biztonsági gyerekülés beszerelésével kapcsolatban olvassa el a gyártó utasításait.

■ A biztonsági gyerekülés kiválasztásának fontos szempontjai

Ellenőrizze, hogy a biztonsági gyerekülés megfelel-e az alábbi három feltételnek:

- A biztonsági gyerekülés a gyermek korának megfelelő típusú és méretű legyen.
- A biztonsági gyerekülés az ülés helyének megfelelő legyen.
- A biztonsági gyerekülés feleljen meg a biztonsági szabványnak. Az UN-ECE R44 szabályozás előírásainak megfelelő biztonsági gyerekülés használatát javasoljuk. Lásd a jóváhagyási jelölést az ülésen és a gyártó megfelelőségi nyilatkozatát a dobozon.

✎ A megfelelő biztonsági gyerekülés kiválasztása

Az alsó szíjrögzítő rendszerrel kompatibilis* biztonsági gyerekülés beszerelése egyszerű.

Az alsó szíjrögzítő rendszerrel kompatibilis biztonsági gyereküléseket úgy tervezték, hogy a beszerelés a lehető legegyszerűbb legyen, ezáltal csökken a helytelen beszerelésből eredő sérülések esélye.

Az EU országok számára javasolt biztonsági gyerekülések

A kereskedelemben több gyártó különböző típusú biztonsági gyerekülései kaphatók. Nem minden típus illeszkedik az adott gépkocsiba. A következő táblázat összefoglalja, mely méretű biztonsági gyerekülés melyik ülésben rögzíthető.

| Súlycsoport | | Üléspozíció | | | |
|--------------|------------|---|------------------|--|--|
| | | Első utas | | Hátsó utas* ³ | |
| | | Utasoldali első légzsák ON/OFF kapcsolójának állása | | Hátsó külső ülés | Hátsó középső ülés |
| OFF | ON | | | | |
| 0 csoport | Max. 10 kg | U* ^{1,2} | X | U | X |
| 0+ csoport | Max. 13 kg | U* ^{1,2} | X | IL (Honda BABY-SAFE ISOFIX, Honda iZi Kid X3 ISOFIX) vagy U | IL (Honda BABY-SAFE ISOFIX, Honda iZi Kid X3 ISOFIX) vagy Honda BABY-SAFE |
| I. csoport | 9-18 kg | U* ^{1,2} | UF* ¹ | IUF (A, B1, B méreterosztály) vagy IL (Honda iZi Kid X3 ISOFIX) vagy U | IUF (A, B1, B méreterosztály) vagy IL (Honda iZi Kid X3 ISOFIX) vagy Honda Eclipse |
| II. csoport | 15-25 kg | U* ^{1,2} | UF* ¹ | L (Honda KID FIX) vagy U | L (Honda KID FIX) |
| III. csoport | 22-36 kg | U* ^{1,2} | UF* ¹ | L (Honda KID FIX) vagy U | L (Honda KID FIX) |

| | |
|------|--|
| IL: | Bizonyos, a listában szereplő ISO FIX biztonsági gyerekülésekhez alkalmas. |
| IUF: | Tetszőleges kategóriájú, a súlycsoporthoz jóváhagyott, előre néző ISOFIX biztonsági gyerekülésekhez alkalmas. Az I. csoport számára az előre néző eredeti Honda ISO FIX gyerekülés áll rendelkezésre a márkakereskedőknél. |
| L: | Bizonyos, a listában szereplő biztonsági gyerekülésekhez alkalmas. Ezek lehetnek „speciális gépkocsi”, „korlátozott” vagy „félíg univerzális” kategóriájúak. |
| U: | „Tetszőleges” kategóriájú, a súlycsoporthoz jóváhagyott biztonsági gyerekülésekhez alkalmas. |
| UF: | „Tetszőleges” kategóriájú, a súlycsoporthoz jóváhagyott, előre néző gyermekülésekhez alkalmas. |
| X: | Az ülőhely nem alkalmas az ebbe a súlycsoportba tartozó gyermekeknek. |
| *1: | Tolja leghátsó helyzetbe az első ülést. |
| *2: | A menetiránynak háttal történő beszerelés esetén állítsa teljesen függőlegesre az ülés háttámláját. |
| *3: | Ha az ISOFIX biztonsági gyerekülést a középső ülésre helyezi, a bal oldali biztonsági öv nem használható. Ha az ISOFIX biztonsági gyerekülést a bal oldali ülésre helyezi, a középső ülés biztonsági öve nem használható. |

A méretcsoportok szerint néhány gyártó osztályozza biztonsági gyereküléseit. Ellenőrizze a biztonsági gyerekülés csomagolásán, a gyártó dokumentációjában, illetve a rajta lévő címkén, hogy a méret megfelelő-e.

A táblázatban szereplő biztonsági gyerekülések eredeti Honda alkatrészek. Márkakereskedője forgalmazza azokat. Helyes beszerelésükhöz kövesse a Beszerelési utasítás útmutatásait.

Az alsó szíjrögzítő rendszerrel kompatibilis biztonsági gyerekülés beszerelése

A hátsó ülésekre alsó szíjrögzítő rendszerrel kompatibilis biztonsági gyerekülés szerelhető. A biztonsági gyerekülést a rögzített vagy a rugalmas típusú csatlakozókkal lehet rögzíteni az alsó rögzítésekhez.

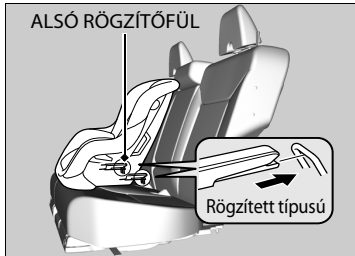
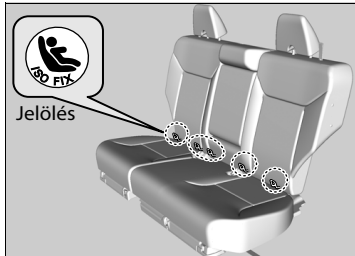

1. Keresse meg az alsó rögzítéseket a jelölések alatt.

2. Helyezze a biztonsági gyerekülést a gépkocsi ülésére, majd csatlakoztassa a biztonsági gyereküléshez mellékelt utasításoknak megfelelően.

► A biztonsági gyerekülés beszerelésekor ellenőrizze, hogy a biztonsági öv vagy más tárgy nincs-e az alsó rögzítések útjában.

► Az alsó szíjrögzítő rendszerrel kompatibilis biztonsági gyerekülés beszerelése

Egyes biztonsági gyerekülésekhez vezetősapkák tartoznak, melyekkel el lehet kerülni az ülés felületének esetleges sérülését. A vezetősapkák használata esetén kövesse a gyártó utasításait, és csatlakoztassa őket az alsó rögzítésekhez az ábrán látható módon.

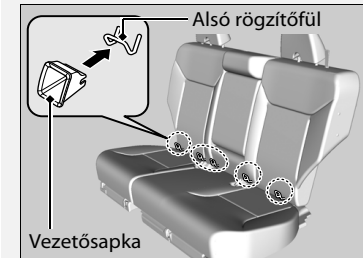

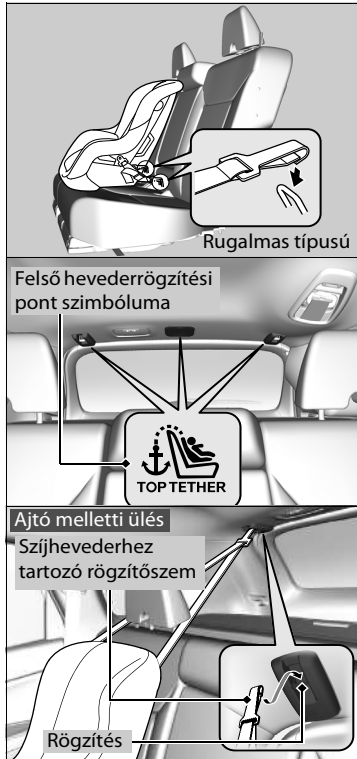

Külső pozíciók

3. Húzza fel a fejtámlát, és tolja hátra, míg be nem akad, majd vezesse át a szójhevedert a háttámlán a fejtámla lábainak külső részén keresztül, és rögzítse a szójhevederhez tartozó rögzítőszemhez a rögzítőelemhez.
4. Húzza meg a szójhevedert a biztonsági gyerekülés gyártójának előírásai szerint.
5. Ellenőrizze a biztonsági gyerekülés megfelelő rögzítését. Ehhez rázza meg a gyerekülést előre-hátra és oldalirányban is. Kismértékű elmozdulás megengedett.

► Az alsó szójrögzítő rendszerrel kompatibilis biztonsági gyerekülés beszerelése

A gyermekbiztonsága érdekében az alsó szójrögzítő rendszerrel beszerelt biztonsági gyerekülés használata esetén ellenőrizze, hogy a biztonsági gyerekülés megfelelően rögzítve van-e a gépkocsihoz. A nem megfelelően rögzített biztonsági gyerekülés nem nyújt megfelelő védelmet a gyermeknek ütközéskor, és sérüléseket okozhat a gyermeknek vagy más utasnak.

Előfordulhat, hogy a rugalmas típusú csatlakozó az adott országban nem kapható.

FIGYELMEZTETÉS: Beszerelt biztonsági gyerekülés rögzítése során ne használjon olyan rögzítőszem, amelyen nincs felső hevederrögzítési pontot jelölő szimbólum.

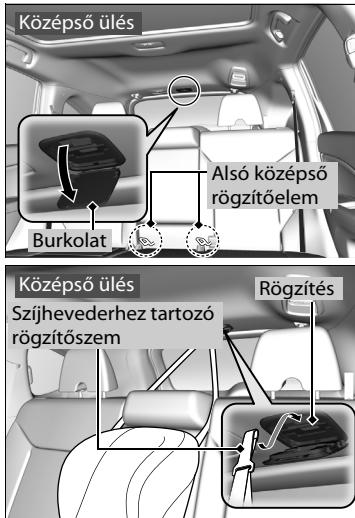

Középső pozíció

3. Engedje le a fejtámlákat legalacsonyabb helyzetükbe.
4. Nyissa ki a rögzítőelem fedelét.

5. Vezesse át a szíjhevedert a háttámlán. Ügyeljen rá, hogy az öv ne legyen megcsavarodva.
6. Rögzítse a szíjhevederhez tartozó rögzítőszemet a rögzítésre.

Összes pozíció

7. Húzza meg a szíjhevedert a biztonsági gyerekülés gyártójának előírásai szerint.
8. Ellenőrizze a biztonsági gyerekülés megfelelő rögzítését. Ehhez rázza meg a gyerekülést előre-hátra és oldalirányban is. Kismértékű elmozdulás megengedett.
9. Bizonyosodjon meg, hogy az összes nem használt biztonsági öv be van csatolva, a zárható feszítőszervek aktiválva vannak, valamint az övek teljesen visszahúzva és zárva vannak.

A biztonsági gyermekülés beszerelése medence-/vállöv segítségével

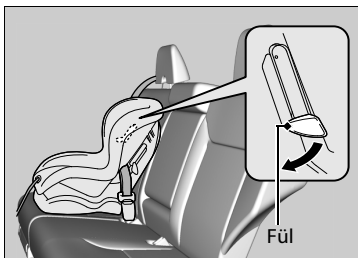
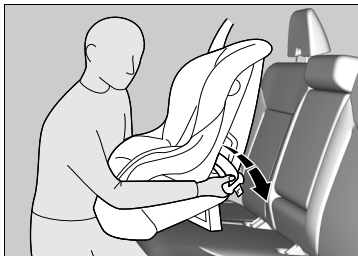

1. Helyezze a biztonsági gyermekülést a gépkocsi ülésére.
2. Vezesse át a biztonsági övet a biztonsági gyermekülésen a biztonsági gyermekülés gyártójának utasításai szerint, és helyezze be a zárnyelvet a csatba.
 - Tolja be teljesen a zárnyelvet, míg egy kattantást nem hall.
3. Nyomja le a fület. Vezesse át az ülés oldalán lévő nyíláson a biztonsági öv váll ágát.
4. Az öv váll ágát a biztonsági öv csatjánál megfogva húzza meg azért, hogy az öv laza csípőágát megfeszítse.
 - Eközben nehézkedjen rá a biztonsági gyermekülésre, és nyomja be azt a gépkocsi ülésébe.
5. Helyezze el megfelelően az övet, és tolja fel a rögzítőfület. Ügyeljen rá, hogy az öv ne legyen megcsavarodva.
 - A rögzítőfül feltolásakor húzza fel az öv felső vállrészét, hogy az öv megfeszüljön.

⚠️ A biztonsági gyermekülés beszerelése medence-/vállöv segítségével

A nem megfelelően rögzített biztonsági gyermekülés nem nyújt megfelelő védelmet a gyermeknek ütközésnél, és sérüléseket okozhat a gyermeknek vagy más utasnak.

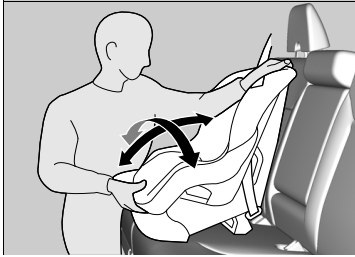

6. Ellenőrizze a biztonsági gyermekülés megfelelő rögzítését. Ehhez rázza meg a gyermekülést előre-hátra és oldalirányban is. Kismértékű elmozdulás megengedett.
7. Ügyeljen arra, hogy azok a nem használt biztonsági övek, amelyeket a gyermek elér, legyenek becsatolva.

Kivéve az európai típusokat

Ha a biztonsági gyermeküléshez nem tartozik övrögzítő szerkezet, helyezzen egy rögzítőkapcsot a biztonsági övre.

Végezze el az 1. és a 2. lépést, majd húzza fel az öv vállrészét, és ellenőrizze, hogy a medence rész feszes.

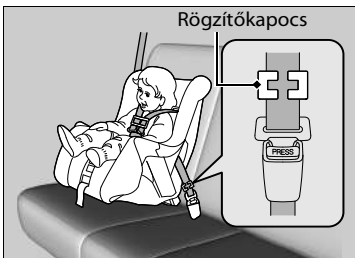

3. Fogja meg erősen az övet a zárnyelv mellett. Szorítsa össze az öv két felét, hogy ne csússzanak át a zárnyelven. Csatolja ki a biztonsági övet.
4. Helyezze el a rögzítőkapcsot az ábrán látható módon. Helyezze a lehető legközelebb a zárnyelvhez.
5. Helyezze be a zárnyelvet a csatba. Folytassa a 6. és a 7. lépéssel.

A biztonság növelése rögzítőszíj használatával

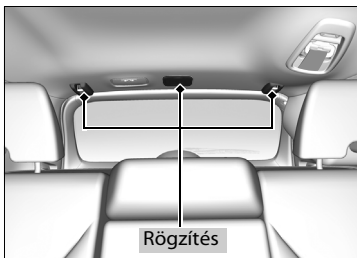

A hátsó ülésekhez három hevederrögzítési pont van kialakítva a tetőkárpitban. Ha a biztonsági öv segítségével beszerelt biztonsági gyereküléshez rögzítőszíjat mellékelnek, használja a szíjat a biztonság növeléséhez.

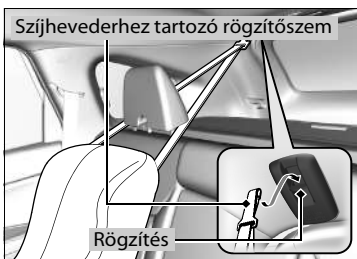

■ Külső rögzítés használata

1. Húzza fel a fejtámlát és tolja hátra, míg be nem akad, majd vezesse át a szíjhevedert a fejtámla lábain. Ügyeljen rá, hogy az öv ne legyen megcsavarodva.
2. Rögzítse a szíjhevederhez tartozó rögzítőszemet a rögzítésre.
3. Húzza meg a szíjhevedert a biztonsági gyerekülés gyártójának előírásai szerint.

■ A biztonság növelése rögzítőszíj használatával

FIGYELMEZTETÉS: A gyerekülés rögzítéseit csak akkor terhelésre tervezték, amekkorát a megfelelően beszerelt gyerekülések okoznak. Semmilyen körülmények között nem alkalmazható felnőtt utasok biztonsági öveként vagy bármilyen egyéb tárgy rögzítésére.

Mivel a szíj tovább növeli a medence-/vállövek által biztosított védelmet, ajánlott a szíjat alkalmazni, valahányszor erre lehetőség van.

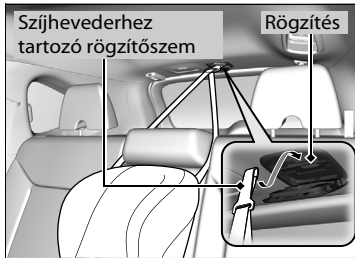

■ A középső rögzítés használata

1. Engedje le a fejtámlákat legalacsonyabb helyzetükbe.
2. Nyissa ki a rögzítőelem fedelét.
3. Vezesse el a szíjhevedert a fejtámla felett. Ügyeljen rá, hogy az öv ne legyen megcsavarodva.
4. Rögzítse a szíjhevederhez tartozó rögzítőszemet a rögzítésre.
5. Húzza meg a szíjhevedert a biztonsági gyerekülés gyártójának előírásai szerint.

A nagyobb gyermekek biztonsága

Nagyobb gyermekek biztonsága

A következő oldalakon útmutatásokat olvashat a hárompontos biztonsági öv használatáról gyermekek esetében. Megismerheti az ülésmagasítót és használatát. Megtudhatja, hogy mi a teendő, ha a gyermeket az első ülésen kell szállítani.

Biztonsági öv bekapcsolásának ellenőrzése

Ha a gyermek már túl nagy a biztonsági gyerekülés használatához, a gyermeket a hátsó ülésen a medence-/vállövvel rögzítse. Ültesse a gyermeket az ülésre egyenes háttal, hátradőlve, és tegye fel a következő kérdéseket.



■ Ellenőrzőlista

- Eléri-e a gyermek térdje az ülőlap szélét, és kényelmesen el tud-e helyezkedni?
- A biztonsági öv a gyermek nyaka és válla közt fut-e?
- A biztonsági öv medencerésze a lehető legalacsonyabban van, eléri a gyermek combját?
- Képes-e gyermeke ilyen helyzetben ülni végig az utazás alatt?

Ha ezekre a kérdésekre a válasz igen, akkor a gyermeket megfelelően rögzíteni lehet a medence-/vállövvel. Ha bármely kérdésre nemmel válaszol, a gyermeknek ülésmagasítót kell használnia egészen addig, míg a biztonsági öv ülésmagasító nélkül is megfelelően megfeszül.

►► A nagyobb gyermekek biztonsága

▲ FIGYELMEZTETÉS

Az első ülésen utazó 12 éves vagy annál fiatalabb kisgyermek az utasoldali első légzsák kinyílásakor súlyos sérüléseket szenvedhet vagy meghalhat.

Ha egy nagyobb gyermeknek mindenképp az első ülésen kell utaznia, tolja hátra az ülést, amennyire lehet, ültesse a gyermeket megfelelő helyzetbe, és csatolja be megfelelően a biztonsági övét. Szükség esetén használjon ülésmagasítót.

Ülésmagasítók



Ha a medence-/vállövet nem lehet helyesen rögzíteni, ültesse a gyermeket a hátsó ülésre helyezett ülés- vagy vállpárna. A gyermek biztonsága érdekében ellenőrizze, hogy az ülés- vagy vállpárna gyártójának leírása megfelel-e a gyermek méreteinek.

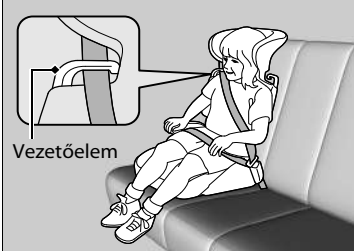

Létezik egy speciális ülés- vagy vállpárna, amelyhez háttámla kapható. Szerelje a háttámlához az ülés- vagy vállpárna, és igazítsa a gépkocsi üléséhez a gyártó utasításai szerint. Ellenőrizze, hogy a biztonsági öv megfelelően van-e átvetve a vezetőelemen a háttámla vállrészénél, és hogy az öv nem ér-e hozzá és nem fekszik-e fel a gyermek nyakán.

Ülésmagasítók

Ülés- vagy vállpárna beszerelésekor olvassa el az ülés- vagy vállpárna használati útmutatóját, és annak megfelelően rögzítse. Vannak alacsony és magas típusú ülés- vagy vállpárna. Válasszon olyan ülés- vagy vállpárna, amely lehetővé teszi, hogy a gyermek helyesen használhassa a biztonsági övet.

■ A nagyobb gyermekek védelme - végső ellenőrzések

A gyermekeknek a gépkocsi hátsó ülésén ajánlott utazni. Ha több gyermeket kell szállítani, akár az első ülésen is:

- Olvassa el és értse meg a jelen kézikönyv útmutatásait és biztonsági előírásait.
- Az első utasülést tolja hátra, amennyire csak lehet.
- Ültesse a gyermeket egyenes háttal és teljesen hátradőlve.
- Ellenőrizze a biztonsági öve megfelelő elhelyezését, a gyermek rögzítését.

■ A gyermek utasok figyelése

A gyermek utasokat ajánlott folyamatosan figyelemmel tartani. Olykor a nagyobb gyermekeket is emlékeztetni kell a biztonsági öv becsatolására és a helyes ülés módra.

Kipufogógázzal kapcsolatos veszélyek

Szén-monoxid-gáz

A gépkocsi kipufogógáza szén-monoxidot tartalmaz, amely színtelen, szagtalan és erősen mérgező gáz. A gépkocsi megfelelő karbantartása esetén a szén-monoxid nem kerülhet a gépkocsi belsejébe.

■ Ellenőriztesse a kipufogórendszer esetleges szivárgásait, ha

- A kipufogórendszerből szokatlan hangok hallhatók.
- A kipufogórendszer megsérülhetett.
- Olajcsere alkalmával felemelik a gépkocsit.

Ha a csomagterajtó nyitva van, akkor járó motor esetén a légáramlás beszívhatja a kipufogógázt az utastérbe, és veszélyes körülményeket teremthet. Ha nyitott csomagterajtóval kell vezetnie, nyissa ki az összes ablakot, és állítsa be a légkondicionáló rendszert az alábbiak szerint.

1. Válassza ki a Friss levegő üzemmódot.
2. Válassza ki a  módot.
3. Állítsa a ventilátor sebességét magasra.
4. Állítsa be a bejövő levegő hőmérsékletét a szabályozótárcsával, hogy kellemes legyen.

Állítsa be ugyanilyen módon a légkondicionáló rendszert, ha járó motorú, parkoló gépkocsiban ül.

»Szén-monoxid-gáz

FIGYELMEZTETÉS

A szén-monoxid mérgező gáz. Belégzése eszméletvesztést és halált is okozhat.

Tartózkodjon az olyan zárt tértől és az olyan tevékenységtől, ahol és amikor szén-monoxidot lélegezhet be.

Zárt helyeken, például garázsokban a szén-monoxid rövid idő alatt felgyülemlik.

Ne járassa a motort zárt garázsajtónál. Nyitott garázsajtókkal is ajánlott a garázból azonnal elindulni, miután elindította a motort.

Biztonsági címkék

A címkék helye

E feliratok az ábrán látható helyeken találhatóak. A címkék súlyos vagy halálos sérülést okozó lehetséges veszélyekre figyelmeztetnek. Olvassa el figyelmesen a feliratokat.

Ha egy címke leesik vagy nehezen olvasható, lépjen kapcsolatba a márkakereskedővel, és cserélje ki.

Biztonságos vezetés

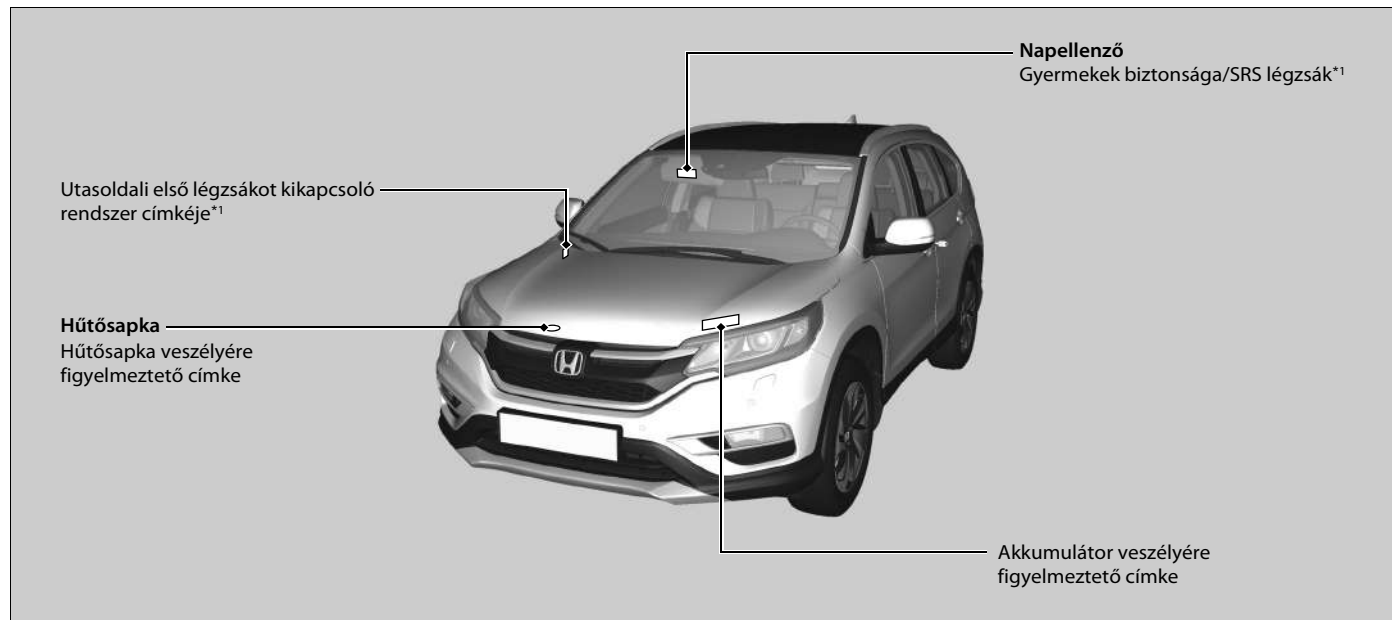

* 1: Az ábrán balkormányos típus látható. A jobbkormányos típusokon szimmetrikusan helyezkednek el a címkék a balkormányos típushoz képest.

Műszerfal

A fejezet a vezetés közben használt gombokat, visszajelzőket és mérőműszereket ismerteti.

| | |
|---|-----|
| Visszajelzők | 84 |
| Figyelmeztető és információs üzenetek megjelenítése | 108 |
| Mérőműszerek és kijelzők | |
| Műszerek | 128 |
| Többfunkciós információs kijelző | 129 |
| Intelligens többfunkciós információs kijelző | 143 |

Visszajelzők

Műszerfal

| Visszajelző | Név | Világít/Villog | Magyarázat | Üzenet |
|---|---|--|--|--|
|  (vörös) | Rögzítőfék és fékrendszer visszajelzője (vörös) | <ul style="list-style-type: none"> Néhány másodpercig világít, amikor a gyújtáskapcsolót BE II*¹ állásba fordítja, majd elalszik, ha a rögzítőféket kiengedi. A rögzítőfék működtetésekor bekapcsol, kioldásakor kikapcsol. Világítani kezd, ha a fékfolyadék szintje alacsony. Akkor kapcsol be, ha probléma van a fékrendszerrel. Megszólal a hangjelző, és a visszajelző világít, ha nem teljesen kioldott rögzítőfékkel indul el. | <ul style="list-style-type: none"> Vezetés közben kezd világítani - Ellenőrizze, hogy a rögzítőfék ki van-e oldva. Ellenőrizze a fékfolyadék szintjét. <ul style="list-style-type: none"> ➤ Mit kell tenni, ha a visszajelző vezetés közben világítani kezd 630. o. Az ABS visszajelzőjével együtt jelenik meg - Keresse fel a márkaszervizt, és vizsgálta át a gépkocsit. <ul style="list-style-type: none"> ➤ Ha a fékrendszer visszajelző (piros) világítani kezd 630. o. |   |
|  (borostyánsárga) | Fékrendszer-visszajelző (borostyánsárga) | <ul style="list-style-type: none"> Néhány másodpercre bekapcsol, amikor a gyújtáskapcsolót BE II*¹ állásba fordítja, majd kikapcsol. Bekapcsol, ha probléma van egy fékezéssel kapcsolatos rendszerrel; ez alól kivétel a hagyományos fékrendszer. Akkor kapcsol be, ha probléma van a Városi vészfékező rendszerrel*. | <ul style="list-style-type: none"> Folyamatosan világít - Keresse fel a márkaszervizt, és vizsgálta át a gépkocsit. Az CTBA visszajelzővel együtt jelenik meg - A Városi vészfékező rendszer nem kapcsol be. Keresse fel a márkaszervizt, és vizsgálta át a gépkocsit. <ul style="list-style-type: none"> ➤ Városi vészfékező rendszer* 500. o. |   |

*1: A kulcs nélküli ajtónyitó rendszerrel felszerelt típusokon **ENGINE START/STOP** gomb van gyújtáskapcsoló helyett.

| Visszajelző | Név | Világít/Villog | Magyarázat | Üzenet |
|---|-----------------------------------|---|--|---|
|  | Alacsony olajnyomás visszajelzője | <ul style="list-style-type: none"> Bekapcsol, amikor a gyújtáskapcsolót BE II^{*1} állásba fordítja, és kikapcsol a motor elindításakor. Világítani kezd, ha a motorban túl alacsony az olajnyomás. | <ul style="list-style-type: none"> Vezetés közben kezd világítani - Azonnal álljon meg egy biztonságos helyen. <ul style="list-style-type: none"> ➤ Ha az alacsony olajnyomásra emlékeztető visszajelző világítani kezd 629. o. Dízel kivitelek <ul style="list-style-type: none"> ➤ A motor beindítása 395, 398. o. |  |
|  | Meghibásodás visszajelző lámpája | <ul style="list-style-type: none"> Bekapcsol, amikor a gyújtáskapcsolót BE II^{*1} állásba fordítja, és kikapcsol a motor elindításakor, vagy néhány másodperc múlva, a motor indítása nélkül. Akkor kapcsol be, ha probléma van a károsanyag-kibocsátást szabályozó rendszerrel. Villog, ha a motorhengereknél nem megfelelő a gyújtás. | <ul style="list-style-type: none"> Vezetés közben kezd világítani - Keresse fel a márkaszervizt, és vizsgálta át a gépkocsit. A károsanyag-kibocsátást szabályozó rendszer önellenőrzését jelzi. Vezetés közben villog - Álljon meg egy biztonságos helyen, ahol nincs tűzveszély. Állítsa le a motort legalább 10 percre, és várjon, amíg lehűl. Majd vigye a gépkocsit szervizbe. <ul style="list-style-type: none"> ➤ Ha a meghibásodás-visszajelző világítani vagy villogni kezd 630. o. |  |

Műszerfal

*1:A kulcs nélküli ajtónyitó rendszerrel felszerelt típusokon **ENGINE START/STOP** gomb van gyújtáskapcsoló helyett.

| Visszajelző | Név | Világít/Villog | Magyarázat | Üzenet |
|---|---|---|---|---|
|  | Töltőrendszer-visszajelző | <ul style="list-style-type: none"> Bekapcsol, amikor a gyújtáskapcsolót BE *1 állásba fordítja, és kikapcsol a motor elindításakor. Akkor világít, ha az akkumulátor töltése megszűnik. | <ul style="list-style-type: none"> Vezetés közben kezd világítani - A fogyasztás csökkentése érdekében kapcsolja ki a légkondicionáló rendszert és a hátsó páratlanítót.  Ha a töltőrendszer-visszajelző világítani kezd 629. o. |  |
|  | Sebességváltó kar helyzetének visszajelzője*2 | <ul style="list-style-type: none"> A sebességváltó kar aktuális helyzetét jelzi. |  Sebességváltás 404. o. | — |
|  | Sebességfokozat visszajelzője*3 | <ul style="list-style-type: none"> Az aktuálisan kiválasztott sebességfokozatot jelzi. |  Sebességváltás 409. o. | — |
|  | Sebességváltó visszajelzője*2 | <ul style="list-style-type: none"> Néhány másodpercre bekapcsol, amikor a gyújtáskapcsolót BE *1 állásba fordítja, majd kikapcsol. Villog, ha a sebességváltó rendszerénél probléma lép fel. | <ul style="list-style-type: none"> Vezetés közben villog - Kerülje a hirtelen elindulást és gyorsulást, keresse fel a márkaszervizt, és haladéktalanul vizsgálta át a gépkocsit. |  |

*1: A kulcs nélküli ajtónyitó rendszerrel felszerelt típusokon **ENGINE START/STOP** gomb van gyújtáskapcsoló helyett.

*2: 5 sebességes automata sebességváltóval felszerelt típusok

*3: 9 sebességes automata sebességváltóval felszerelt típusok



| Visszajelző | Név | Világít/Villog | Magyarázat | Jelzés |
|---|---|---|--|---|
|  | Sebességváltó visszajelzője* ¹ | <ul style="list-style-type: none"> Amennyiben probléma van a sebességváltó rendszerrel, a kijelzett aktuális fokozat villog. | <ul style="list-style-type: none"> Kerülje a hirtelen elindulásokat és gyorsulásokat, és álljon meg az első biztonságos helyen. Keresse fel a márkaszervizt, és vizsgálta át a gépkocsit. |  |
| | | <ul style="list-style-type: none"> A kijelzett aktuális fokozat vagy az összes sebességfokozat visszajelzője villog, amennyiben probléma van a váltórendszerrel és a gépkocsit leállították. | <ul style="list-style-type: none"> Azonnal álljon meg egy biztonságos helyen. <ul style="list-style-type: none"> ☒ Vontatás szükséghelyzetben 643. o. Keresse fel a márkaszervizt, és vizsgálta át a gépkocsit. |  |
| | | <ul style="list-style-type: none"> A kijelzett aktuális fokozat vagy az összes sebességfokozat visszajelzője villog, amennyiben a váltórendszer meghibásodása miatt a P fokozat nem választható ki. | <ul style="list-style-type: none"> Ideiglenes megoldásként bekapcsolhatja a motort. <ul style="list-style-type: none"> ☒ Amennyiben a sebességváltó visszajelzője villog, és egy figyelmeztető üzenet jelenik meg 634. o. Parkoláskor húzza be a rögzítőféket. Azonnal keresse fel a márkaszervizt, és ellenőriztesse gépkocsiját. |  |

*1:9 sebességes automata sebességváltóval felszerelt típusok

| Visszajelző | Név | Világít/Villog | Magyarázat | Üzenet |
|---|--|--|---|--|
|  | M (szekvenciális váltási mód) visszajelzője/ Sebességfokozat visszajelzője* | <ul style="list-style-type: none"> A manuális szekvenciális váltási mód használatakor bekapcsol. | <p>➤ Szekvenciális váltási mód 406. o.</p> | — |
|  | Biztonsági öv emlékeztetőjének visszajelzője | <ul style="list-style-type: none"> Világít, ha a gyújtáskapcsoló BE *1 állásba fordításakor nincs becsatolva a biztonsági öv. Ha az első utas nem csatolta be a biztonsági övet, a visszajelző néhány másodperccel később kezd világítani. Vezetés közben villog, ha a vezető vagy az első utas nem csatolta be a biztonsági övet. Megszólal a hangjelző, és a visszajelző rendszeres időközönként villog. | <ul style="list-style-type: none"> Elhallgat a hangjelző, és a visszajelző kialszik, ha a vezető és az első utas becsatolja a biztonsági övet. Tovább világít, ha a vezető vagy az első utas becsatolta a biztonsági övet - Meghibásodás történt az érzékelőnél. Keresse fel a márkaszervizt, és vizsgáltsassa át a gépkocsit. ➤ Biztonságiöv-emlékeztető 41. o. |   |

*1: A kulcs nélküli ajtónyitó rendszerrel felszerelt típusokon **ENGINE START/STOP** gomb van gyújtáskapcsoló helyett.

*2: 5 sebességes automata sebességváltóval felszerelt típusok

*3: 9 sebességes automata sebességváltóval felszerelt típusok

| Visszajelző | Név | Világít/Villog | Magyarázat | Üzenet |
|---|--|---|---|---|
|  | Alacsony üzemanyagszint visszajelzője | <ul style="list-style-type: none"> Akkor kezd világítani, ha kezd kifogyni az üzemanyag (kb 8,6 liter maradt). Villog, ha probléma van az üzemanyagszint-mérővel. | <ul style="list-style-type: none"> A visszajelző világít - A lehető leghamarabb tankoljon. Villog - Keresse fel a márkaszervizt, és vizsgáltsa át a gépkocsit. |  |
| | | <p>Dízel kivitelek</p> <ul style="list-style-type: none"> Akkor jelenik meg, amikor a többfunkciós információs kijelzőn a tartomány eléri a 0-t. | <ul style="list-style-type: none"> A maximális sebesség korlátozva van. A lehető leghamarabb tankoljon. A járműsebességre vonatkozó korlátozás megszűnik, amint legalább 10 liter üzemanyagot tankol a járműbe. ➔ Tankolás 519. o. |  |
| | | <p>Dízel kivitelek</p> <ul style="list-style-type: none"> Akkor jelenik meg, amikor az üzemanyag-tartalék majdnem elfogyott. | <ul style="list-style-type: none"> A jármű hamarosan leáll. Nem tudja újraindítani a motort. Azonnal tankoljon meg. ➔ Tankolás 519. o. |  |
|  | <p>Dízel kivitelek</p> <p>lizzítógyertyák visszajelzője</p> | <ul style="list-style-type: none"> Néhány másodpercre bekapcsol, amikor a gyújtáskapcsolót BE *1 állásba fordítja, majd kikapcsol. Rövid időre bekapcsol, amikor a gyújtáskapcsolót rendkívül alacsony hűtőfolyadék-hőmérsékleten BE *1 állásba fordítja, majd kikapcsol. | <ul style="list-style-type: none"> Bekapcsolva marad - A motor hideg. Ne indítsa el a motort, míg a visszajelző ki nem alszik. ➔ A motor beindítása 395. o. Ha továbbra is nehezen tudja beindítani a motort, vizsgáltsa át a gépkocsit márkaszervizben. | — |

*1:A kulcs nélküli ajtónyitó rendszerrel felszerelt típusokon **ENGINE START/STOP** gomb van gyújtáskapcsoló helyett.

| Visszajelző | Név | Világít/Villog | Magyarázat | Üzenet |
|---|--|---|--|---|
|  | Blokkolásgátló fékrendszer (ABS) visszajelzője | <ul style="list-style-type: none"> Néhány másodpercre bekapcsol, amikor a gyújtáskapcsolót BE *1 állásba fordítja, majd kikapcsol. Ha bármilyen másik esetben világítani kezd, akkor az ABS rendszer meghibásodott. | <ul style="list-style-type: none"> Folyamatosan világít - Keresse fel a márkaszervizt, és vizsgáltsa át a gépkocsit. Ha világít az ABS visszajelző lámpája, az ABS rendszer ugyan nem működik, de a gépkocsi üzemi fékrendszere igen. <ul style="list-style-type: none"> ➤ Blokkolásgátló fékrendszer (ABS) 488. o. |  |
|  | SRS rendszer visszajelző lámpája | <ul style="list-style-type: none"> Néhány másodpercre bekapcsol, amikor a gyújtáskapcsolót BE *1 állásba fordítja, majd kikapcsol. Akkor kapcsol be, ha a következők valamelyikénél hiba lép fel: <ul style="list-style-type: none"> - Kiegészítő utasvédelmi rendszer - Oldallégzsákrendszer - Oldalsó függőnylégzsákrendszer - Biztonságiöv-feszítő | <ul style="list-style-type: none"> Folyamatosan világít vagy egyáltalán nem világít - Keresse fel a márkaszervizt, és vizsgáltsa át a gépkocsit. |  |

*1: A kulcs nélküli ajtónyitó rendszerrel felszerelt típusokon **ENGINE START/STOP** gomb van gyújtáskapcsoló helyett.

| Visszajelző | Név | Világít/Villog | Magyarázat | Jelzés |
|--|--|--|---|----------|
|  <p>ON </p> <p>OFF </p> | <p>Utasoldali első légszák be-/kikapcsolás visszajelző</p> | <ul style="list-style-type: none"> Mindkét visszajelző néhány másodpercre bekapcsol, amikor a gyújtáskapcsolót BE *1 állásba fordítja, majd a rendszerellenőrzést követően kikapcsol. Ha az utasoldali első légszák aktív: A bekapcsolás visszajelző újra világítani kezd, és folyamatosan világít mintegy 60 másodpercig. Ha az utasoldali első légszák inaktív: A kikapcsolás-visszajelző újra világítani kezd, és folyamatosan világít. Ez emlékeztet arra, hogy az utasoldali első légszákot kikapcsolták. | <p> Utasoldali első légszákot kikapcsoló rendszer 54. o.</p> | <p>—</p> |

Műszerfal

*1:A kulcs nélküli ajtónyitó rendszerrel felszerelt típusokon **ENGINE START/STOP** gomb van gyújtáskapcsoló helyett.

| Visszajelző | Név | Világít/Villog | Magyarázat | Üzenet |
|---|--|---|---|---|
|  | Menetstabilizátor (VSA) rendszer visszajelzője | <ul style="list-style-type: none"> Néhány másodpercre bekapcsol, amikor a gyújtáskapcsolót BE *1 állásba fordítja, majd kikapcsol. Villog, ha a VSA vagy az utánfutó menetstabilizátora be van kapcsolva. Akkor jelenik meg, ha probléma merül fel a VSA-rendszerrel, a hegymeneti elindulást segítő rendszerrel, az utánfutó menetstabilizátorával vagy a féklámparendszerrel. | <ul style="list-style-type: none"> Folyamatosan világít - Keresse fel a márkaszervizt, és vizsgáltsa át a gépkocsit. <ul style="list-style-type: none"> ➤ Menetstabilizáló (VSA) rendszer 476. o. ➤ Utánfutó-menetstabilizátor 389. o. |  |
|  | VSA OFF visszajelző | <ul style="list-style-type: none"> Néhány másodpercre bekapcsol, amikor a gyújtáskapcsolót BE *1 állásba fordítja, majd kikapcsol. Bekapcsol, amikor kikapcsolja a VSA-rendszert. | ➤ VSA be és -kikapcsolása 477. o. | — |
|  | Lejtmenetvezérlő rendszer visszajelzője * | <ul style="list-style-type: none"> Néhány másodpercre bekapcsol, amikor a gyújtáskapcsolót BE *1 állásba fordítja, majd kikapcsol. Világít, ha a lejtmenetvezérlő rendszer be van kapcsolva és használatra kész. Villog, ha a lejtmenetvezérlő rendszer működik. | ➤ Lejtmenetvezérlő rendszer * 487. o. | — |

*1: A kulcs nélküli ajtónyitó rendszerrel felszerelt típusokon **ENGINE START/STOP** gomb van gyújtáskapcsoló helyett.

| Visszajelző | Név | Világít/Villog | Magyarázat | Üzenet |
|---|--|---|---|---|
|  | Elektromos szervokormány (EPS) rendszer visszajelzője | <ul style="list-style-type: none"> Bekapcsol, amikor a gyújtáskapcsolót BE *1 állásba fordítja, és kikapcsol a motor elindításakor. Akkor kapcsol be, ha probléma van az EPS rendszerrel. | <ul style="list-style-type: none"> Folyamatosan világít vagy egyáltalán nem világít - Keresse fel a márkaszervizt, és vizsgálta át a gépkocsit. <ul style="list-style-type: none"> ➤ Ha az elektromos szervokormány (EPS) visszajelzője bekapcsol 631. o. |  |
|  | Alacsony abroncsnyomásra/defektre figyelmeztető rendszer visszajelzője | <ul style="list-style-type: none"> Néhány másodpercre bekapcsol, amikor a gyújtáskapcsolót BE *1 állásba fordítja, majd kikapcsol. Előfordulhat, hogy rövid időre bekapcsol, ha a gyújtáskapcsoló BE *1 állásba van kapcsolva, és a gépkocsi 45 másodpercig nem mozdul. Ez azt jelzi, hogy a kalibrációs folyamat még nem fejeződött be. Bekapcsol és bekapcsolva marad, ha: <ul style="list-style-type: none"> - Az egyik vagy több abroncs nyomása jelentősen lecsökken. - A rendszert nem kalibrálták. | <ul style="list-style-type: none"> Vezetés közben kezd világítani - Álljon meg biztonságos helyen, ellenőrizze a gumiabroncsok nyomását, és szükség esetén fújja fel az abroncs(ka)t. Azután is világít, miután a gumiabroncsokat felfújták az előírt nyomásra – A rendszert kalibrálni kell. <ul style="list-style-type: none"> ➤ Defektre figyelmeztető rendszer kalibrálása 482. o. |  |
| | | <ul style="list-style-type: none"> Kb. egy percig villog, majd világítani kezd, ha probléma merül fel a defektre figyelmeztető rendszerrel, vagy ha ideiglenesen egy mankókereket* szereltek fel. | <ul style="list-style-type: none"> Villog, majd világít - Keresse fel a márkaszervizt, és vizsgálta át a gépkocsit. Ha a gépkocsi mankókerékkel van felszerelve, minél előbb javíttassa meg vagy cserélje ki a normál gumiabroncsot, és helyezze vissza a gépkocsira. |  |

*1:A kulcs nélküli ajtónyitó rendszerrel felszerelt típusokon **ENGINE START/STOP** gomb van gyújtáskapcsoló helyett.



* Nem áll rendelkezésre minden modellen

| Visszajelző | Név | Világít/Villog | Magyarázat | Üzenet |
|---|--|---|---|---|
|  | Ajtó és csomagterajtó nyitásának visszajelzője | <ul style="list-style-type: none"> Néhány másodpercre bekapcsol, amikor a gyújtáskapcsolót BE II*¹ állásba fordítja, majd kikapcsol. Bekapcsol, ha valamelyik ajtó vagy a csomagterajtó nincs megfelelően becsukva. A hangjelző megszólal, és a visszajelző bekapcsol, ha valamelyik ajtót vagy a csomagterajtót kinyitják menet közben. | <ul style="list-style-type: none"> Kialszik, ha az összes ajtót és a csomagterajtót becsukják. |  |
| AWD | Összkerékmeghajtás (AWD) visszajelzője* | <ul style="list-style-type: none"> Néhány másodpercre bekapcsol, amikor a gyújtáskapcsolót BE II*¹ állásba fordítja, majd kikapcsol. Akkor kapcsol be, ha probléma van az AWD-rendszerrel. Villog, ha az AWD-rendszer túlmelegedett. A rendszer inaktív. | <ul style="list-style-type: none"> Folyamatosan világít - a motor ebben az állapotban csak az első kerekeket hajtja. Keresse fel a márkaszervizt, és vizsgálta át a gépkocsit. Vezetés közben villog - a motor ebben az állapotban csak az első kerekeket hajtja. Álljon meg egy biztonságos helyen, kapcsoljon P fokozatba, és járassa alapjáraton a motort, míg a visszajelző ki nem alszik. Ha a visszajelző továbbra is villog, vigye a gépkocsit márkaszervizbe. ☒ VALÓS IDEJŰ AWD intelligens vezérlőrendszer* 484. o. |  |







*1: A kulcs nélküli ajtónyitó rendszerrel felszerelt típusokon **ENGINE START/STOP** gomb van gyújtáskapcsoló helyett.

| Visszajelző | Név | Világít/Villog | Magyarázat | Üzenet |
|---|---|---|--|--------|
|  | Rendszerüzenet visszajelzője | <ul style="list-style-type: none"> Néhány másodpercre bekapcsol, amikor a gyújtáskapcsolót BE *1 állásba fordítja, majd kikapcsol. Bekapcsol, és sípoló hang hallható, ha a rendszer valamilyen problémát észlel. Ezzel egy időben a többfunkciós információs kijelzőn rendszerüzenet jelenik meg. | <ul style="list-style-type: none"> Amikor a visszajelző világít, az üzenet újbóli megtekintéséhez nyomja meg a  (Információ) gombot. A többfunkciós információs kijelzőn megjelenő rendszerüzenetekre vonatkozóan lásd a fejezet Visszajelzőkkel kapcsolatos információkat tartalmazó részét. Tegye meg az üzenetnek megfelelően szükséges intézkedéseket. Az intelligens többfunkciós kijelző akkor tér vissza a normál képernyőhöz, ha törli a figyelmeztetést, vagy megnyomja a  gombot. | — |
|  | Írányjelző és elakadásjelző visszajelzője | <ul style="list-style-type: none"> Az irányjelző bajuszkapcsolójának működtetésekor villog. Az elakadásjelző gomb megnyomásakor valamennyi irányjelzővel együtt villog. Ha nagy sebességgel haladva lenyomja a fékpedált, mindkét visszajelző és az összes irányjelző négyszer felvillan. | <ul style="list-style-type: none"> Nem villog vagy gyorsan villog - Valamelyik irányjelző lámpa izzója kiégett. Haladéktalanul cserélje ki az izzót.  Izzócsere 564, 565, 567. o. | — |
|  | Távolsági fényszóró visszajelzője | <ul style="list-style-type: none"> Akkor kapcsol be, amikor felkapcsolja a távolsági fényszórót. | — | — |

*1:A kulcs nélküli ajtónyitó rendszerrel felszerelt típusokon **ENGINE START/STOP** gomb van gyújtáskapcsoló helyett.

| Visszajelző | Név | Világít/Villog | Magyarázat | Üzenet |
|---|---|---|--|--------|
|  | Bekapcsolt lámpákra figyelmeztető fény | <ul style="list-style-type: none"> Bekapcsol, ha a világításkapcsolót bekapcsolja, vagy AUTO* módban, ha a külső világítás be van kapcsolva. | <ul style="list-style-type: none"> Ha az indítókulcsot úgy veszi ki a gyújtáskapcsolóból*1, hogy a lámpák világítanak, a vezető ajtajának kinyitásakor figyelmeztető hangjelzés hallható. | — |
|  | Első ködfényszóróhoz tartozó visszajelző* | <ul style="list-style-type: none"> Az első ködfényszórók bekapcsolt állapotában világít. | — | — |
|  | Hátsó ködfényszóró visszajelzője | <ul style="list-style-type: none"> A hátsó ködfényszóró bekapcsolt állapotában világít. | — | — |
|  | Indításgátló rendszer visszajelzője | <ul style="list-style-type: none"> Rövid időre bekapcsol, amikor a gyújtáskapcsolót BE II*1 állásba fordítja, majd kikapcsol. Bekapcsol, ha az indításgátló rendszer nem ismeri fel a kulcsot. | <ul style="list-style-type: none"> Villog - A motort nem lehet elindítani. Fordítsa a gyújtáskapcsolót KORMÁNYZÁR 0*1 állásba, vegye ki a kulcsot, majd helyezze vissza, és fordítsa ismét BE II*1 állásba. Folyamatosan villog - A rendszer meghibásodhatott. Keresse fel a márkaszervizt, és vizsgáltsa át a gépkocsit. Ne kísérletezzen a rendszer módosításával, illetve ne szereljen kiegészítő funkciókat mellé. Elektromos problémák is előfordulhatnak. | — |

*1: A kulcs nélküli ajtónyitó rendszerrel felszerelt típusokon **ENGINE START/STOP** gomb van gyújtáskapcsoló helyett.







| Visszajelző | Név | Világít/Villog | Magyarázat | Üzenet |
|---|--|---|--|---|
|  | Biztonsági riasztórendszerhez tartozó visszajelző* | <ul style="list-style-type: none"> Villog, miután a biztonsági riasztórendszert beállították. | <p>➤ Biztonsági rendszer riasztása * 176. o.</p> | — |
|  | Kulcs nélküli ajtónyitó rendszer visszajelzője* | <ul style="list-style-type: none"> Néhány másodpercig világít, ha a teljesítmény üzemmódot BE állásba kapcsolja, majd kialszik. Bekapcsol, ha probléma merül fel a kulcs nélküli ajtónyitó rendszerben vagy a kulcs nélküli indítási rendszerben. | <ul style="list-style-type: none"> Keresse fel a márkaszervizt, és vizsgáltsa át a gépkocsit. |  |
|  | ECON (gazdaságos) üzemmód visszajelzője | <ul style="list-style-type: none"> Néhány másodpercre bekapcsol, amikor a gyújtáskapcsolót BE II^{*1} állásba fordítja, majd kikapcsol. Világít, ha az ECON üzemmód be van kapcsolva. | <p>➤ ECON gomb 428. o.</p> |  |
|  | Felfelé váltás visszajelzője | <ul style="list-style-type: none"> Rövid időre bekapcsol, amikor a gyújtáskapcsolót BE II^{*1} állásba fordítja, majd kikapcsol. Bekapcsol, ha felfelé váltás javasolt. | <p>➤ Felfelé/lefelé váltás visszajelzői 408, 417, 419. o.</p> | — |
|  | Lefelé váltás visszajelzője* | <ul style="list-style-type: none"> Rövid időre bekapcsol, amikor a gyújtáskapcsolót BE II^{*1} állásba fordítja, majd kikapcsol. Bekapcsol, ha lefelé váltás javasolt. | <p>➤ Felfelé/lefelé váltás visszajelzői 408, 417, 419. o.</p> | — |

*1: A kulcs nélküli ajtónyitó rendszerrel felszerelt típusokon **ENGINE START/STOP** gomb van gyújtáskapcsoló helyett.

* Nem áll rendelkezésre minden modellen



Műszerfal

| Visszajelző | Név | Világít/Villog | Magyarázat | Üzenet |
|---|--|---|--|---|
| ACC | Adaptív sebességtartó (ACC) visszajelzője * | <ul style="list-style-type: none"> Néhány másodpercre bekapcsol, amikor a gyújtáskapcsolót BE *1 állásba fordítja, majd kikapcsol. Bekapcsol, ha probléma van az ACC rendszerrel. | <ul style="list-style-type: none"> A visszajelző világít - Keresse fel a márkaszervizt, és vizsgálta át a gépkocsit. |  |
| | | <ul style="list-style-type: none"> Akkor kapcsol be, ha valami eltakarja a radarérzékelő burkolatát, és ezért az érzékelő nem veszi észre az elöl haladó gépkocsit. Rossz időjárási körülmények esetén is bekapcsolhat (eső, hó, köd stb.) Az ACC automatikusan törlődött. | <ul style="list-style-type: none"> Ha a radarérzékelő bepiszkolódik, álljon meg egy biztonságos helyen, és törölje le a szennyeződést egy puha ronggyal. Ha az üzenet az érzékelő burkolatának megtisztítása után sem tűnik el, keresse fel a márkaszervizt, és vizsgálta át a gépkocsit. <p>➤ Adaptív sebességtartó (ACC)* 439. o.</p> |  |
|  | Ütközés erejét mérséklő fékrendszer (CMBS) visszajelzője * | <ul style="list-style-type: none"> Néhány másodpercre bekapcsol, amikor a gyújtáskapcsolót BE *1 állásba fordítja, majd kikapcsol. Világít, ha kikapcsolja a CMBS rendszert. Megjelenik egy üzenet öt másodpercre a multiinformációs kijelzőn. Bekapcsol, ha probléma van a CMBS rendszerrel. | <ul style="list-style-type: none"> Folyamatosan világít, pedig nem kapcsolták ki a CMBS rendszert - Keresse fel a márkaszervizt, és vizsgálta át a gépkocsit. <p>➤ Ütközésmegelőző fékrendszer (CMBS)* 491. o.</p> |  |
| | | | |  |

*1: A kulcs nélküli ajtónyitó rendszerrel felszerelt típusokon **ENGINE START/STOP** gomb van gyújtáskapcsoló helyett.

| Visszajelző | Név | Világít/Villog | Magyarázat | Jelzés |
|---|---|--|---|---|
|  | Ütközés erejét mérséklő fékrendszer (CMBS) visszajelzője* | <ul style="list-style-type: none"> Akkor világít, ha a CMBS rendszer magától leáll. | <ul style="list-style-type: none"> Bekapcsolva marad - A kamera körüli területet szennyeződés, sár stb. blokkolja. Állítsa meg a gépkocsit biztonságos helyen, és törölje le puha ronggyal. ➤ Első érzékelőkamera* 437. o. |  |
| | | | <ul style="list-style-type: none"> Ha a radarérezelő bepiszkolódik, álljon meg egy biztonságos helyen, majd törölje le a szennyeződést egy puha ronggyal. Ha az üzenet az érzékelő burkolatának megtisztítása után sem tűnik el, keresse fel a márkaszervizt, és vizsgáltsa át a gépkocsit. ➤ Ütközésmegelőző fékrendszer (CMBS)* 491. o. |  |
| | | | <ul style="list-style-type: none"> Bekapcsolva marad - A kamera belső hőmérséklete túl magas. A légkondicionáló rendszer segítségével hűtse le a kamerát. A rendszer akkor kapcsol be, ha a kamera belső hőmérséklete csökken. ➤ Első érzékelőkamera* 437. o. |  |



Műszerfal

* Nem áll rendelkezésre minden modellen

| Visszajelző | Név | Világít/Villog | Magyarázat | Jelzés |
|---|---|---|---|--|
|  | Ráfutásos ütközésre figyelmeztető rendszer visszajelzője* | <ul style="list-style-type: none"> Néhány másodpercre bekapcsol, amikor a gyújtáskapcsolót BE II^{*1} állásba fordítja, majd kikapcsol. Akkor világít, ha a ráfutásos ütközésre figyelmeztető rendszert úgy állította be, hogy ki legyen kapcsolva. Akkor kapcsol be, ha probléma van a rendszernél. | <ul style="list-style-type: none"> Folyamatosan világít, pedig nem kapcsolták ki a rendszert - Keresse fel a márkaszervizt, és vizsgáltsa át a gépkocsit. |   |
| | | <ul style="list-style-type: none"> Akkor világít, ha a rendszer magától kikapcsol. | <ul style="list-style-type: none"> Bekapcsolva marad - A kamera belső hőmérséklete túl magas. A rendszer akkor kapcsol be, ha a belső hőmérséklete csökken. ➔ Automatikus kikapcsolás 455. o. |  |
| | | <ul style="list-style-type: none"> Bekapcsolva marad - A kamera körüli területet szennyeződés, sár stb. blokkolja. Állítsa meg a gépkocsit biztonságos helyen, és törölje le puha ronggyal. Ellenőriztesse gépkocsiját márkaszervizben, ha a visszajelző nem alszik el, és az üzenet nem tűnik el, miután megtisztította a kamera környékét. ➔ Automatikus kikapcsolás 455. o. |  | |

*1: A kulcs nélküli ajtónyitó rendszerrel felszerelt típusokon **ENGINE START/STOP** gomb van gyújtáskapcsoló helyett.

| Visszajelző | Név | Világít/Villog | Magyarázat | Jelzés |
|---|--|---|--|---|
|  | Ráfutásos ütközésre figyelmeztető rendszer visszajelzője * | <ul style="list-style-type: none"> Akkor kapcsol be, ha valami eltakarja a radarérezékelő burkolatát, és ezért az érzékelő nem veszi észre az elől haladó gépkocsit. Rossz időjárási körülmények esetén is bekapcsolhat (eső, hó, köd stb.) | <ul style="list-style-type: none"> Ha a radarérezékelő bepiszkolódik, álljon meg egy biztonságos helyen, majd törölje le a szennyeződést egy puha ronggyal. Ha az üzenet az érzékelő burkolatának megtisztítása után sem tűnik el, keresse fel a márkaszervizt, és vizsgálta át a gépkocsit. |  |
|  | Sávelhagyásra figyelmeztető rendszer visszajelzője * | <ul style="list-style-type: none"> Néhány másodpercre bekapcsol, amikor a gyújtáskapcsolót BE *1 állásba fordítja, majd kikapcsol. Akkor világít, ha probléma van a Sávelhagyásra figyelmeztető rendszerrel (LDW). | <ul style="list-style-type: none"> Folyamatosan világít - Keresse fel a márkaszervizt, és vizsgálta át a gépkocsit. |  |

Műszerfal

*1: A kulcs nélküli ajtónyitó rendszerrel felszerelt típusokon **ENGINE START/STOP** gomb van gyújtáskapcsoló helyett.

* Nem áll rendelkezésre minden modellen

| Visszajelző | Név | Világít/Villog | Magyarázat | Jelzés |
|---|--|---|---|---|
|  | Sávelhagyásra figyelmeztető rendszer visszajelzője * | <ul style="list-style-type: none"> Akkor világít, ha a rendszer magától kikapcsol. | <ul style="list-style-type: none"> Bekapcsolva marad - A kamera belső hőmérséklete túl magas. A légkondicionáló rendszer segítségével hűtse le a kamerát. A rendszer akkor kapcsol be, ha a kamera belső hőmérséklete csökken.  Sávelhagyásra figyelmeztető rendszer* 457. o. |  |
| | | <ul style="list-style-type: none"> Akkor kapcsol be, ha valami eltakarja a radarérezékelő burkolatát, és ezért az érzékelő nem veszi észre az elöl haladó gépkocsit. Rossz időjárási körülmények esetén is bekapcsolhat (eső, hó, köd stb.) | <ul style="list-style-type: none"> Bekapcsolva marad - A kamera körüli területet szennyeződés, sár stb. blokkolja. Állítsa meg a gépkocsit biztonságos helyen, és törölje le puha ronggyal. Ellenőriztesse gépkocsiját márkaszervizben, ha a visszajelző nem alszik el, és az üzenet nem tűnik el, miután megtisztította a kamera környékét.  Sávelhagyásra figyelmeztető rendszer* 457. o. |  |
| | | <ul style="list-style-type: none"> Ha a radarérezékelő bepiszkolódik, álljon meg egy biztonságos helyen, majd törölje le a szennyeződést egy puha ronggyal. Ha az üzenet az érzékelő burkolatának megtisztítása után sem tűnik el, keresse fel a márkaszervizt, és vizsgáltsa át a gépkocsit. |  | |

| Visszajelző | Név | Világít/Villog | Magyarázat | Üzenet |
|---|--|--|---|---|
|  | Sávartó asszisztens rendszer (LKAS) visszajelzője* | <ul style="list-style-type: none"> Néhány másodpercre bekapcsol, amikor a gyújtáskapcsolót BE *1 állásba fordítja, majd kikapcsol. Bekapcsol, ha probléma van a LKAS rendszerrel. | <ul style="list-style-type: none"> A visszajelző világít - Keresse fel a márkaszervizt, és vizsgáltsa át a gépkocsit. |  |
|  | Távolsági fényszóró támogató rendszerének visszajelzője* | <ul style="list-style-type: none"> Néhány másodpercre bekapcsol, amikor a gyújtáskapcsolót BE *1 állásba fordítja, majd kikapcsol. Bekapcsol, ha a távolsági fényszóró rendszer összes működési feltétele teljesül. | <ul style="list-style-type: none">  Távolsági fényszóró-támogató rendszer* 194. o. |  |

*1:A kulcs nélküli ajtónyitó rendszerrel felszerelt típusokon **ENGINE START/STOP** gomb van gyújtáskapcsoló helyett.



* Nem áll rendelkezésre minden modellen







| Visszajelző | Név | Világít/Villog | Magyarázat | Jelzés |
|---|--|---|---|---|
|  | Holttérfigyelő rendszer (BSI) visszajelzője* | <ul style="list-style-type: none"> Néhány másodpercre bekapcsol, amikor a gyújtáskapcsolót BE *1 állásba fordítja, majd kikapcsol. Akkor világít, ha a holttérfigyelő rendszer (BSI) ki van kapcsolva. | — |  |
| | | <ul style="list-style-type: none"> Akkor világít, ha sár, hó vagy jég rakódik le az érzékelő környékén. | <ul style="list-style-type: none"> Vezetés közben kezd világítani - Távolítsa el az érzékelő környékéről a lerakódást.  Holttérfigyelő rendszer* 479. o. |  |
| | | <ul style="list-style-type: none"> Akkor kapcsol be, ha probléma van a rendszerrel. | <ul style="list-style-type: none"> Vezetés közben kezd világítani - Keresse fel a márkaszervizt, és vizsgáltsassa át a gépkocsit. |  |

* 1: A kulcs nélküli ajtónyitó rendszerrel felszerelt típusokon **ENGINE START/STOP** gomb van gyújtáskapcsoló helyett.

| Visszajelző | Név | Világít/Villog | Magyarázat | Jelzés |
|-------------|--|---|---|---|
| CTBA | Városi vészfékező rendszer (CTBA) visszajelzője* | <ul style="list-style-type: none"> Néhány másodpercre bekapcsol, amikor a gyújtáskapcsolót BE II*1 állásba fordítja, majd kikapcsol. | — | — |
| | | <ul style="list-style-type: none"> Kikapcsol, ha a Városi vészfékező rendszert úgy állította be, hogy bekapcsoljon. Bekapcsol, ha a Városi vészfékező rendszert úgy állította be, hogy kikapcsoljon. | <ul style="list-style-type: none"> ➤ Városi vészfékező rendszer* 500. o. ➤ Személyre szabott funkciók 133. o. | — |
| | | <ul style="list-style-type: none"> Akkor világít, ha a szélvédő felső részén található lézerezékelő körüli terület akadályozva van, például szennyezett, illetve jég vagy dér borítja. Rossz időben (eső, köd, hóesés) való vezetéskor is világíthat. | <ul style="list-style-type: none"> Távolítsa el a szennyeződést vagy akadályt az ablakmosó és ablaktörlők segítségével. Állítsa le a gépkocsit egy biztonságos helyen, és törölje le a szennyeződést, illetve szüntesse meg az akadályt, amely eltakarja a szélvédőn található lézerezékelő körüli területet. ➤ Városi vészfékező rendszer* 500. o. Az akadály eltávolítása után a rendszer folytatja működését. |  |
| | | <ul style="list-style-type: none"> Akkor világít, ha hó rakódik le a motorháztetőre. | <ul style="list-style-type: none"> Állítsa le a gépkocsit egy biztonságos helyen, és távolítsa el a havat a motorháztetőről. | |

* Nem áll rendelkezésre minden modellen

| Visszajelző | Név | Világít/Villog | Magyarázat | Jelzés |
|-------------|---|---|---|---|
| CTBA | Városi vészfékező rendszer (CTBA) visszajelzője * | <ul style="list-style-type: none"> Akkor is világíthat, ha a lézerezékelő körüli terület hőmérséklete magas. | <ul style="list-style-type: none"> A légkondicionáló rendszer segítségével hűtse le a lézerezékelő körüli területet. Ha a lézerezékelő körüli terület hőmérséklete lecsökken, a rendszer folytatja működését. |  |
| | | <ul style="list-style-type: none"> A fékrendszer visszajelzőjével (sárga) együtt kezd világítani, ha probléma van a rendszerrel. | <ul style="list-style-type: none"> A rendszer nem aktiválódik. Keresse fel a márkaszervízt, és vizsgáltsassa át a gépkocsit. |  |

| Visszajelző | Név | Világít/Villog | Magyarázat | Üzenet |
|---|---|---|--|--|
|  | Automatikus alapjárat-leállítás visszajelzője (zöld)* | <ul style="list-style-type: none"> Világít, ha az automatikus alapjárat-leállítás be van kapcsolva. A motor automatikusan leáll. | <ul style="list-style-type: none">  Automatikus alapjárat-leállítás 425. o. |  |
| | | <p>Kézi kapcsolású sebességváltós típusok</p> <ul style="list-style-type: none"> Villog olyan környezeti feltételek esetén, melyek hatására az ablakok bepárásodhatnak. Villog, ha a környezeti feltételek eltérhetnek a légkondicionáló rendszer kiválasztott beállításaitól. | <ul style="list-style-type: none"> Nyomja le a tengelykapcsoló pedált. A motor automatikusan újraindul.  Automatikus alapjárat-leállítás 425. o. | |
|  | Automatikus alapjárat-leállító rendszer visszajelzője (borostyánsárga)* | <ul style="list-style-type: none"> Néhány másodpercre bekapcsol, amikor a gyújtáskapcsolót BE *1 állásba fordítja, majd kikapcsol. Világít, ha probléma merül fel az automatikus alapjárat-leállító rendszerrel. Világít, ha az automatikus alapjárat-leállítás az akkumulátor vagy a töltőrendszer hibája miatt nem működik. | <ul style="list-style-type: none"> Folyamatosan világít vagy egyáltalán nem világít - Keresse fel a márkaszervizt, és vizsgáltsassa át a gépkocsit. |   |









*1: A kulcs nélküli ajtónyitó rendszerrel felszerelt típusokon **ENGINE START/STOP** gomb van gyújtáskapcsoló helyett.



Műszerfal

* Nem áll rendelkezésre minden modellen

Figyelmeztető és információs üzenetek megjelenítése

Az alábbi üzenetek csak a többfunkciós információs kijelzőn vagy az intelligens többfunkciós információs kijelzőn jelennek meg. Amikor a rendszerüzenet-visszajelző világít, az üzenet újbóli megtekintéséhez nyomja meg a /▼ (információ) gombot.



| Üzenet | Kiváltó ok | Megoldás |
|---|--|--|
|  | <ul style="list-style-type: none"> Akkor jelenik meg, ha a gyújtáskulcsot BE  állásból TARTOZÉK  állásba fordítja. (A vezetőoldali ajtó be van csukva.) | — |
|  | <ul style="list-style-type: none"> Akkor jelenik meg, ha a vezetőoldali ajtót kinyitja, miközben a gyújtáskulcs TARTOZÉK  állásban van. | <ul style="list-style-type: none"> Fordítsa a gyújtáskapcsolót KORMÁNYZÁR  állásba, majd vegye ki a kulcsot. |
|  | <ul style="list-style-type: none"> Akkor jelenik meg, ha kinyitja a vezetőoldali ajtót, miközben a gyújtáskulcs KORMÁNYZÁR  állásban van. | <ul style="list-style-type: none"> Vegye ki a kulcsot a gyújtáskapcsolóból. |



| Üzenet | Kiváltó ok | Megoldás |
|--|---|---|
|  <p>Tolatókamera-rendszerrel felszerelt típusok Navigációs rendszer nélküli típusok</p>  | <ul style="list-style-type: none"> Akkor jelenik meg, ha probléma merül fel a parkolásérzékelő rendszerrel kapcsolatban*. | <ul style="list-style-type: none"> Ellenőrizze, hogy nem borítja-e sár, jég, hó stb. az érzékelő(k) körüli területet. Ha a visszajelző(k) a terület megtisztítását követően is tovább világítanak, ellenőriztesse a rendszert márkaszervizben. |
|  <p>Tolatókamera-rendszerrel felszerelt típusok Navigációs rendszer nélküli típusok</p>  | <ul style="list-style-type: none"> Ha valamelyik érzékelő meghibásodott, a megfelelő visszajelző(k) világítani kezd(enek), és folyamatosan világít(anak) a figyelmeztető szimbólumban. | |



Műszerfal







* Nem áll rendelkezésre minden modellen



| Üzenet | Kiváltó ok | Megoldás |
|---|--|--|
|  | <ul style="list-style-type: none"> Akkor jelenik meg, ha járó motornál a motorolajszint alacsony. | <ul style="list-style-type: none"> Vezetés közben jelenik meg - Azonnal álljon meg egy biztonságos helyen. <ul style="list-style-type: none"> ► Ha az alacsony olajszintre figyelmeztető visszajelző világítani kezd 633. o. |
|  | <ul style="list-style-type: none"> Ha járó motornál jelenik meg, rendszerhiba van a motorolajszint-érzékelőnél. | <ul style="list-style-type: none"> Keresse fel a márkaszervizt, és vizsgálta át a gépkocsit. |
|  | <ul style="list-style-type: none"> Akkor jelenik meg, ha a gépkocsisebesség eléri a beállított sebességet. Sebességhatárnak két különböző sebességet állíthat be. | <ul style="list-style-type: none"> ► Testre szabható opciók listája 148. o. |
|  | <ul style="list-style-type: none"> Akkor jelenik meg, ha probléma merül fel az automatikus világításvezérlő rendszerben*. | <ul style="list-style-type: none"> Vezetés közben jelenik meg - Kapcsolja fel manuálisan a világítást, és vizsgálta át a gépkocsit márkaszervizben. |

| Üzenet | Kiváltó ok | Megoldás |
|--|---|---|
|  | <ul style="list-style-type: none"> Egyszer jelenik meg, ha a gyújtáskapcsoló BE *1 állásban van, és a külső hőmérséklet 3 °C alá csökken. | <ul style="list-style-type: none"> Fennáll annak a lehetősége, hogy az útfelület jeges és csúszós. |
|  | <ul style="list-style-type: none"> Akkor jelenik meg, ha valamelyik hátsó biztonsági övet be- vagy kicsatolják, vagy ha valamelyik hátsó ajtót kinyitják és becsukják. | <p>➔ Biztonságiöv-emelekedtető 41. o.</p> |
|  | <ul style="list-style-type: none"> Akkor látható, ha a motor hűtőfolyadék hőmérséklete túlzottan magas. | <p>➔ Túlmelegedés 627. o.</p> |
|  | <ul style="list-style-type: none"> Akkor jelenik meg, ha probléma merül fel a távolsági fényszóró támogató rendszerrel* kapcsolatban. | <ul style="list-style-type: none"> Ha a hiba bekövetkezésekor a távolsági fényszóró világít, automatikusan átkapcsol tompított fényszóróra. Működtesse manuálisan a fényszóró kapcsolóját. |
|  | <p>Ráfutásos ütközésre figyelmeztető rendszerrel szerelt típusok</p> <ul style="list-style-type: none"> Akkor jelenik meg, ha a távolsági fényszórót támogató rendszer* kamerájának lencséje bepiszkolódik. | <ul style="list-style-type: none"> Álljon meg egy biztonságos helyen, és törölje le a kamera lencséjét puha ronggyal. Ha az üzenet a lencse megtisztítása után sem tűnik el, keresse fel a márkaszervizt, és vizsgáltsa át a gépkocsit. |

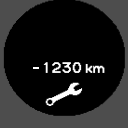
*1: A kulcs nélküli ajtónyitó rendszerrel felszerelt típusokon **ENGINE START/STOP** gomb van gyújtáskapcsoló helyett.

* Nem áll rendelkezésre minden modellen

| Üzenet | Kiváltó ok | Megoldás |
|--|--|---|
|  | <ul style="list-style-type: none"> Akkor jelenik meg, ha valamelyik szervizművelet esedékessége 30 nap alá csökken, vagy ha a teljes becsült futásteljesítmény körülbelül 30 nap múlva éri el a következő esedékes értéket. | <ul style="list-style-type: none"> A hátralévő távolságot 10 kilométerenként számolja vissza a rendszer. A hátralévő napokat naponta számolja vissza a rendszer.  Szervizre emlékeztető rendszer 529. o. |
|  | <ul style="list-style-type: none"> Akkor jelenik meg, ha valamelyik szervizművelet esedékessége 10 nap alá csökken, vagy ha a teljes becsült futásteljesítmény körülbelül 10 nap múlva éri el a következő esedékes értéket. | <ul style="list-style-type: none"> Végeztesse el a jelzett szervizműveletet, amint lehet.  Szervizre emlékeztető rendszer 529. o. |
|   | <ul style="list-style-type: none"> Akkor jelenik meg, ha a jelzett karbantartást még nem végezték el, pedig a hátralévő idő vagy távolság már elérte a 0 értéket. | <ul style="list-style-type: none"> Elmulasztotta a kötelező szervizidőpontot. Haladéktalanul végeztesse el a szervizt, és ellenőrizze, hogy törölték-e a szervizemlékeztetőt.  Szervizre emlékeztető rendszer 529. o. |



| Üzenet | Kiváltó ok | Megoldás |
|---|--|---|
|  | <ul style="list-style-type: none"> Akkor jelenik meg, ha probléma merül fel az elektromos csomagterájtó-rendszerrel kapcsolatban *. | <ul style="list-style-type: none"> Nyissa ki vagy csukja be kézzel az elektromos csomagterájtót. Keresse fel a márkaszervizt, és vizsgáltsa át a gépkocsit. |
|  | <ul style="list-style-type: none"> Akkor jelenik meg, ha probléma merül fel a lejtmenetvezérlő rendszerrel kapcsolatban *. | <ul style="list-style-type: none"> A gépkocsi üzemi fékrendszere továbbra is működik. Keresse fel a márkaszervizt, és vizsgáltsa át a gépkocsit. |

AWD rendszerrel rendelkező típusok

| Üzenet | Kiváltó ok | Megoldás |
|---|---|--|
|  | <ul style="list-style-type: none"> Akkor jelenik meg, ha túl nagy a hőmérséklet-különbség. | <ul style="list-style-type: none"> Álljon meg egy biztonságos helyen, kapcsoljon P fokozatba, és járassa alapjáraton a motort, amíg az üzenet el nem tűnik. Ha nem tűnik el, vigye a gépkocsit márkaszervizbe. |

* Nem áll rendelkezésre minden modellen





Mosófolyadék-szintérzékelővel felszerelt típusok

| Üzenet | Kiváltó ok | Megoldás |
|---|---|---|
|  | <ul style="list-style-type: none"> Akkor jelenik meg, ha az ablakmosó folyadék szintje alacsony. | <ul style="list-style-type: none"> Töltse fel az ablakmosó folyadék tartályát.  Az ablakmosó folyadék utántöltése 559. o. |

ACC-rendszerrel felszerelt típusok

| Jelzés | Feltétel | Magyarázat |
|---|--|---|
|  | <ul style="list-style-type: none"> Akkor jelenik meg, ha probléma merül fel az E-övfeszítő rendszerrel kapcsolatban*. | <ul style="list-style-type: none"> Keresse fel a márkaszervizt, és vizsgálta át a gépkocsit. |





LKAS rendszerrel felszerelt típusok

| Üzenet | Kiváltó ok | Megoldás |
|--|--|---|
|  | <ul style="list-style-type: none"> Villog, ha a vezető nem kormányoz megfelelően. | <ul style="list-style-type: none"> Az LKAS rendszer további használatához használja a kormánykereket. |
|  | <ul style="list-style-type: none"> Akkor jelenik meg, ha a gépkocsi elhagyja az érzékelt sávot. Egyúttal a hangjelző is megszólal. | <ul style="list-style-type: none"> Tartsa a gépkocsit a forgalmi sávban. |
|  | <ul style="list-style-type: none"> Akkor jelenik meg, amikor az LKAS rendszer működik, vagy amikor az LKAS gombot megnyomják, de az első érzékelőkamera hőmérséklete túlságosan magas. Az LKAS működése automatikusan megszakad. Egyúttal a hangjelző is megszólal. | <ul style="list-style-type: none"> A légkondicionáló rendszer segítségével hűtse le a kamerát. Kikapcsol - A kamera lehűlt. Az LKAS gomb megnyomásával folytathatja a rendszer használatát. <ul style="list-style-type: none"> ➔ Első érzékelőkamera* 437. o. |
|  | <ul style="list-style-type: none"> Akkor jelenik meg, amikor a kamera körüli terület szennyeződés, sár stb. blokkolja. Állítsa meg a gépkocsit biztonságos helyen, és törölje le puha ronggyal. Rossz időjárási körülmények esetén is megjelenhet (eső, hó, köd stb.). | <ul style="list-style-type: none"> Ellenőriztesse gépkocsiját márkaszervizben, ha a visszajelző nem alszik el, és az üzenet nem tűnik el, miután megtisztította a kamera környékét. |
|  | <ul style="list-style-type: none"> Akkor jelenik meg, ha megnyomja az LKAS gombot, vagy ha automatikusan kikapcsolódik az LKAS funkció. Egyúttal a hangjelző is megszólal. | <ul style="list-style-type: none"> Ha más rendszer, például a VSA, az ABS vagy a fékrendszer visszajelzője is világít, tegye meg a szükséges intézkedéseket. <ul style="list-style-type: none"> ➔ Visszajelzők 84. o. |

* Nem áll rendelkezésre minden modellen

FOLYTATÓDIK



Kulcs nélküli ajtónyitó rendszerrel felszerelt típusok

| Üzenet | Kiváltó ok | Megoldás |
|--|--|--|
|  | <ul style="list-style-type: none"> Akkor jelenik meg, ha a teljesítmény üzemmód bekapcsolt állapotában becsukja az ajtót, és a kulcs nélküli távirányító nincs a gépkocsiban. | <ul style="list-style-type: none"> Eltűnik, ha visszateszi a kulcs nélküli távirányítót a gépkocsiba, és becsukja az ajtót. ► Kulcs nélküli távirányító emlékeztetője 187. o. |
|  | <ul style="list-style-type: none"> Akkor jelenik meg, ha a kulcs nélküli távirányító eleme lemerül. | <ul style="list-style-type: none"> Cserélje ki az elemet, amint lehet. ► Kulcs nélküli távirányító * 588. o. |
|   | <ul style="list-style-type: none"> Akkor jelenik meg, ha kireteszeli és kinyitja a vezetőoldali ajtót*. Akkor jelenik meg, ha a teljesítmény üzemmódot TARTOZÉK vagy BE értékre állítja. | <ul style="list-style-type: none"> ► A motor beindítása 398. o. |
|  | <ul style="list-style-type: none"> Akkor jelenik meg, ha a kormányzár be van kapcsolva. | <ul style="list-style-type: none"> Az ENGINE START/STOP gomb lenyomását követően mozgassa jobbra-balra a kormánykereket. |

| Üzenet | Kiváltó ok | Megoldás |
|--|--|---|
|  *1 | <ul style="list-style-type: none"> Akkor jelenik meg, ha megnyomja az ENGINE START/STOP gombot a motor leállításához, de a sebességváltó kar nincs P állásban. | <ul style="list-style-type: none"> Kapcsolja a sebességváltó kart P állásba, majd nyomja meg kétszer az ENGINE START/STOP gombot. |
|  | <ul style="list-style-type: none"> Akkor jelenik meg, ha a teljesítmény üzemmód TARTOZÉK állásban van. Akkor jelenik meg, ha a teljesítmény üzemmód TARTOZÉK állásában kinyitja a vezetőoldali ajtót. | <ul style="list-style-type: none"> A teljesítmény üzemmód GÉPKOCSI KI (ZÁR) állásba kapcsolásához nyomja meg kétszer az ENGINE START/STOP gombot úgy, hogy a lába nincs a fékpedálon (automata sebességváltónál), ill. a tengelykapcsoló pedálon (Kézi kapcsolású sebességváltónál). |
|  | <ul style="list-style-type: none"> Akkor jelenik meg, ha a kulcs nélküli távirányítóban lévő elem feszültsége túl kevés a motorindításhoz, vagy nincs a vezetónél a kulcs a motor indításakor. A hangjelzés hatszor hallható. | <ul style="list-style-type: none"> Tegye a kulcs nélküli távirányítót az elé a ENGINE START/STOP gomb elé, amelyhez hozzá kívánja érinteni. <ul style="list-style-type: none"> ➡ Ha a kulcs nélküli távirányító eleme gyenge 619. o. |
|  | <ul style="list-style-type: none"> Akkor jelenik meg, ha probléma merül fel az indítórendszerrel kapcsolatban. | <ul style="list-style-type: none"> Ideiglenes megoldásként tartsa lenyomva az ENGINE START/STOP gombot 15 másodpercig, közben tartsa lenyomva a fékpedált, és manuálisan indítsa be a motort. Keresse fel a márkaszervizt, és vizsgáltsassa át a gépkocsit. |

*1:5 sebességes automata sebességváltóval felszerelt típusok



Automatikus alapjárat-leállítással felszerelt típusok



| Üzenet | Kiváltó ok | Megoldás |
|--|--|---|
|  *2 | <ul style="list-style-type: none"> Akkor jelenik meg, ha a sebességváltó kart N helyzetből bármilyen más helyzetbe kapcsolja a tengelykapcsoló pedál lenyomása nélkül, miközben az automatikus alapjárat-leállítás működésben van. | <ul style="list-style-type: none"> A motor akkor sem indul be, ha az akkumulátor töltöttsége lecsökken. Az akkumulátor töltöttségének lecsökkenését úgy kerülheti el, ha N helyzetbe vált. ➔ Automatikus alapjárat-leállítás 421, 425. o. |
|  *3 | <ul style="list-style-type: none"> Akkor jelenik meg, ha anélkül áll le, hogy a váltó a P fokozatban lenne, továbbá nem indul újra automatikusan. Akkor jelenik meg, ha az Automatikus alapjárat-leállítás bekapcsolása közben nyitja fel a motorháztetőt. | <ul style="list-style-type: none"> A gyújtáskapcsoló KORMÁNYZÁR O*1 állásba fordításához válassza a P sebességfokozatot. Amennyiben el szeretné indítani a motort, normál módon indítsa el azt. ➔ A motor beindítása 395, 398. o. |
|  *2 | <ul style="list-style-type: none"> Fehér színnel jelenik meg, amikor a gyújtáskapcsolót INDÍTÁS III*1 helyzetbe fordítja, majd teljesen lenyomja a tengelykapcsoló pedált. Fehér színnel jelenik meg, ha a környezeti feltételek hatására az ablakok bepárasodhatnak, vagy ha azok eltérhetnek a légkondicionáló rendszer kiválasztott beállításaitól, miközben az automatikus alapjárat-leállítás be van kapcsolva. Borostyánsárga színnel jelenik meg, ha az alábbi feltételek teljesülnek, miközben az automatikus alapjárat-leállítás be van kapcsolva: <ul style="list-style-type: none"> - A biztonsági öv nincs becsatolva. - A sebességváltó kar nem N állásban van. | <ul style="list-style-type: none"> Nyomja le a tengelykapcsoló pedált. Nyomja le a tengelykapcsoló pedált. Azonnal csatolja be a biztonsági övet, és hagyja a sebességváltó kart N állásban az automatikus alapjárat-leállítás következő bekapcsolásáig. |

*1: A kulcs nélküli ajtónyitó rendszerrel felszerelt típusokon **ENGINE START/STOP** gomb van gyújtáskapcsoló helyett.

*2: Kézi kapcsolású sebességváltós típusok

*3: 9 sebességes automata sebességváltóval felszerelt típusok

| Jelzés | Feltétel | Magyarázat |
|---|--|---|
|  | <ul style="list-style-type: none"> Akkor jelenik meg, amikor az Automatikus alapjárat-leállítás nem kapcsol be a fékpedál nem megfelelő mértékű lenyomása miatt. | <ul style="list-style-type: none"> Nyomja le határozottan a fékpedált. |
|  | <ul style="list-style-type: none"> Akkor jelenik meg, ha az automatikus alapjárat-leállítás valamiért nem kapcsol be. Akkor jelenik meg, ha a motor automatikusan újraindul. | <p>➤ Az automatikus alapjárat-leállító rendszer bekapcsol, ha: 426. o.</p> |
|  | <ul style="list-style-type: none"> Akkor jelenik meg, ha az automatikus alapjárat-leállítás nem kapcsol be, mert a hűtőfolyadék hőmérséklete alacsony vagy magas. | <p>➤ Az automatikus alapjárat-leállítás nem kapcsol be, ha: 426. o.</p> |

| Üzenet | Kiváltó ok | Megoldás |
|---|---|---|
|  | <ul style="list-style-type: none"> Akkor jelenik meg, ha az automatikus alapjárat-leállítás nem kapcsol be, mert a légkondicionáló rendszer üzemel, továbbá a beállított hőmérséklet és a pillanatnyi belső hőmérséklet közötti különbség jelentősen megnő. | <p>➤ Az automatikus alapjárat-leállító rendszer bekapcsol, ha: 426. o.</p> <ul style="list-style-type: none"> A motor pár másodpercen belül automatikusan újraindul. |
| | <p>9 sebességes automata sebességváltóval felszerelt típusok</p> <ul style="list-style-type: none"> Akkor jelenik meg, ha a rendszer az alábbi állapotok valamelyikébe kerül, miközben az automatikus alapjárat-leállítás működésben van: <ul style="list-style-type: none"> - A légkondicionáló rendszer működik, a beállított és az aktuális belső hőmérséklet közötti eltérés pedig jelentősen megnő. - Magas a páratartalom az utastérben. | |
|  | <ul style="list-style-type: none"> Akkor jelenik meg, ha az automatikus alapjárat-leállítás az alacsony akkufeszültség miatt nem kapcsol be. Akkor jelenik meg, ha a motor automatikusan újraindul, mert az automatikus alapjárat-leállítás be van kapcsolva, és az akkumulátor töltöttsége lecsökken. | <p>➤ Automatikus alapjárat-leállítás 425. o.</p> <ul style="list-style-type: none"> Teljesen feltöltött akkumulátor esetén is megjelenik - Lehet, hogy a rendszer nem megfelelően érzékeli az akkumulátor töltöttségét, miután az akkumulátorra csatlakoztatott kábelekkel feltöltötte azt. Kösse le egyszer a negatív (-) kábelt, majd csatlakoztassa vissza az akkumulátorra. Vezesse a gépkocsit néhány percig. |
|  | <ul style="list-style-type: none"> Akkor jelenik meg, ha a motorháztető nyitva van. | <ul style="list-style-type: none"> Csukja le a motorháztetőt. |

Dízel kivitelek

| Üzenet | Kiváltó ok | Megoldás |
|--------|--|---|
| | <ul style="list-style-type: none"> Akkor jelenik meg, ha a dízel részecskeszűrő (DPF) regenerálásra szorul. Ez nem jelenti a DPF meghibásodását. | <ul style="list-style-type: none"> ► Dízel részecskeszűrő (DPF) regenerálása * 560. o. |
| | <ul style="list-style-type: none"> Akkor jelenik meg, ha figyelmen kívül hagyja a jelzést. A kipufogóban lévő részecskék eltömítették a DPF-rendszert. Ez problémát jelent. | <ul style="list-style-type: none"> Keresse fel a márkaszervizt, és vizsgáltsa át a gépkocsit. |
| | <ul style="list-style-type: none"> Akkor jelenik meg, ha víz gyűlt össze az üzemanyagrendszerben. Akkor jelenik meg, ha hosszabb ideig nem vezette a gépkocsit. | <ul style="list-style-type: none"> A márkaszervizben üríttesse le a vizet a rendszerből, amint lehet. Az összegyűlt víz kárt tehet az üzemanyagrendszerben. |
| | <p>Kulcs nélküli ajtónyitó rendszerrel felszerelt típusok</p> <ul style="list-style-type: none"> Akkor jelenik meg, ha a motor hideg az ENGINE START/STOP gomb megnyomásakor. | <ul style="list-style-type: none"> Amikor a szimbólum eltűnik, a motor automatikusan beindul. Ha a fékpedál (automata sebességváltó) vagy a tengelykapcsoló pedál (kézi kapcsolású sebességváltó) nincs lenyomva, a motor nem indítható. ► A motor beindítása 398. o. |

* Nem áll rendelkezésre minden modellen

| Jelzés | Feltétel | Magyarázat |
|---|--|--|
|  | <ul style="list-style-type: none"> Megjelenik vezetés közben, ha probléma merül fel a motorvezérlő rendszerrel kapcsolatban. | <ul style="list-style-type: none"> ➤ Ha megjelenik a PGM-FI szimbólum 633. o. |
| | <ul style="list-style-type: none"> Akkor jelenik meg, ha az üzemanyagtartály teljes kiürülése után nem tudja újraindítani a motort. Lehet, hogy levegő került az üzemanyagrendszerbe. | <ul style="list-style-type: none"> Keresse fel a márkaszervizt, és vizsgálta át a gépkocsit. |
| | <ul style="list-style-type: none"> Akkor jelenik meg, ha nem az éghajlati, ill. regionális körülményeknek megfelelő üzemanyagot használja. | <ul style="list-style-type: none"> A nem megfelelő üzemanyag használata csökkentheti a motor teljesítményét. ➤ Ajánlott üzemanyag 520. o. |

ACC, CMBS, ráfutásos ütközésre figyelmeztető rendszerrel rendelkező típusok



| Jelzés | Feltétel | Magyarázat |
|---|---|---|
|  | <ul style="list-style-type: none"> Villog, ha a rendszer szerint várható az ütközés az Ön előtt levő gépkocsival. Hangjelzés hallatszik. | <ul style="list-style-type: none"> Tegye meg a megfelelő beavatkozásokat az ütközés elkerülésére (fékezzen, váltson sávot stb.) <ul style="list-style-type: none"> ➤ Adaptív sebességtartó (ACC)* 439. o. ➤ Ráfutásos ütközésre figyelmeztető rendszer* 453. o. ➤ Ütközésmegelőző fékrendszer (CMBS)* 491. o. |

Sávelhagyásra figyelmeztető rendszerrel (LDW) rendelkező típusok



| Jelzés | Feltétel | Magyarázat |
|---|--|--|
|  | <ul style="list-style-type: none"> Akkor látható, ha a gépjárműve túl közel került a forgalmi sávot határoló vonalakhoz. Hangjelzés hallatszik. | <ul style="list-style-type: none"> Végezze el a szükséges műveletet a gépjárműnek a sávban tartására. <ul style="list-style-type: none"> ➤ Sávelhagyásra figyelmeztető rendszer* 457. o. |

* Nem áll rendelkezésre minden modellen





ACC-rendszerrel felszerelt típusok





| Jelzés | Feltétel | Magyarázat |
|---|--|--|
|  | <ul style="list-style-type: none"> Akkor jelenik meg, ha a rendszer előre érzékeli, hogy a gépkocsi jobbról Ön elé fog vágni, és az Ön elé bevágó gépkocsi sebességének megfelelően csökkenti a járműve sebességét. | <ul style="list-style-type: none"> A rendszer automatikusan biztonságos követési távolságot tart a bevágó járműtől, amikor a rendszer előre jelzi a bevágást. ➤ A rendszer aktiválásának módja 452. o. |
|  | <ul style="list-style-type: none"> Akkor jelenik meg, ha a rendszer előre érzékeli, hogy a gépkocsi balról Ön elé fog vágni, és az Ön elé bevágó gépkocsi sebességének megfelelően csökkenti a járműve sebességét. | <ul style="list-style-type: none"> A rendszer automatikusan biztonságos követési távolságot tart a bevágó járműtől, amikor a rendszer előre jelzi a bevágást. ➤ A rendszer aktiválásának módja 452. o. |

Városi vészfékező rendszerrel rendelkező típusok

| Jelzés | Feltétel | Magyarázat |
|--|---|--|
|  | <ul style="list-style-type: none"> Villog, ha a rendszer szerint várható az ütközés az Ön előtt levő gépkocsival. Hangjelzés hallatszik. | <ul style="list-style-type: none"> Nyomja le a fékpedált, és tartson megfelelő követési távolságot az elöl haladó gépkocsitól. A riasztás megszűnik. A rendszer automatikusan fékez, ha a lehetséges ütközés alighanem elkerülhetetlenné válik. ➤ Városi vészfékező rendszer* 500. o. |
|  | <ul style="list-style-type: none"> Akkor módosítja a kijelzőt, ha a gépkocsit a rendszer állította meg. A hangjelzés megszűnik. | |

9 sebességes automata sebességváltóval felszerelt típusok

| Jelzés | Feltétel | Magyarázat |
|--|--|---|
|  | <ul style="list-style-type: none"> Akkor jelenik meg, ha a váltórendszer hőmérséklete túlságosan magas. A gépjármű nem működik megfelelően. | <ul style="list-style-type: none"> Előfordulhat, hogy nehezen tud gyorsulni, vagy dombon felfelé nehezen tud elindulni vele. Álljon meg egy biztonságos helyen [P] fokozatba kapcsolva. Hagyja alapjáraton járni a motort, míg az üzenet el nem tűnik. |
|  | <ul style="list-style-type: none"> Akkor jelenik meg, ha a fékpedál lenyomása nélkül próbál meg váltani. | <ul style="list-style-type: none"> Nyomja le a fékpedált, majd ezt követően váltson. Fagypont alatti hőmérséklet esetén előfordulhat, hogy az elektronikus fokozatválasztó lassan reagál. Mindig nyomja le a fékpedált, mielőtt [P] sebességfokozatba vált, és a pedál felengedése előtt ellenőrizze, hogy megjelenik-e a [P] szimbólum a sebességfokozat visszajelzőjén. |
|  | <ul style="list-style-type: none"> Akkor jelenik meg, ha a fékpedál lenyomása nélkül vált [P] sebességfokozatba. | <ul style="list-style-type: none"> Nyomja le a fékpedált, majd váltson [P] sebességfokozatba. |
|  | <ul style="list-style-type: none"> Akkor jelenik meg, ha anélkül próbál meg váltani, hogy levennie a lábát a gázpedálról. | <ul style="list-style-type: none"> Vegye le a lábát a gázpedálról, majd ezt követően váltson. |

| Jelzés | Feltétel | Magyarázat |
|---|--|--|
|  | <ul style="list-style-type: none"> Akkor jelenik meg, ha a gépkocsi haladása során megnyomják a P gombot. Akkor jelenik meg, ha akkor vált R sebességfokozatra, amikor a gépkocsival előre halad, vagy amikor akkor vált a D sebességfokozatra, miközben tolat. | <ul style="list-style-type: none"> A sebességváltó kar használata előtt mindenképp álljon meg a gépjárművel. |
|  | <ul style="list-style-type: none"> Akkor jelenik meg, ha akkor próbál meg átkapcsolni másik fokozatra, amikor a sebességváltó P fokozatban van, a motor pedig ki van kapcsolva. | <ul style="list-style-type: none"> Másik fokozat kiválasztásához P fokozatban a motort be kell kapcsolni. |
|  | <ul style="list-style-type: none"> Akkor jelenik meg, amikor a P fokozat automatikus kiválasztását követően próbál sebességfokozatot váltani, miközben a vezetőoldali ajtó nyitva van és a vezető biztonsági öve nincs becsatolva. | <ul style="list-style-type: none"> Ha kiszáll a gépkocsiból, nyomja meg a parkolás gombot. |
|  | <ul style="list-style-type: none"> Akkor jelenik meg, ha a gépjárművet leállították, a vezető biztonsági öve nincs bekapcsolva, és fennáll az esélye, hogy a gépjármű akaratlanul gurulni kezd. Kulcs nélküli ajtónyitó rendszerrel ellátott típusok Akkor jelenik meg, ha átvált az N sebességfokozatra, majd öt másodpercen belül megnyomja a ENGINE START/STOP gombot. Kulcs nélküli ajtónyitó rendszerrel nem rendelkező típusok Akkor jelenik meg, ha átvált a N sebességfokozatra, majd öt másodpercen belül TARTOZÉK I állásra állítja a gyújtáskapcsolót. | <ul style="list-style-type: none"> A sebesség 15 percig a N fokozatban marad, majd ezt követően automatikusan átkapcsol a P fokozatra. ➤ A sebességváltó N fokozatban tartása [autómosó üzemmód] 413. o. Nyomja meg a P gombot, mielőtt felengedné a gázpedálat alapjáraton, parkolás során vagy a gépjárműből történő kiszálláskor. ➤ A sebességváltó kar működése 411. o. |

| Jelzés | Feltétel | Magyarázat |
|---|---|---|
|  | <ul style="list-style-type: none"> Akkor jelenik meg, ha akkor próbál meg átkapcsolni az S sebességfokozatra, amikor a sebességváltó nem a D fokozatban van. | <ul style="list-style-type: none"> Az S sebességfokozatra történő átkapcsoláshoz a gépkocsinak D sebességfokozatban kell lennie. |
|  | <ul style="list-style-type: none"> Akkor jelenik meg, ha a gyújtáskapcsolót a vezető biztonsági övének becsatolása nélkül fordítja BE állásba. Akkor jelenik meg, amikor a P fokozat automatikus kiválasztását követően sebességet vált, miközben a vezetőoldali ajtó nyitva van, a vezető biztonsági öve nincs becsatolva, és a fékpedált felengedte. | <ul style="list-style-type: none"> A vezetés megkezdése előtt megfelelően csatolja be a biztonsági övet. Sebességváltás 409. o. |

Mérőműszerek és kijelzők

Műszerek

A mérőműszerek közé tartozik a sebességmérő, a fordulatszám-mérő, az üzemanyagszint-mérő és a kapcsolódó visszajelzők. Akkor jelenik meg, amikor a gyújtáskapcsoló BE **III***1 állásban van.

■ Sebességmérő

Megjeleníti a haladási sebességet km/h vagy mph egységben.

■ Üzemanyagszint-mérő

Kijelzi az üzemanyagtartályban lévő üzemanyag mennyiségét.

■ Fordulatszám-mérő

A motor percenkénti fordulatszámát mutatja.

■ Hűtőfolyadék hőmérséklet-mérő

Megjeleníti a hűtőfolyadék hőmérsékletét.

*1: A kulcs nélküli ajtónyitó rendszerrel felszerelt típusokon **ENGINE START/STOP** gomb van gyújtáskapcsoló helyett.

☒ Üzemanyagszint-mérő

Megjegyzés

Tankoljon, ha az érték **0** felé közelít.
A kevés üzemanyag a motor hibás gyújtását okozhatja, és károsíthatja a katalizátort.

A meglévő üzemanyag mennyisége eltérhet az üzemanyagszint-mérő által kijelzett mennyiségtől.

☒ Hűtőfolyadék hőmérséklet-mérő

A mérési értéktartomány felső részére mutató hőmérsékletmérővel való haladás a motor súlyos károsodását okozhatja. Álljon meg biztonságos helyen, és várja meg, amíg a motor hőmérséklete normál értékre csökken.

☒ **Túlmelegedés** 627. o.

Többfunkciós információs kijelző

A többfunkciós információs kijelzőn a kilométer-számláló, a napi kilométer-számláló, a külsőhőmérséklet-visszajelző és egyéb mérőműszerek értékei láthatók. Emellett fontos információkat is megjelenít, mint a figyelmeztetések és egyéb hasznos tudnivalók.

A kijelző bekapcsolása

■ Fő kijelzők

A képernyőváltáshoz használja a ▲(i)/▼ (információ) gombot.

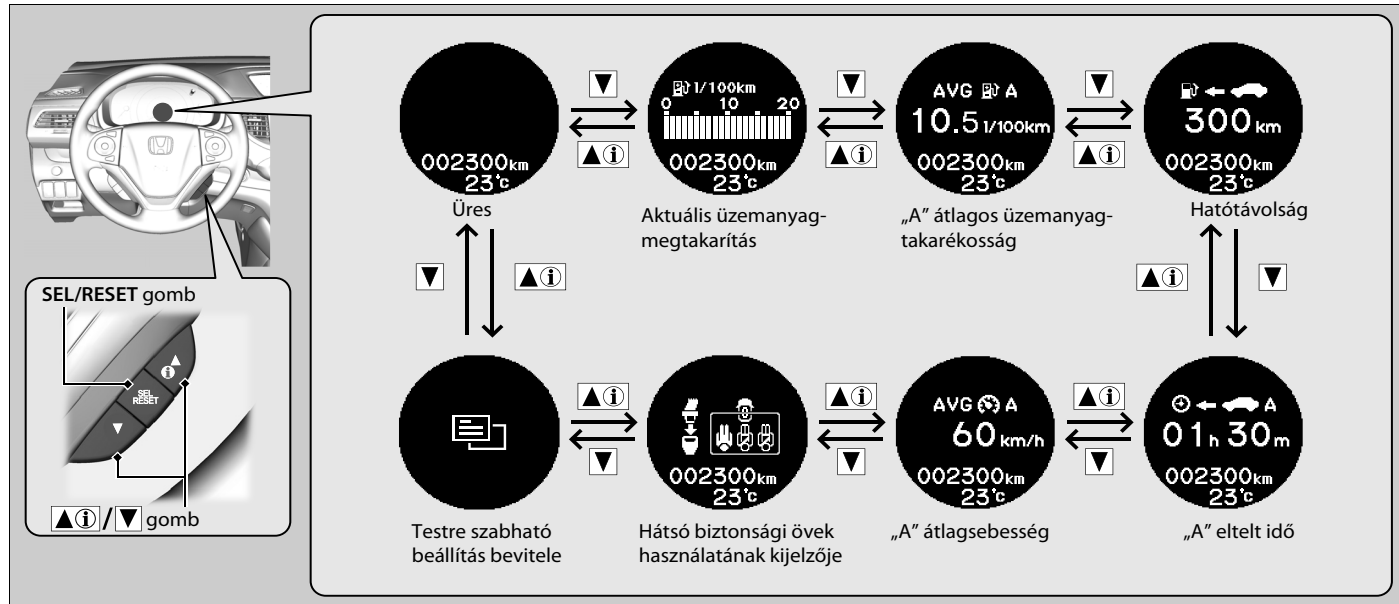

■ Alsó kijelzők

A képernyőváltáshoz használja a **SEL/RESET** gombot.

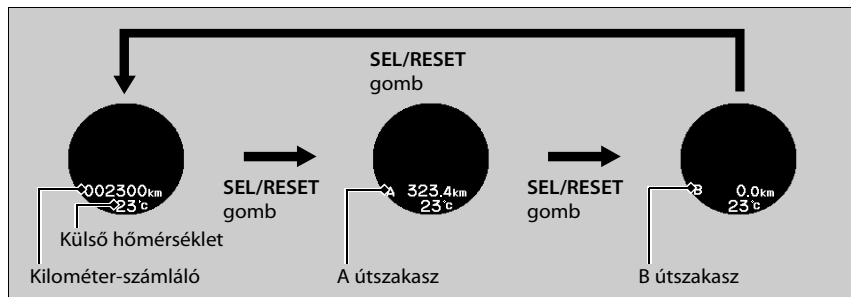

■ Kilométer-számláló

A gépkocsival megtett teljes távolságot mutatja kilométerben vagy mérföldben.

■ Napi kilométer számlálója

A gépkocsival az utolsó nullázás óta megtett teljes távolságot mutatja kilométerben vagy mérföldben. Az A és a B napi kilométer-számláló két különböző útszakasz mérésére használható.

■ A napi kilométer-számláló nullázása

A napi kilométer-számláló nullázásához jelenítse meg a számlálót, majd tartsa lenyomva a **SEL/RESET** gombot. A napi kilométer-számláló visszaáll **0.0** értékre.

☒ Napi kilométer számlálója

A **SEL/RESET** gomb megnyomásával válthat az A és B napi kilométer-számláló között.

■ Külső hőmérséklet

Celsius-fokban mutatja a külső hőmérsékletet.

Ha a külső hőmérséklet 3 °C alatt van, amikor a gyújtáskapcsolót BE *1 állásba fordítja, akkor a külső hőmérséklet visszajelző tíz másodpercig villog.

■ A külső hőmérséklet kijelzőjének beállítása

Ha a mért hőmérséklet hibásnak tűnik, a hőmérséklet-mérőt legfeljebb ± 3 °C-kal elállíthatja.

■ Aktuális üzemanyag-megtakarítást jelző műszer

Oszlopdiagramon jeleníti meg az aktuális üzemanyag-takarékosságot (l/100 km vagy mpg egységben).

■ Átlagos üzemanyag-takarékosság

Az egyes napi kilométer-számlálókhoz tartozó becsült átlagos üzemanyag-takarékosságot mutatja l/100 km vagy mpg egységben. A kijelző adott időközönként frissül. A napi kilométer-számláló nullázásakor az átlagos üzemanyag-takarékosság is nullázódik.

*1: A kulcs nélküli ajtónyitó rendszerrel felszerelt típusokon **ENGINE START/STOP** gomb van gyújtáskapcsoló helyett.

» Külső hőmérséklet

A hőmérséklet-érzékelő az első lökhárító alá van szerelve. Az út felmelegedése és a többi gépkocsi kipufogógázai befolyásolhatják a mérést, ha a gépkocsi kevesebb mint 30 km/h sebességgel halad.

A hőmérséklet-mérés stabilizálódása után az értékek frissítése a kijelzőn néhány perct is igénybe vehet.

A hőmérséklet értékének javításához használja a többfunkciós információs kijelző személyre szabott funkcióit.

➤ **Személyre szabott funkciók** 133. o.

» Átlagos üzemanyag-takarékosság

Az átlagos üzemanyag-takarékosság nullázásával módosíthatja.

➤ **Személyre szabott funkciók** 133. o.

Hatótávolság

Azt a becült távolságot mutatja, amely az üzemanyagtartályban lévő üzemanyaggal még megtehető. Ezt a távolságot a rendszer az előző útszakaszok során mért üzemanyag-takarékossági értékek alapján számolja ki.

Eltelt idő

Az A útszakasz, ill. B útszakasz nullázása óta eltelt időt mutatja.

Átlagsebesség

Az A útszakasz, ill. B útszakasz nullázása óta megtett távolságra vonatkozó átlagsebességet mutatja km/h vagy mph egységben.

Hátsó biztonsági övek használatának kijelzője

A hátsó biztonsági öv használatát mutatja.

➤ **Biztonságiöv-émlékeztető** 41. o.

▶▶Eltelt idő

Az eltelt idő nullázásával módosíthatja.

➤ **Személyre szabott funkciók** 133. o.

▶▶Átlagsebesség



Az átlagsebesség nullázásával módosíthatja.

➤ **Személyre szabott funkciók** 133. o.

■ Személyre szabott funkciók

Bizonyos funkciók testreszabásához használja a többfunkciós információs kijelzőt.

■ A funkciók testreszabása

Válassza a  képernyőt. Ehhez nyomja meg a  gombot, miközben a gyújtáskapcsoló BE *1 állásban van, a gépkocsi pedig áll. Válassza a **CHANGE SETTINGS** (Beállítások módosítása) lehetőséget, majd nyomja meg a **SEL/RESET** gombot.

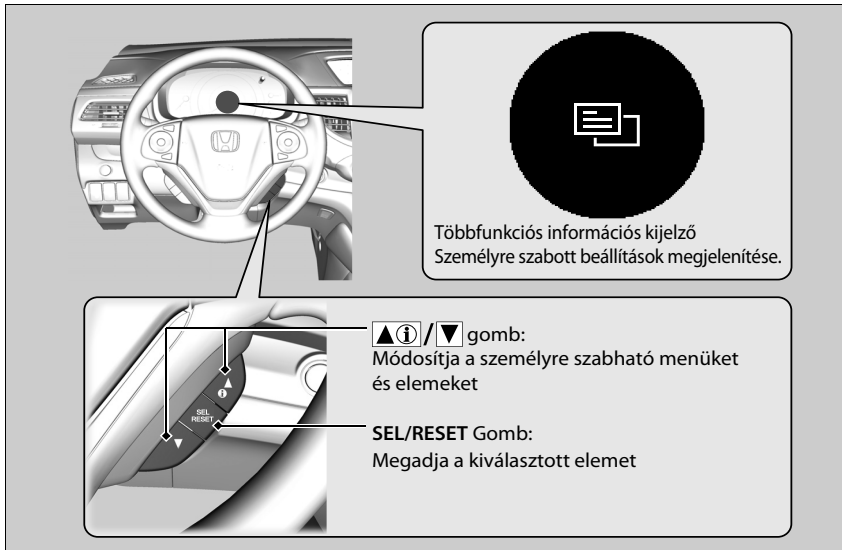

*1: A kulcs nélküli ajtónyitó rendszerrel felszerelt típusokon **ENGINE START/STOP** gomb van gyújtáskapcsoló helyett.

» Személyre szabott funkciók

Más funkciók testreszabásához nyomja meg a  gombot.

► **Testre szabható opciók listája** 136. o.

► **Példa a beállítások testreszabására** 141. o.

A beállítások személyre szabása:

Automata sebességváltós típusok

Kapcsoljon át a **P** sebességfokozatra.

Kézi kapcsolású sebességváltós típusok

Húzza be a rögzítőféket.

■ **A testreszabás folyamata**

Válassza ki a  képernyőt az / gombbal.

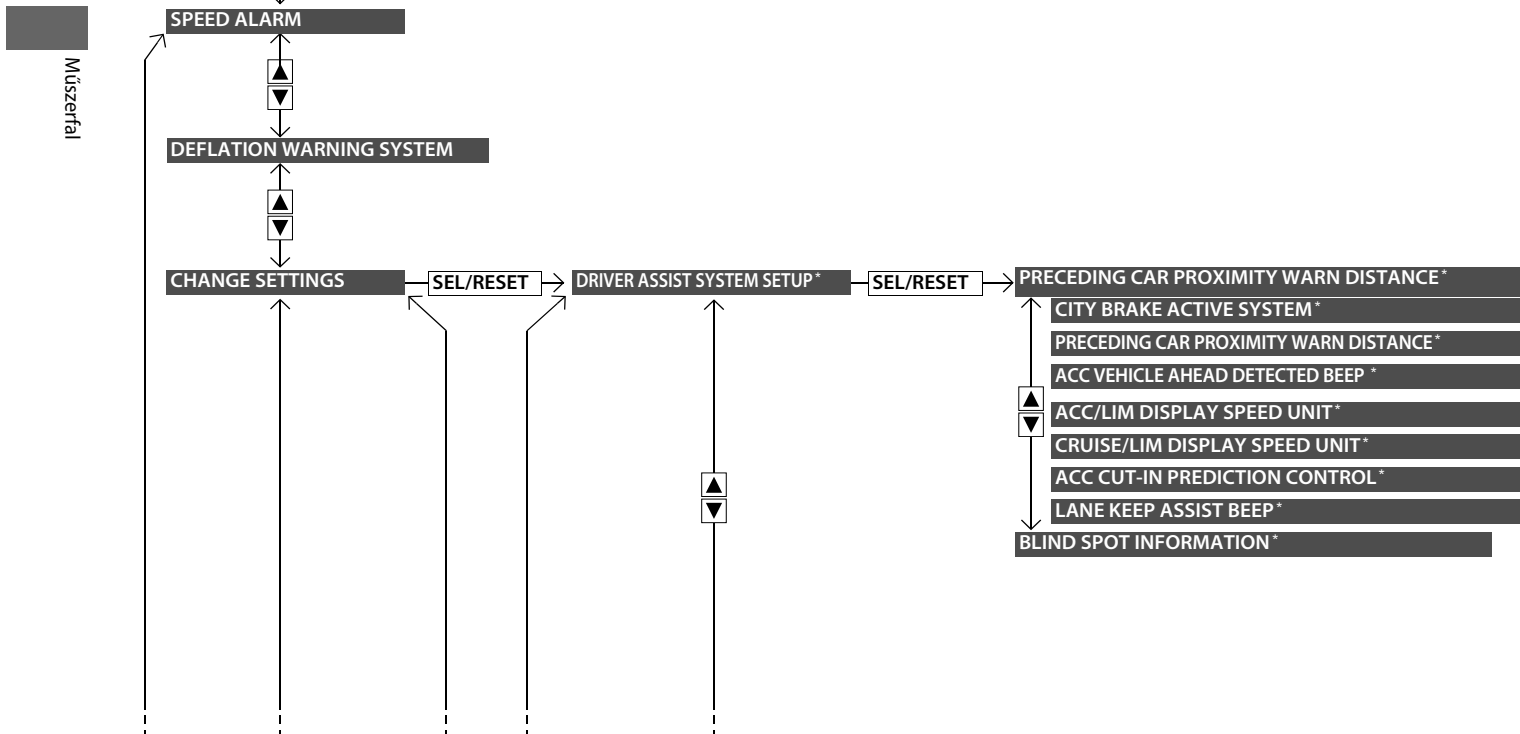



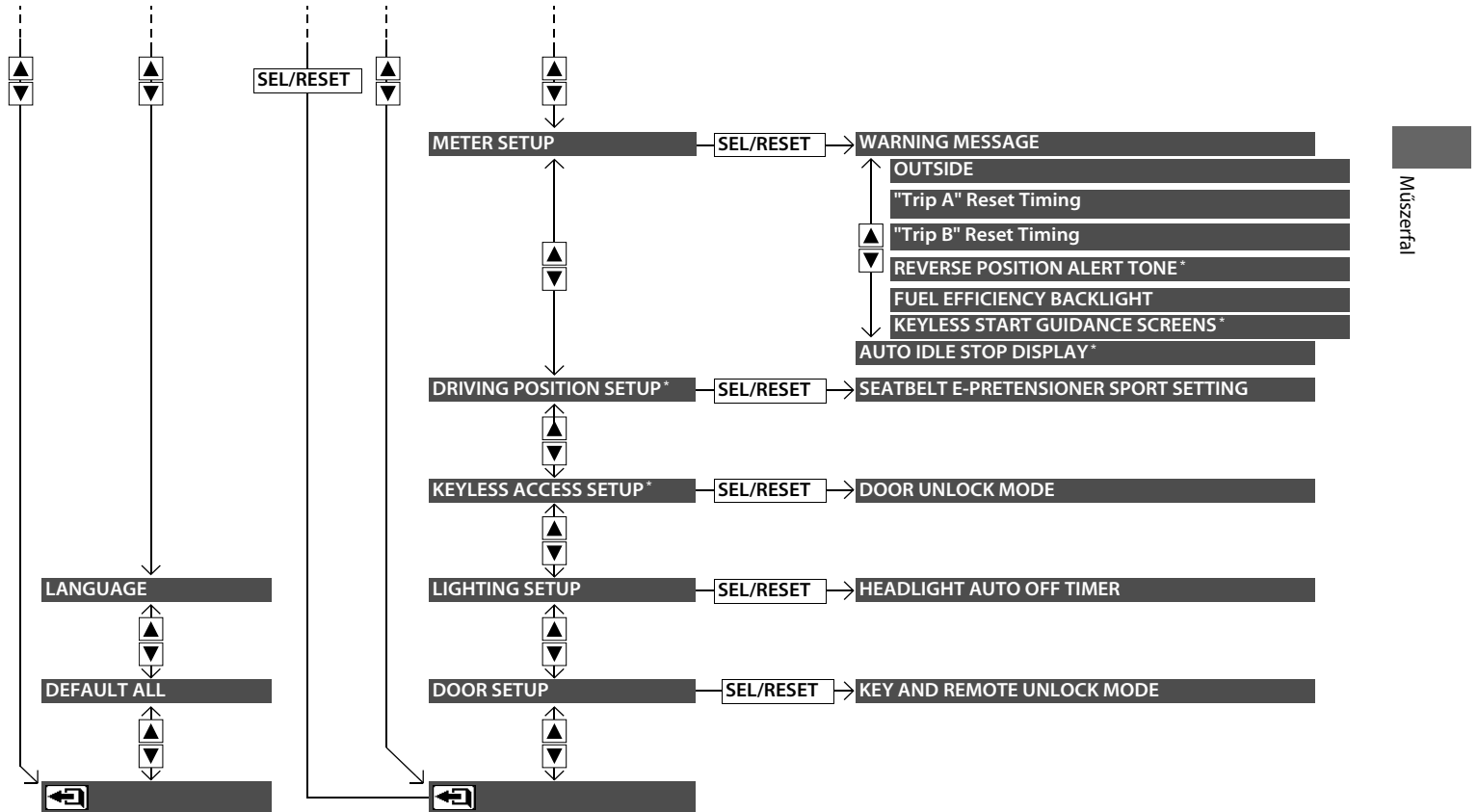

134 * Nem áll rendelkezésre minden modellen



Műszerfal

* Nem áll rendelkezésre minden modellen

■ **Testre szabható opciók listája**

| Beállítási csoport | Testre szabható funkciók | Leírás | Választható beállítások |
|--|---|---|---|
| Speed alarm (Sebességfigyelmeztetés) | <ul style="list-style-type: none"> Egymástól függetlenül két szakaszban (1. és 2. sebességfigyelmeztetés) állíthatja be a sebességfigyelmeztetést. Az egyes szakaszoknál 5-5 km/h-val módosíthatja azt a sebességbeállítást, amelynél a figyelmeztetés kikapcsol. | |  (1. sebességfigyelmeztetés BE)  (1. sebességfigyelmeztetés KI*) |
| | | | Speed alarm 1 speed setting (1. sebességfigyelmeztetés sebességének beállítása) [50 km/h (30 mph)*1] |
| Deflation Warning System (Abroncsnyomásfigyelő rendszer) | | Inicializálhatja az abroncsnyomásfigyelő rendszert. |  (2. sebességfigyelmeztetés BE)  (2. sebességfigyelmeztetés KI*) |
| | | | Speed alarm 2 speed setting (2. sebességfigyelmeztetés sebességének beállítása) [80 km/h (50 mph)*1] |
| | | | CANCEL/INITIALISE (Visszavonás/ Inicializálás) |

*1: Default Setting (Alapbeállítás)

| Beállítási csoport | Testre szabható funkciók | Leírás | Választható beállítások |
|--|---|--|--|
| CHANGE SETTINGS (BEÁLLÍTÁSOK MÓDOSÍTÁSA) | PRECEDING CAR PROXIMITY WARN DISTANCE (ELŐL HALADÓ JÁRMŰ KÖZELSÉGÉRE VALÓ FIGYELMEZTETÉS TÁVOLSÁGA)* | Módosíthatja azt a távolságot, amelynél az ütközésre való figyelmeztetés bekapcsol, ha túl közel kerül az elől haladó járműhöz. | FAR (TÁVOL)/ NORMAL (NORMÁL)* ¹ / NEAR (KÖZEL) |
| | CITY-BRAKE ACTIVE SYSTEM (VÁROSI VÉSZFÉKEZŐ RENDSZER)* | A Városi vészfékező rendszer be- és kikapcsolása. | ON (BE)* ¹ / OFF (KI) |
| | FORWARD COLLISION WARNING DISTANCE (RÁFUTÁSOS ÜTKÖZÉS FIGYELMEZTETÉSI TÁVOLSÁG)* | Ezen menüpont segítségével módosíthatja, hogy a ráfutásos ütközésre figyelmeztető rendszer vagy az ütközés erejét mérséklő fékrendszer milyen távolságnál kapcsoljon be, illetve itt kapcsolhatja be/ki a ráfutásos ütközésre figyelmeztető rendszert. | FAR (NAGY)/ NORMAL (NORMÁL)* ¹ / NEAR (KIS TÁVOLSÁG)/ OFF (KIKAPCSOLÁS) |
| | ACC Vehicle Ahead Detected Beep (ACC HANGJELZÉS ELŐL HALADÓ JÁRMŰ ÉRZÉKELÉSE ESETÉN)* | Beállíthatja, hogy a rendszer hangjelzést adjon, ha az elől haladó gépkocsi túl közel kerül. | ON (BE)/ OFF (KI)* ¹ |
| | ACC/LIM Display Speed Unit (ACC/LIM KIJELZŐ SEBESSÉG MÉRTÉKEGYSÉGE)* | Módosíthatja a beállított járműsebesség kijelzett mértékegységét a többfunkciós információs kijelzőn. | mph/km/h |
| | CRUISE/LIM Display Speed Unit (CRUISE/LIM KIJELZŐ SEBESSÉG MÉRTÉKEGYSÉGE)* | Módosíthatja a beállított járműsebesség kijelzett mértékegységét a többfunkciós információs kijelzőn. | mph/km/h |

*1: Alapbeállítás

* Nem áll rendelkezésre minden modellen

| Beállítási csoport | Testre szabható funkciók | Leírás | Választható beállítások | |
|--|---|---|--|---|
| CHANGE SETTINGS (BEÁLLÍTÁSOK MÓDOSÍTÁSA) | DRIVER ASSIST SYSTEM SETUP (VEZETÉST SEGÍTŐ RENDSZER BEÁLLÍTÁSA)* | ACC CUT-IN PREDICTION CONTROL (ACC BEVÁGÁST ELŐREJELZŐ RENDSZER VEZÉRLŐ)* | Ezen menüpont segítségével kapcsolhatja ki az ACC bevágást előrejelző rendszer vezérlőjét. | ON (BE)*¹/OFF (KI) |
| | | LANE KEEP ASSIST BEEP (SÁVTARTÓ ASSZISZTENS SÍPOLÁSA)* | Az LKAS rendszer felfüggesztése esetén a rendszer sípszóval figyelmeztet. | ON (BE)/OFF (KI)*¹ |
| | | BLIND SPOT INFORMATION (HOLTTERFIGYELŐ RENDSZER)* | A holtter információk beállításának módosítása. | AUDIBLE AND VISUAL ALERT (Hang- és vizuális riasztás)* ¹ / VISUAL ALERT ONLY (Csak vizuális riasztás)/ OFF (KI) |

* 1: Alapbeállítás

| Beállítási csoport | Testre szabható funkciók | Leírás | Választható beállítások |
|---|---|--|---|
| CHANGE Settings (Beállítások módosítása) Meter Setup (Műszer-csoport beállítása) | WARNING MESSAGE (FIGYELMEZTETŐ ÜZENET) | Kiválaszthatja, hogy megjelenjen-e a figyelmeztető üzenet. | ON (BE)/OFF (KI)*¹ |
| | OUTSIDE (KÜLSŐ) | Néhány fokkal elállíthatja a mért hőmérsékletet. | -3°C ~ ±0°C*¹ ~ +3°C |
| | „Trip A” Reset Timing (A jelű napi kilométer-számláló nullázásának időzítése) | Módosíthatja, hogy hogyan nullázódjon az A jelű napi kilométer-számláló, az A átlagos üzemanyag-takarékosság, az A átlagsebesség és az A eltelt idő. | WHEN REFUELED/MANUAL RESET*¹/WHEN IGNITION IS TURNED OFF (TANKOLÁSKOR/MANUÁLISAN/A GYÚJTÁS KIKAPCSOLÁSAKOR) |
| | „Trip B” Reset Timing (B jelű napi kilométer-számláló nullázásának időzítése) | Módosíthatja, hogy hogyan nullázódjon a B jelű napi kilométer-számláló, a B átlagos üzemanyag-takarékosság, a B átlagsebesség és a B eltelt idő. | WHEN REFUELED/MANUAL RESET*¹/WHEN IGNITION IS TURNED OFF (TANKOLÁSKOR/MANUÁLISAN/A GYÚJTÁS KIKAPCSOLÁSAKOR) |
| | REVERSE POSITION ALERT TONE (TOLATÁSI FIGYELMEZTETŐ HANGJELZÉS)* | A hangjelző egyszer megszólal, amikor a R sebességfokozatot választja ki. | ON (BE)*¹/OFF (KI) |
| | Fuel Efficiency Backlight (Üzemanyag-takarékos háttérvilágítás) | Be- és kikapcsolhatja a környezetifény-érzékelőt. | ON*¹/OFF (Be/Ki) |
| | KEYLESS START GUIDANCE SCREENS (KULCS NÉLKÜLI INDÍTÁS NAVIGÁCIÓS KÉPERNYŐK)* | Megjelenítheti a kulcs nélküli indítás navigációs képernyőjét, ha teljesülnek a teljesítmény üzemmód váltásához szükséges feltételek. | ON*¹/OFF (Be/Ki) |
| | Auto Idle Stop Display (Automatikus alapjárat-leállítás képernyő)* | Kiválaszthatja, hogy megjelenjen-e az Automatikus alapjárat-leállítás képernyő. | ON*¹/OFF (Be/Ki) |

*1: Default Setting (Alapbeállítás)

* Nem áll rendelkezésre minden modellen

| Beállítási csoport | Testreszabható funkciók | | Leírás | Választható beállítások |
|--|---|---|--|---|
| CHANGE SETTINGS (Beállítások módosítása) | Driving position Setup (Vezetési pozíció beállítása)* | Seatbelt e-pretensioner Sport Setting (e-övfüszítő sportos beállítása) | Be- és kikapcsolhatja az e-övfüszítő sportos beállítást. | ON *1/ OFF (Be/Ki) |
| | Keyless Access Setup * (Kulcs nélküli ajtónyitás beállítása) | Door Unlock Mode (Ajtónyitás üzemmód) | Módosíthatja, hogy mely ajtók nyíljanak ki a vezetőoldali ajtó kilincsenek és a csomagterájtó kilincsenek megfogásakor. A csomagterájtó nyitógombjának megnyomásakor, a DRIVER DOOR ONLY (CSAK A VEZETŐOLDALI AJTÓ) lehetőség kiválasztása esetén csak a csomagterájtó reteszoldódik ki. Az ALL DOORS (ÖSSZES AJTÓ) lehetőséget választva a csomagterájtó kireteszoldódik, és az összes ajtó kinyílik. | DRIVER DOOR ONLY *1/ ALL DOORS (CSAK A VEZETŐOLDALI AJTÓ/MINDEN AJTÓ) |
| | Lighting Setup (Világítás beállítása) | Headlight Auto Off Timer (Automatikus fényszóró-kikapcsolási időzítő) | Módosíthatja, mennyi ideig maradjon égve a külső világítás a vezetőoldali ajtó bezárása után. | 60sec/30sec/15sec *1/ 0sec (60 mp/30 mp/15 mp/10 mp) |
| | Door Setup (Ajtó beállítása) | Key and Remote Unlock Mode (Kulcsos és távirányítású nyitás üzemmód) | Beállíthatja, hogy a vezetőoldali ajtó vagy az összes ajtó nyíljon-e ki a távirányító vagy a gyújtáskulcs első működtetésekor. | DRIVER DOOR ONLY *1/ ALL DOORS (CSAK A VEZETŐOLDALI AJTÓ/MINDEN AJTÓ) |
| Language (Nyelv) | | | Módosíthatja a kijelző nyelvét. | angol *1/ német/olasz/francia/spanyol/lengyel/portugál/holland/dán/svéd/norvég/finn/orosz |
| Default All (Minden alapértékre) | | | Az összes testreszabott beállítást visszavonhatja/visszaállíthatja alapértékre. | CANCEL/OK (Visszavonás/OK) |

*1: Default Setting (Alapbeállítás)

* Nem áll rendelkezésre minden modellen

■ Példa a beállítások testreszabására

A következőkben bemutatjuk a „TRIP A” RESET TIMING (A jelű napi kilométer-számláló nullázásának időzítése) beállítás **WHEN REFUELED** (Tankolásakor) értékre állításának lépéseit. A „TRIP A” RESET TIMING (A jelű napi kilométer-számláló nullázásának időzítése) beállítás alapértéke **MANUAL RESET** (Manuális nullázás).

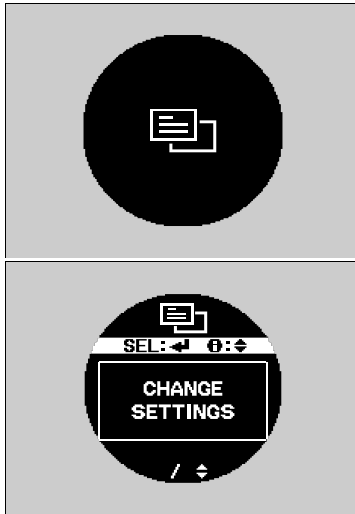

1. Tartsa lenyomva az /▼ gombot, míg a meg nem jelenik a kijelzőn, majd nyomja meg a **SEL/RESET** gombot.
2. Tartsa lenyomva az /▼ gombot, míg a **CHANGE SETTINGS** (Beállítások módosítása) üzenet meg nem jelenik a kijelzőn, majd nyomja meg a **SEL/RESET** gombot.
3. Tartsa lenyomva az /▼ gombot, míg a **METER SETUP** (Műszercsoport beállítása) üzenet meg nem jelenik a kijelzőn, majd nyomja meg a **SEL/RESET** gombot.

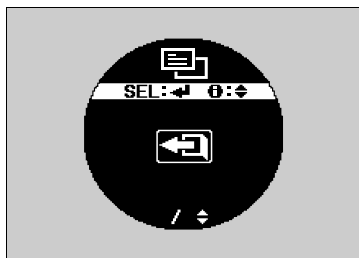

4. Tartsa lenyomva az / gombot, míg a „TRIP A” RESET TIMING (A jelű napi kilométer-számláló nullázásának időzítése) üzenet meg nem jelenik a kijelzőn, majd nyomja meg a SEL/RESET gombot.

► A kijelző átvált a beállítások testreszabása képernyőre, ahol a **WHEN REFUELED** (TANKOLÁSKOR), a **MANUAL RESET** (MANUÁLIS NULLÁZÁS), a **WHEN IGNITION IS TURNED OFF** (A GYÚJTÁS KIKAPCSOLÁSAKOR) és a lehetőségek közül választhat.

5. Nyomja meg a / gombot, és válassza a **WHEN REFUELED** (Tankoláskor) lehetőséget, majd nyomja meg a SEL/RESET gombot.

► A **WHEN REFUELED** (TANKOLÁSKOR) beállítási képernyőjének megjelenésekor a kijelző visszavált a testreszabás menüképernyőre.

6. Tartsa lenyomva az / gombot, míg a meg nem jelenik a kijelzőn, majd nyomja meg a SEL/RESET gombot.

7. Ismétlje a 6. lépést addig, míg vissza nem tér a normál képernyőre.

Intelligens többfunkciós információs kijelző

Az intelligens többfunkciós információs kijelzőn láthatók az üzemanyag-takarékossági információk, az audiorendszer állapota és a pontos idő.

A kijelző bekapcsolása

Nyomja meg a (kijelző) gombot a képernyőváltáshoz.

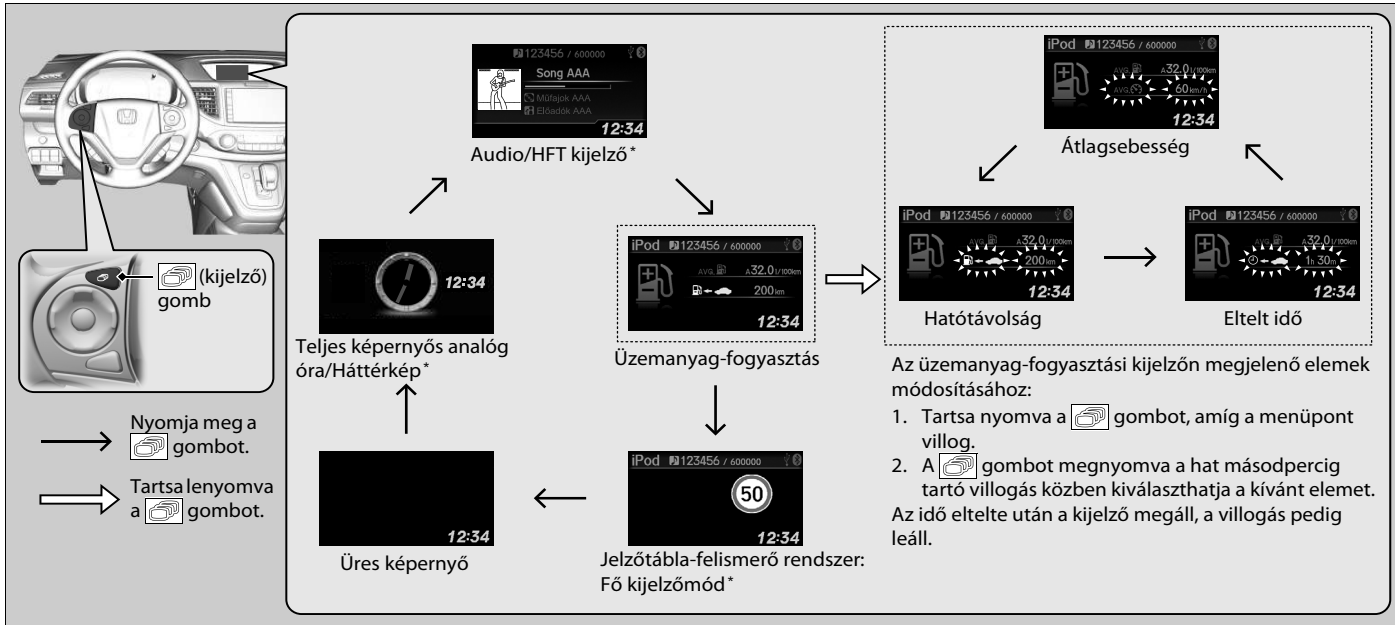

* Nem áll rendelkezésre minden modellen

■ Átlagos üzemanyag-takarékosság

Az egyes napi kilométer-számlálókhoz tartozó becsült átlagos üzemanyag-takarékosságot mutatja l/100 km vagy mpg egységben. A kijelző adott időközönként frissül. A napi kilométer-számláló nullázásakor az átlagos üzemanyag-takarékosság is nullázódik.

■ Hatótávolság

Azt a becsült távolságot mutatja, amely az üzemanyagtartályban lévő üzemanyaggal még megtehető. Ezt a távolságot a rendszer az előző útszakaszok során mért üzemanyag-takarékossági értékek alapján számolja ki.

■ Eltelt idő

Az A útszakasz, ill. B útszakasz nullázása óta eltelt időt mutatja.

■ Átlagsebesség

Az A útszakasz, ill. B útszakasz nullázása óta megtett távolságra vonatkozó átlagsebességet mutatja km/h vagy mph egységben.

■ Navigáció fordulásról fordulásra *

Fordulásról fordulásra navigálja úti céljához a navigációs rendszer segítségével.

► Lásd a navigációs rendszer kézikönyvét

► A kijelző bekapcsolása

Egyszerre egyvalamit jeleníthet meg az üzemanyag-fogyasztás képernyőn. A hatótávolság, az eltelt idő és az átlagsebesség közül választhat.

► Személyre szabott funkciók 145. o.

► A kijelző bekapcsolása 143. o.

► Átlagos üzemanyag-takarékosság

Az átlagos üzemanyag-takarékosság nullázásával módosíthatja.

► Személyre szabott funkciók 145. o.

► Hatótávolság

Egyszerre egyvalamit jeleníthet meg az üzemanyag-fogyasztás képernyőn. A hatótávolság, az eltelt idő és az átlagsebesség közül választhat.

► Személyre szabott funkciók 145. o.

► Eltelt idő

Az eltelt idő nullázásával módosíthatja.

► Személyre szabott funkciók 145. o.

► Átlagsebesség

Az átlagsebesség nullázásával módosíthatja.

► Személyre szabott funkciók 145. o.

► Navigáció fordulásról fordulásra *

Kiválaszthatja, hogy megjelenjen-e a fordulásról fordulásra képernyő navigációkor.

► Személyre szabott funkciók 145. o.

■ Személyre szabott funkciók

Bizonyos funkciók testreszabásához használja az intelligens többfunkciós információs kijelzőt.

■ A funkciók testreszabása

Válassza a **Jármű menü** képernyőt. Ehhez nyomja meg a **MENU** gombot, miközben a gyújtáskapcsoló BE [II]^{*1} állásban van, a gépkocsi pedig áll. Válassza a **Beállítások testreszabása** lehetőséget, majd nyomja meg a **SOURCE** gombot.

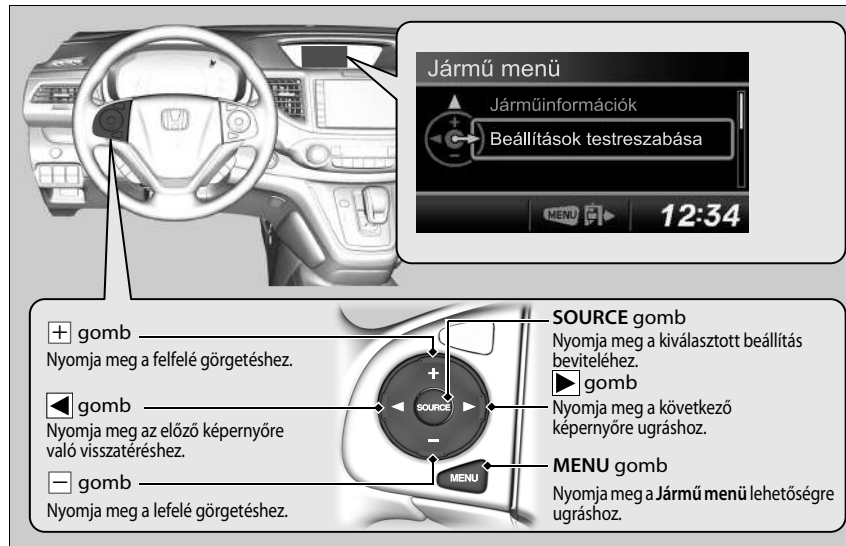

*1: A kulcs nélküli ajtónyitó rendszerrel felszerelt típusokon **ENGINE START/STOP** gomb van gyújtáskapcsoló helyett.

* Nem áll rendelkezésre minden modellen

FOLYTATÓDIK

►► Személyre szabott funkciók

Más funkciók testreszabásához nyomja meg a **+** / **–** gombot.

- **Testre szabható opciók listája** 148. o.
- **Példa egyéni háttérkép beállítására** * 150. o.

■ A testreszabás folyamata

Nyomja meg a **MENU** gombot.

Jármű menü

Válassza az útitiszámítógépet



Óra beállítása*



Járműinformációk



Karbantartási infó

☒ Személyre szabott funkciók

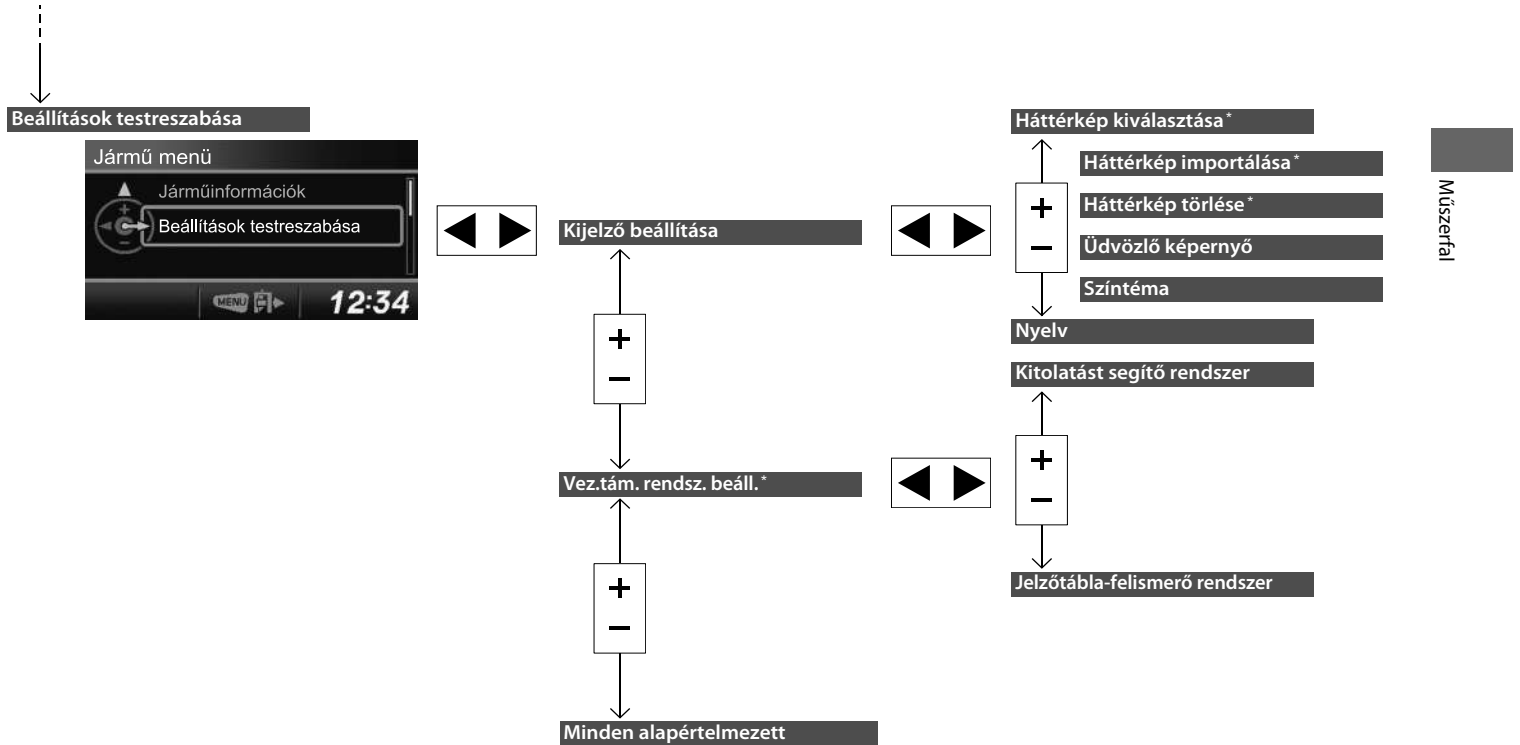

A **MENU** gomb megnyomásával bármikor bezárhatja a testreszabás képernyőt.

Műszerfal



* Nem áll rendelkezésre minden modellen

■ **Testre szabható opciók listája**

| Beállítási csoport | Testre szabható funkciók | Leírás | Választható beállítások | |
|--|--|--|---|-----------------------------|
| Fedélzeti számítógép kiválasztása | | Az aktuális üzemanyag-takarékosság mellett megjelenítendő elem kiválasztása. | Hatótávolság*¹/Eltelt idő/Átlagsebesség | |
| Órabeállítás*² | | Beállíthatja az időformátumot (12 órás vagy 24 órás) és az időt. | 12h*¹/24h | |
| Gépkocsi-információk | Karbantartási infó | Szervizemlékeztető törlése. | Nem/Igen | |
| | Háttérkép kiválasztása*² | A teljes képernyős analóg óra vagy a háttérkép kiválasztása. | Óra*¹/1. kép/2. kép/3. kép | |
| Beállítások testreszabása | Kijelző beállítása | Háttérkép importálása*² | Három kép tárolható.  Háttérképek importálása USB-meghajtóról*² 150. o. | |
| | | Háttérkép törlése*² | Képfájl törlése a háttérképek közül. | 1. kép/2. kép/3. kép |
| | | Üdvözlő képernyő | Kiválasztható, hogy megjelenjen-e az üdvözlő képernyő a gyújtáskapcsoló BE  * ² állásba fordításakor. | Be*¹/Ki |

*1: Alapbeállítás

*2: A kulcs nélküli ajtónyitó rendszerrel felszerelt típusokon **ENGINE START/STOP** gomb van gyújtáskapcsoló helyett.

| Beállítási csoport | Testre szabható funkciók | Leírás | Választható beállítások |
|------------------------------|--------------------------------------|---|---|
| Beállítások testreszabása | Szintéma | Képernyő színének módosítása. | Kék^{*1}/Vörös/Borostyánsárga/ Szürke |
| | Kijelző beállítása | | |
| | Nyelv | Módosíthatja a kijelző nyelvét. | angol^{*1}/német/olasz/francia/ spanyol/lengyel/portugál/ holland/dán/svéd/norvég/ finn/orosz/török/cseh/ magyar/szlovén/észlet/lett/ litván |
| | Vez.tám. rendsz. beáll.* | | |
| | Kitolatást segítő rendszer | A Kitolatást segítő rendszer funkció be- és kikapcsolása. | Be^{*1}/Ki |
| | Jelzőtábla-felismerő rendszer | Kiválasztható, hogy megjelenjenek-e a közlekedési táblák kis ikonjai. | Kis ikonok be^{*1}/Kis ikonok ki |
| | Minden alapértelmezett | Az összes testreszabott beállítást visszavonhatja/visszaállíthatja alapértékre. | Törlés Összes alapbeállítás visszaállítása |

*1: Alapbeállítás

*2: Lásd a navigációs rendszer kézikönyvét a részletekért.

* Nem áll rendelkezésre minden modellen

■ Példa egyéni háttérkép beállítására*

A képernyőn az óra helyett egyéni háttérképet is megjeleníthet.

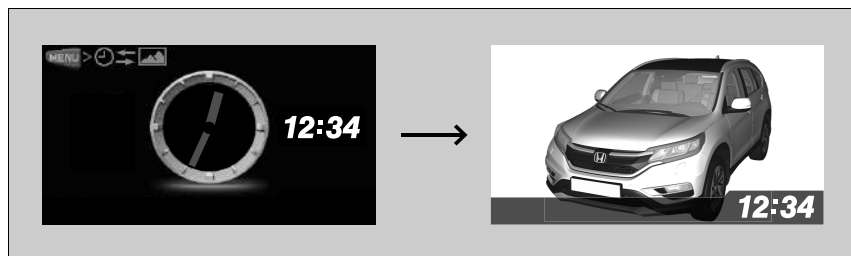

■ Háttérképek importálása USB-meghajtóról*

Legfeljebb három képet importálhat (egyenként) háttérképnek egy USB-meghajtóról. Válassza a **Háttérkép importálása** lehetőséget a **Beállítások testreszabása** lehetőségen belül, és csatlakoztasson megfelelően egy USB-meghajtót a kép mentéséhez.



1. Csatlakoztassa az USB-meghajtót az illesztőkábelhez.
 ➤ **USB-adapterkábel*** 241. o.
2. Nyomja meg a **MENU** gombot.
3. Válassza ki a **Beállítások testreszabása** elemet a **[+]** / **[-]** gombbal, majd nyomja meg a **SOURCE** gombot.
4. Válassza ki a **Kijelző beállítása** elemet a **[+]** / **[-]** gombbal, majd nyomja meg a **SOURCE** gombot.

☒ Személyre szabott funkciók

- Háttérkép fájlok importálásakor a képnek az USB-meghajtó gyökérfájlvárában kell lennie. Almappákban lévő képeket nem lehet importálni.
- Az importálható kép fájlformátuma BMP (bmp) vagy JPEG (jpg).
- Az egyes képfájlok legfeljebb 2 MB-osak lehetnek.
- A legnagyobb képméret 1920 x 936 pixel lehet. Ha a képméret kisebb 480 x 234 pixelnél, akkor a kép a képernyő közepén jelenik meg, a körülötte lévő rész pedig feketén látszik.
- Legfeljebb 255 fájl lehet kiválasztani.
- A fájl nevének legfeljebb az első 64 karaktere jeleníthető meg.



- Válassza ki a **Háttérkép importálása** elemet a **+** / **-** gombbal, majd nyomja meg a **SOURCE** gombot.
► A fájlnemek megjelennek a képernyőn.



- Tartsa lenyomva a **+** gombot, míg a menteni kívánt fájl neve meg nem jelenik a képernyő közepén, majd nyomja meg a **SOURCE** gombot.



- Az importált adatok előnézete megjelenik a képernyőn. Nyomja meg a **SOURCE** gombot, ha rendben.
- Nyomja meg a **SOURCE** gombot a kép fájl mentéséhez.



Műszerfal



9. A **+** / **-** gombbal válassza ki a helyet, ahova a képfájlt menteni szeretné, majd nyomja meg a **SOURCE** gombot.

10. Nyomja meg a **MENU** gombot a testreszabás képernyő bezárásához.

■ Háttérkép kiválasztása



1. Nyomja meg a **MENU** gombot.
2. Válassza ki a **Beállítások testreszabása** elemet a **[+]** / **[-]** gombbal, majd nyomja meg a **SOURCE** gombot.
3. Válassza ki a **Kijelző beállítása** elemet a **[+]** / **[-]** gombbal, majd nyomja meg a **SOURCE** gombot.
4. Válassza ki a **Háttérkép kiválasztása** elemet a **[+]** / **[-]** gombbal, majd nyomja meg a **SOURCE** gombot.
5. A **[+]** / **[-]** gombbal adja meg a kiválasztott képfájlt, majd nyomja meg a **SOURCE** gombot.
 - A görgetés végeztével miniatűr kép jelenik meg.
6. Nyomja meg a **MENU** gombot a testreszabás képernyő bezárásához.

Kezelőszervek

A fejezet a gépkocsivezetéshez használt kezelőszervek működését ismerteti.

| | |
|--|-----|
| Óra | 156 |
| Ajtok zárása és nyitása | |
| Kulcs típusok és azok funkciói..... | 158 |
| Ajtok zárása/nyitása kintről..... | 161 |
| Ajtok zárása/nyitása bentről..... | 167 |
| Gyerekszárak..... | 168 |
| A csomagterajtó nyitása és zárása | 169 |
| Biztonsági rendszer | |
| Indításgátló rendszer..... | 176 |
| Biztonsági rendszer riasztása *..... | 176 |
| Ultrahangos érzékelők *..... | 178 |
| Biztonsági zár funkció *..... | 179 |
| Az ablakok lehúzása és felhúzása | 180 |
| A napellenző lehúzása és felhúzása *..... | 183 |

| | |
|--|-----|
| A kormánykerék körül lévő kapcsolók működése | |
| Gyújtáskapcsoló *..... | 184 |
| ENGINE START/STOP gomb: *..... | 185 |
| Gyújtáskapcsoló és teljesítmény üzemmód összehasonlítása..... | 188 |
| Írányjelzők..... | 189 |
| Világításkapcsolók..... | 189 |
| Aktív kanyarfény *..... | 191 |
| Ködfényszóró..... | 192 |
| Fényszórómagasság-állító *..... | 193 |
| Távolsági fényszóró-támogató rendszer *..... | 194 |
| Nappali világítás..... | 196 |
| Törlők és mosók..... | 197 |
| Fényerő-szabályozás..... | 201 |
| Hátsó páratlanító/Fűtött külső visszapillantó tükör gombja..... | 202 |
| Vezetési pozíció memóriarendszere *..... | 203 |

| | |
|--|-----|
| A kormánykerék beállítása..... | 205 |
| Tükrök beállítása | |
| Belső visszapillantó tükör..... | 206 |
| Elektromos külső visszapillantó tükrök..... | 208 |
| Ülések beállítása | |
| Üléspozíciók beállítása..... | 210 |
| Belső világítás/Kényelmi utastér-világítás | |
| Belső világítás..... | 220 |
| Belső kényelmi berendezések..... | 222 |
| Légkondicionáló rendszer | |
| Az automata légkondicionáló használata..... | 234 |
| Az automatikus légkondicionáló rendszer érzékelői..... | 238 |

* Nem áll rendelkezésre minden modellen

Az óra beállítása

Az órakijelzőn látható időt akkor tudja beállítani, ha a gyújtáskapcsoló BE [III]*1 helyzetben van.

Audiorendszer nélküli típusok

■ A MENU gomb használata

1. Nyomja meg a **MENU** gombot.
2. Válassza ki az **Óra beállítása** elemet a $\boxed{+}$ / $\boxed{-}$ gombbal, majd nyomja meg a **SOURCE** gombot.



Egy kijelzővel ellátott audiorendszer

■ A SETUP gomb használata

1. Nyomja meg a **SETUP** gombot.
2. Forgassa el a \odot gombot az **Óra beállítása** opció kiválasztásához, majd nyomja meg a \odot gombot.
3. Forgassa el a \odot gombot a beállítani kívánt elem kiválasztásához (12/24 formátum, óra, perc). Ezután nyomja meg a \odot gombot.
4. Forgassa el a \odot gombot a beállításhoz.
5. Nyomja meg a \odot gombot a kiválasztott beállítás beviteléhez. A kijelző átvált az **Óra beállítása** opcióra. Ismételje meg a 4 - 6 lépéseket a többi beállítandó elemmel.
6. A kiválasztás beállításához forgassa el a \odot gombot, majd válassza a **Beállítás** elemet, és nyomja meg a \odot gombot.
7. Nyomja meg a **SETUP** gombot a normál képernyőre való visszatéréshez.

*1:A kulcs nélküli ajtónyitó rendszerrel felszerelt típusokon **ENGINE START/STOP** gomb van gyújtáskapcsoló helyett.

»Az óra beállítása

» Navigációs rendszerrel rendelkező típusok

A navigációs rendszer automatikusan frissíti az órát, az időt nem szükséges beállítani.

» Egy kijelzővel ellátott audiorendszer





Az alábbi utasítások a választógomb használatát mutatják be.

Forgassa el a \odot gombot a kiválasztáshoz. Nyomja meg a \odot gombot a belépéshez.

Két kijelzővel ellátott audiorendszer

■ Az audió/információs képernyőn lévő Beállítások menü használata



1. Nyomja meg a  gombot.
2. Válassza a **Beállítások** lehetőséget.
3. Válassza az **Info** lehetőséget.
4. Válassza az **Óra** fület.
5. Válassza az **Órabeállítás** lehetőséget.
6. Az óra beállításához válassza a  vagy  elemet.
7. A perc beállításához válassza a  vagy  elemet, majd válassza az **OK** lehetőséget.

» Az audió/információs képernyőn lévő Beállítások menü használata

Beállíthatja, hogy az órakijelzés 12 órás vagy 24 órás legyen.

➤ **Testre szabható funkciók*** 322. o.

Az órakijelzés gyárilag kikapcsolt állapotban van. Be- és kikapcsolhatja az órakijelzést.

➤ **Testre szabható funkciók*** 322. o.

* Nem áll rendelkezésre minden modellen

Ajtók zárása és nyitása

Kulcstípusok és azok funkciói

A gépkocsihoz a következő gyári kulcsok tartoznak:

Kulcsok

Behúzókulcs*



Kulcs nélküli távirányító*



A kulccsal indíthatja és állíthatja le a motort, valamint ezzel nyithatók és zárhatók az ajtók és a csomagterajtó. A távirányítón lévő gombok megnyomásával is lezárhatja és kinyithatja az ajtókat és a csomagterajtót.

☒ Kulcstípusok és azok funkciói

A kulcsok mindegyike indításgátló funkcióval rendelkezik. Az indításgátló rendszer a lopás ellen nyújt védelmet.

☒ **Indításgátló rendszer** 176. o.

A kulcsokban precíziós elektronikai alkatrészek találhatók. Az elektronika károsodásának megelőzése érdekében tartsa be a következő javaslatokat:

- Ne hagyja a kulcsot közvetlen napfényben, sem olyan helyen, ahol magas a hőmérséklet vagy a levegő páratartalma.
- Ne dobálja a kulcsot, és ne ejtsen rá nehéz tárgyakat.
- Tartsa távol a kulcsot mindenféle folyadéktól.
- Ne szedje szét a kulcsot, kivéve, amikor elemet cserél.

Ha a kulcsban lévő áramkörök sérülnek, előfordulhat, hogy a motor nem indul el, vagy a távirányító nem működik.

Ha a kulcs nem működik megfelelően, forduljon a márkakereskedőhöz.

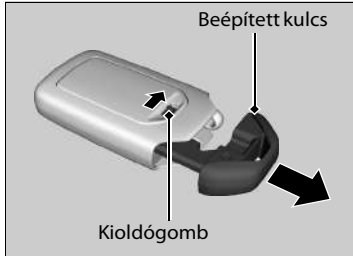
■ Kulcs nélküli távirányító*

A beépített kulcs az ajtók zárására/nyitására használható abban az esetben, ha a kulcs nélküli távirányító eleme lemerülne, és nem működne az ajtók elektromos zárása/nyitása.

A beépített kulcs kivételéhez a kioldógomb csúsztatása közben húzza ki a kulcsot. A beépített kulcs visszahelyezésekor tolja be a kulcsot a kulcs nélküli távirányítóba kattanásig.

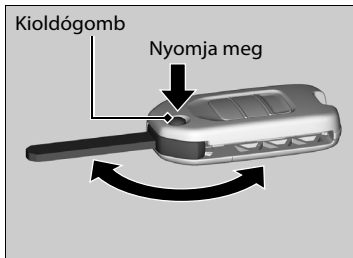
■ Behúzható kulcs*

A főkulcs visszacsukódik a távirányítóba.

1. A kulcs távirányítóból való kiengedéséhez nyomja meg a kioldógombot.
▶ A kulcsot teljesen ki kell engedni.
2. A kulcs lezárásához nyomja meg a kioldógombot, majd nyomja be a kulcsot a távirányítóba kattanásig.

▶▶ Kulcs nélküli távirányító*

Az ülés automatikusan a programozott helyzetbe áll, ha az ajtót a távirányítóval vagy a kulcs nélküli ajtónyitó rendszerrel nyitja ki.

▶ **Vezetési pozíció memóriarendszere*** 203. o.

Mindig tartsa a beépített kulcsot a kulcs nélküli távirányítóban.

▶▶ Behúzható kulcs*

Ha a kulcsot nem húzza ki teljesen, előfordulhat, hogy a rendszer nem működik megfelelően, vagy a motor nem indul be.

Kerülje a kulccsal való érintkezést, miközben az ki- vagy visszahúzódik.

* Nem áll rendelkezésre minden modellen

Kulcsazonosító-címke

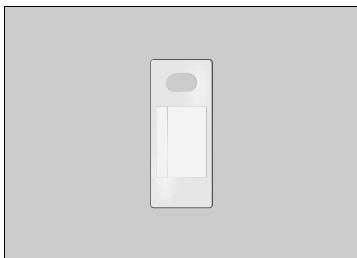

A címkén egy szám van, amelyre szükség lesz, ha tartalék kulcsot igényel.

☒ Kulcsazonosító-címke

A kulcs azonosítócímkejét őrizze biztonságos helyen – nem a gépkocsiban!

További kulcsok beszerzéséhez forduljon a márkakereskedőhöz.

Ha elveszti a kulcsot és nem tudja elindítani a motort, forduljon a márkakereskedéshez.

Ajtók zárása/nyitása kintről

A távirányító használata

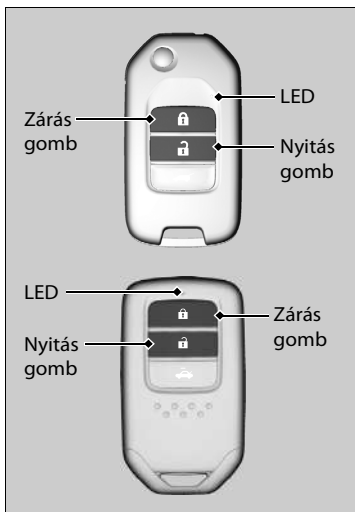

■ Az ajtók zárása

Nyomja meg a zárás gombot.

- ▶ Néhány külső lámpa háromszor felvillan, minden ajtó és a csomagterajtó is bezárul, a biztonsági riasztórendszer pedig működésbe lép.

» Ajtók zárása/nyitása kintről

Kulcs nélküli ajtónyitó rendszerrel felszerelt típusok

Jobbkormányos típus

Nem lehet kívülről bezárni az ajtókat, ha a kulcs nélküli távirányító a gépkocsi belsejében van, és a hangjelző megszólal. Ha szeretné bezárni valamelyik ajtót, miközben a távirányító a gépkocsiban van, ismételje meg az alábbiak valamelyikét négyszer:

- Nyomja meg a kulcs nélküli távirányító zárás gombját.
- Fordítsa el a kulcsot a hengerben zárás állásba.
- Nyomja meg az ajtókilincset vagy a csomagterajtó zárógombját.

Kulcs nélküli ajtónyitó rendszerrel felszerelt típusok

Csak akkor tudja bezárni vagy kinyitni az ajtókat a távirányítóval vagy a kulcs nélküli ajtónyitó rendszerrel, ha a teljesítmény üzemmód GÉPKOCSI KI állásban van.

» A távirányító használata

Ha a gépkocsi távirányítóval történő nyitását követő 30 másodpercen belül nem nyitja ki valamelyik ajtót vagy a csomagterajtót, az ajtók automatikusan visszazáródnak.

Ha az utastér-világítás kapcsolója aktivált ajtó pozícióban áll, az utastér-világítás bekapcsol a nyitás gomb megnyomásakor.

Ha nem nyitja az ajtókat: a világítás 30 másodperc után fokozatosan kialszik.

Ha a távirányító visszazárja az ajtókat: a világítás azonnal kialszik.

- **Belső világítás** 220. o.

■ Az ajtók nyitása

Nyomja meg a nyitás gombot.

Egyszer:

- Néhány külső lámpa felvillan, a vezető ajtaja bezár.

Kétszer:

- A többi ajtó és a csomagterajtó is kinyílik.

☒ A távirányító használata

A távirányító kis teljesítményű jeleket használ, ezért annak hatósugara a környezettől függően eltérő lehet.

A távirányító nem működik, ha a kulcs a gyújtáskapcsolóban van. Ha az egyik ajtó vagy a csomagterajtó nyitva van, a távirányító nem zárja az ajtókat.

A távirányító működési távolságának változása az akkumulátor merülését jelezheti.

Ha egy gomb megnyomására a LED nem kezd világítani, az elem teljesen lemerült.

☒ **Gombelem cseréje** 587, 588. o.

Az ajtónyitási mód beállítása testre szabható.

☒ **Személyre szabott funkciók** 133. o.

A kulcs nélküli ajtónyitó rendszer használata *

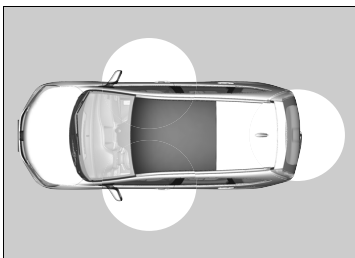

Ha Önél van a kulcs nélküli távirányító, ezzel zárhatja/nyithatja az ajtókat és a csomagterajtót.

Az ajtókat a külső ajtókilincstől számított 80 cm-es távolságból lehet zárni/nyitni. A csomagterajtót a nyitógombjától számított 80 cm-es távolságból lehet kinyitni.

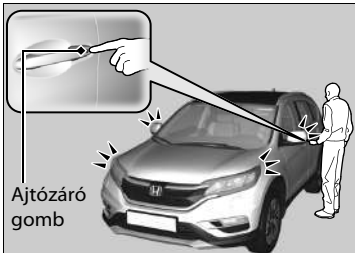

Ajtózáró gomb

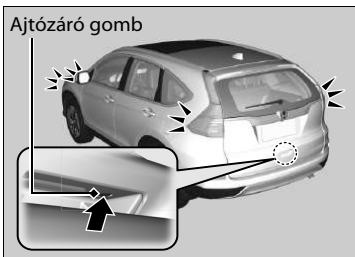

Ajtózáró gomb

Az ajtók és a csomagterajtó zárása

Nyomja meg az első ajtó vagy a csomagterajtó zárógombját.

- ▶ Egyes külső lámpák és a jelzőfények háromszor felvillannak, minden ajtó és a csomagterajtó is bezárul, a biztonsági riasztórendszer pedig működésbe lép.

A kulcs nélküli ajtónyitó rendszer használata *

- Ne hagyja a kulcs nélküli távirányítót a gépkocsiban, ha kiszáll. Vigye magával.
- Még ha nem viszi is magával a kulcs nélküli távirányítót, akkor is bezárhatja/kinyithatja az ajtókat, ha valaki hatótávolságon belül van a távirányítóval.
- Ha kesztyűben fogja meg az első ajtókilincset, az ajtóérzékelő esetleg lassabban reagál, vagy nem reagál az ajtózárási kísérletre.
- Ha az ajtókilincset esőzés vagy autómosás miatt víz borítja, és a kulcs nélküli távirányító hatótávolságon belül van, az ajtó kinyílhat.
- Az ajtózáras után két másodperc elteltével az ajtó nem nyitható a kilincssel.
- Ha közvetlenül az ajtókilincs megragadását követően húzza meg az ajtót, az esetleg nem nyílik ki. Fogja meg újra a kilincset, de mielőtt meghúzná, győződjön meg arról, hogy az ajtó nyitva van.

* Nem áll rendelkezésre minden modellen



■ Az ajtók és a csomagteréajtó nyitása

Fogja meg a vezetőoldali ajtókilincset:

- ▶ A vezetőoldali ajtó kinyílik.
- ▶ Néhány külső lámpa egyszer felvillan.

Fogja meg az első utasoldali ajtókilincset:

- ▶ Minden ajtó és a csomagteréajtó kinyílik.
- ▶ Néhány külső lámpa egyszer felvillan.

Nyomja meg a csomagteréajtó nyitógombját.

- ▶ A csomagteréajtó bezáródik.
- ▶ Néhány külső lámpa egyszer felvillan.

▶▶ A kulcs nélküli ajtónyitó rendszer használata *

- Előfordulhat, hogy a 80 cm-es távolságon belülről sem lehet zárni/nyitni az ajtókat a kulcs nélküli távirányítóval, ha a távirányító a külső kilincs felett vagy alatt van.
- Ha a kulcs nélküli távirányító túl közel van az ajtóhoz és az ajtóüveghez, működése bizonytalan.

Ha a gépkocsi nyitását követő 30 másodpercen belül nem nyitja ki valamelyik ajtót vagy a csomagteréajtót, az ajtók automatikusan visszazáródnak.

Az ajtónyitási mód beállítása testre szabható.

▶ **Személyre szabott funkciók** 133. o.

Ajtók zárása/nyitása kulccsal

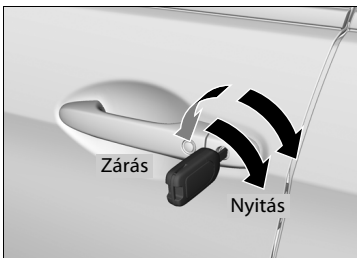

Dugja be teljesen a kulcsot és forgassa el.

Ajtó zárása kulcs nélkül

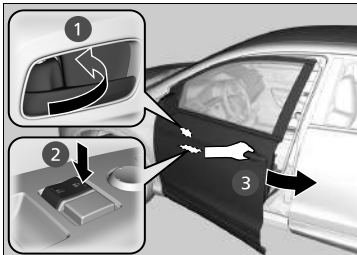

A vezetőoldali ajtó zárása

Tolja előre a biztosítófület **1** vagy tolja a fő ajtóreteszelő-kapcsolót zárás irányba **2**, majd húzza meg a külső ajtókilincset, és tartsa meg **3**. Csukja be az ajtót, és csak ezután engedje el a kilincset.

Az utasoldali ajtó zárása

Tolja előre a biztosítófület és csukja be az ajtót.

Kizárásvédelmi rendszer

Az ajtókat és a csomagterajtót nem lehet bezárni, amíg a kulcs a gyújtáskapcsolóban van*, vagy ha a kulcs nélküli távirányító a gépkocsiban van.

*1: A kulcs nélküli ajtónyitó rendszerrel felszerelt típusokon **ENGINE START/STOP** gomb van gyújtáskapcsoló helyett.

Ajtók zárása/nyitása kulccsal

Amikor a vezetőoldali ajtót kulccsal bezárja, ezzel egy időben az összes többi ajtó és a csomagterajtó is bezáródik.

Az ajtónyitási mód beállítása testre szabható.

☒ **Személyre szabott funkciók** 133. o.

Biztonsági rendszerrel nem rendelkező típusok

Nyitáskor a vezetőoldali ajtózárr nyílik ki először. A többi ajtó és a csomagterajtó nyitásához fordítsa el a kulcsot másodszor is néhány másodpercen belül.

Biztonsági rendszerrel rendelkező típusok

Az ajtók kulccsal történő nyitása riasztást okoz a biztonsági rendszerben. Mindig távirányítóval nyissa ki az ajtókat és a csomagterajtót.

Ajtó zárása kulcs nélkül

Amikor a vezetőoldali ajtót bezárja, ezzel egy időben az összes többi ajtó és a csomagterajtó is bezáródik. Mielőtt az ajtót bezárja, ellenőrizze, hogy a kulcs Önnél van – nehogy bent maradjon a gépkocsiban.

A kulcs nélküli távirányító gyenge jelerőssége *

A gépkocsi rádióhullámokat bocsát ki, hogy megtalálja a kulcs nélküli távirányítót az ajtók zárása/nyitása, a csomagterajtó nyitása, illetve motorindítás esetén.

Az ajtók zárása/nyitása, a csomagterajtó nyitása és a motorindítás a következő esetekben le van tiltva, vagy a működés bizonytalan lehet:

- Egy közeli berendezés erős rádióhullámokat bocsát ki.
- A kulcs nélküli távirányítót telekommunikációs berendezésekkel, notebookkal, mobiltelefonnal vagy vezeték nélküli eszközökkel egy helyen tartja.
- Fém tárgy ér hozzá a kulcs nélküli távirányítóhoz, vagy le is fedi azt.

▶ A kulcs nélküli távirányító gyenge jelerőssége *

A kulcs nélküli távirányító és a gépkocsi közti kommunikáció fogyasztja a kulcs nélküli távirányító elemét.

Az elemélettartam két év, de ez a használat gyakoriságától is függ.

Akkor is fogy az elem, ha a kulcs nélküli távirányító erős rádióhullámokat érzékel. Ne tegye elektromos készülékek (TV, személyi számítógép) közelébe.

Ajtók zárása/nyitása bentről

A biztosítófül használata

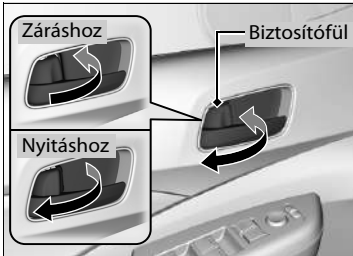

■ Ajtó bezárása

Tolja előre a biztosítófület.

■ Ajtó nyitása

Húzza hátra a biztosítófület.

Nyitás az első ajtó belső kilincisével.

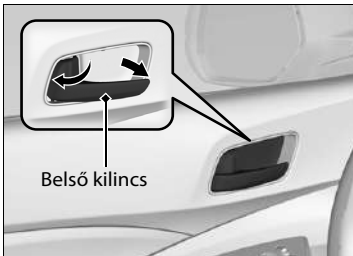

Húzza meg az első ajtó belső kilincsét.

- ▶ Az ajtó egy mozdulatra kinyílik.

⌘ A biztosítófül használata

Amikor az ajtót a vezetőoldali ajtón lévő biztosítófüllel zárja, az összes többi ajtó és a csomagterejtó is záródik. Amikor az ajtót a vezetőoldali ajtón lévő biztosítófüllel nyitja, kizárólag a vezetőoldali ajtó nyílik.

⌘ Nyitás az első ajtó belső kilincisével.

Az első ajtók belső kilincseivel az első ülésen utazók egy mozdulattal ki tudják nyitni az ajtót. Azonban amíg a gépkocsi mozgásban van, az első ülésen utazók nem húzogathatják az első ajtók belső kilincseit.

A gyerekek mindig a hátsó ülésen utazzanak – a hátsó ajtókon gyerekzárral.

➔ **Gyerekzárak** 168. o.

A fő ajtóreteszelő kapcsoló használata

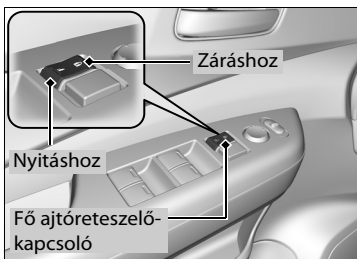

Nyomja be a fő ajtóreteszelő-kapcsolót az ábrán látható módon az összes ajtó és a csomagterajtó zárásához vagy nyitásához.

A fő ajtóreteszelő kapcsoló használata

Amikor a fő ajtóreteszelő kapcsolóval zárja/nyitja a vezetőoldali ajtót, ezzel egy időben az összes többi ajtó és a csomagterajtó is bezáródik/kinyílik.

Gyerekzárak

A biztonsági gyerekzár megakadályozza a hátsó ajtók belülről történő kinyitását, függetlenül a biztosítófül állásától.

A biztonsági gyerekzár beállítása

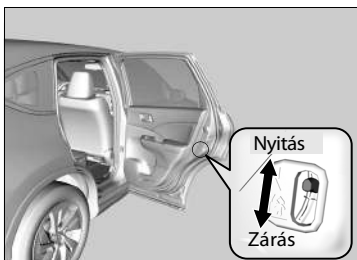

Csúsztassa a hátsó ajtóban lévő kart zárt pozícióba, majd csukja be az ajtót.

■ Ajtó nyitása

Az ajtó ilyenkor csak a külső ajtókilinccsel nyitható.

Gyerekzárak

Ha a biztonsági gyerekzár aktiválva van és az ajtót belülről szeretné nyitni, kapcsolja a biztosítófület a nyitás pozícióba, majd engedje le a hátsó ablakot, nyúljon ki az ablakon, és a külső ajtókilinccsel nyissa ki az ajtót.

A csomagterajtó nyitása és zárása

Óvintézkedések a csomagterajtó nyitása/zárása esetére

A csomagterajtó zárása vagy nyitása előtt győződjön meg arról, hogy senki és semmi nem áll az útjában.

■ A csomagterajtó kinyitása

- Nyissa fel teljesen a csomagterajtót.
 - ▶ Ellenkező esetben a csomagterajtó saját tömege miatt lecsukódhat.
- Szeles időben is különösen ügyeljen, a szél ugyanis becsaphatja a csomagterajtót.

■ A csomagterajtó zárása

Vezetés közben tartsa zárva a csomagterajtót a következő okokból:

- ▶ Elkerüli az esetleges károkat.
- ▶ Megelőzi a kipufogógáz bejutását a gépkocsiba.
- ▶ **Szén-monoxid-gáz** 81. o.

» Óvintézkedések a csomagterajtó nyitása/zárása esetére

Vigyázzon, nehogy beüsse a fejét a csomagterajtóba; a csomagterajtó zárásakor pedig ne nyúljon be az ajtó és a csomagterajtó közé.

Ha a motor üresjáraton jár, miközben Ön csomagokat pakol a csomagterembe, ne álljon a kipufogócső elé. Ez égési sérülést okozhat.

Ne szállítson utast a csomagteremben.
Erős fékezésnél, hirtelen gyorsítás vagy ütközés esetén megsérülhetnek.

A csomagterajtó nyitó gombjának használata

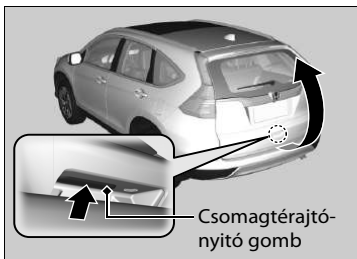

Csomagterajtó-nyitó gomb

Kezelőszervek

Ha az összes ajtó nyitva van, vagy megnyomja a csomagterajtó nyitó gombját a távirányítón, a csomagterajtó kinyílik.

Elektromos csomagterajtó nélküli típusok

Nyomja meg a csomagterajtó kioldógombját, és nyissa ki a csomagterajtót.

Elektromos csomagterajtóval felszerelt típusok

Nyomja meg és egy másodpercnél hosszabb ideig tartsa lenyomva a csomagterajtó nyitó gombját, majd várja meg a két sípszót, mielőtt felnyitná a csomagterajtót.

- A kioldógomb egy másodpercen belül történő elengedésekor engedélyezheti a motoros csomagterajtó műveleteit, melynek során egy sípszó hallható.

► Az elektromos csomagterajtó nyitása/zárása * 172. o.

Kulcs nélküli ajtónyitó rendszerrel ellátott típusok

Amennyiben Önnél van a kulcs nélküli távirányító, nem kell ismételtelen kinyitnia a csomagterajtót, mielőtt kinyitná azt.

►► A csomagterajtó nyitó gombjának használata

Kulcs nélküli ajtónyitó rendszerrel felszerelt típusok

- Ne hagyja a kulcs nélküli távirányítót a gépkocsiban, ha kiszáll. Vigye magával.
- Még ha nem is viszi magával a kulcs nélküli távirányítót, akkor is bezárhatja a csomagterajtót, ha valaki hatótávolságon belül van a távirányítóval.



A csomagterajtó zárásához fogja meg a belső kilincset, csukja le a csomagterajtót, és belülről csukja be.

Ha az összes ajtó zárva van, amikor lecsukja a csomagterajtót, a csomagterajtó automatikusan záródik.

► Néhány külső lámpa háromszor felvillan.

Elektromos csomagterajtó nélküli típusok

A távirányító használata



A csomagterajtó kinyitásához nyomja meg a csomagterajtó kioldógombját.

►► A távirányító használata

Ha a távirányítóval vagy a kulcs nélküli távirányítóval nyitotta ki és fel a csomagterajtót, becsukáskor a csomagterajtó automatikusan bezáródik.

Az elektromos csomagterájtó nyitása/zárása *

Az elektromos csomagterájtó a távirányító elektromos csomagterájtó gombjának megnyomásával, a műszerfalán lévő elektromos csomagterájtó gomb megnyomásával vagy a csomagterájtón lévő gomb megnyomásával működtethető.

■ Az elektromos csomagterájtó kinyitásához szükséges feltételek:

- A csomagterájtó teljesen le van csukva.
- A sebességváltó [P] állásban van (automata sebességváltónál).
- A rögzítőfék be van húzva (kézi kapcsolású sebességváltónál).

■ Az elektromos csomagterájtó lecsukásához szükséges feltételek:

- A csomagterájtó teljesen ki van nyitva.
- A sebességváltó [P] állásban van (automata sebességváltónál).
- A rögzítőfék be van húzva (kézi kapcsolású sebességváltónál).

► Az elektromos csomagterájtó nyitása/zárása *

⚠ FIGYELMEZTETÉS

Ha akkor csukja be vagy nyitja ki az elektromos csomagterájtót, amikor valamelyik utasnak valamelyik testrésze a csomagterájtó útjában van, az illető súlyos sérülést szenvedhet.

A csomagterájtó kinyitása és bezárása előtt győződjön meg róla, hogy egyetlen utas vagy társ sincs a csomagterájtó útjában.

Megjegyzés

A csomagterájtó automatikus nyitása és csukódása közben az ajtót sem nyomni, sem pedig húzni nem szabad. A működésben lévő motoros csomagterájtó nyitását és csukódását erőltetni nem szabad, mert eldeformálódhat a csomagterájtó.

Az elektromos csomagterájtó működtetésekor győződjön meg arról, hogy elegendő hely van a gépkocsi körül. A csomagterájtó közelében állók súlyos sérülést szenvedhetnek, ha a csomagterájtó a fejükre zárul. Különös gondossággal járjon el, ha gyermek van a közelben.

Az elektromos csomagterájtó lehet, hogy nem nyílik ki vagy záródik be az alábbi feltételek esetén:

- A csomagterájtó automatikus nyitása vagy zárása közben indítja el a motort.
- A gépkocsi meredek lejtőn parkol.
- Erős szél dobálja a gépkocsit.
- Hó vagy jég borítja a csomagterájtót vagy a tetőt.

Ha az összes ajtó zárva van, amikor lecsukja az elektromos csomagterájtót, az elektromos csomagterájtó automatikusan záródik.

Távírányító



Az elektromos csomagterájtó kinyitásához vagy lecsukásához tegye a következőket:

A működtetéshez tartsa lenyomva az elektromos csomagterájtó gombját több mint egy másodpercig.

► Néhány külső lámpa felvillan.

Az elektromos csomagterájtó működése közbeni irányváltáshoz nyomja meg újra a gombot.

►► Az elektromos csomagterájtó nyitása/zárása *

Ha az összes ajtó zárva van, amikor lecsukja az elektromos csomagterájtót, az elektromos csomagterájtó automatikusan bezáródik, és néhány külső lámpa háromszor felvillan.

Ha nyitott csomagterájtó mellett cseréli ki az akkumulátort vagy az elektromos csomagterájtó biztosítékát, akkor az elektromos csomagterájtó esetleg nem működik. Az elektromos csomagterájtó újra működik, ha kézzel lecsukja a csomagterájtót.

Az eredeti Honda tartozékoktól eltérő utángyártott alkatrészek elektromos csomagterájtóra történő felszerelése miatt előfordulhat, hogy nem nyílik fel vagy csukódik le teljesen.

Ellenőrizze, hogy az elektromos csomagterájtó teljesen nyitva van-e, mielőtt beteszi vagy kiveszi csomagjait.

A gépkocsi elindítása előtt ellenőrizze, hogy az elektromos csomagterájtó teljesen le van-e csukva.

Ha nyitott vagy csukódó elektromos csomagterájtóval indul el, megszólal a hangjelző.

* Nem áll rendelkezésre minden modellen

Az elektromos csomagterájtó gombja



Kinyitáshoz: Nyomja le, és körülbelül egy másodpercig tartsa lenyomva a csomagterájtó vezető oldali vezérlőpanelen lévő gombját.

► Néhány külső lámpa felvillan.

Bezáráshoz: Nyomja le, és körülbelül egy másodpercig tartsa lenyomva a csomagterájtó vezető oldali vezérlőpanelen lévő gombját.

► Néhány külső lámpa felvillan.

Az elektromos csomagterájtó működése közbeni irányváltáshoz nyomja meg újra a gombot.

Az elektromos csomagterájtó lecsukása gomb

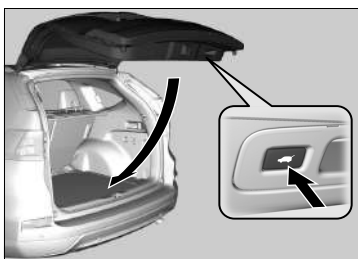

Nyomja meg a csomagterájtón lévő gombot az elektromos csomagterájtó lecsukásához.

Ha az elektromos csomagterájtó lecsukódása közben újra megnyomja a gombot, a működés leáll és iránya megváltozik.

⚠Az elektromos csomagterájtó nyitása/zárása *

Ha az elektromos csomagterájtó nyitás vagy csukódás közben ellenállásba ütközik, az automatikus megfordítás funkció megfordítja a mozgás irányát. Három hangjelzés hallható.

Amikor az ablak már majdnem teljesen fel van húzva, az ablakemelő akadályérzékelője az ablak megfelelő záródásának biztosítása érdekében kikapcsol.

Ne érjen hozzá a csomagterájtó két oldalán található érzékelőkhöz. Az elektromos csomagterájtó nem csukódik le, ha hozzáér az érzékelőkhöz, amikor megpróbálja lecsukni a csomagterájtót.

Ügyeljen rá, hogy éles tárgyak ne karcolják meg az érzékelőket. Ha mégis megkarcolódnak, megsérülhetnek, és az elektromos csomagterájtó lecsukás funkciója hibásan működhet.

⚠Az elektromos csomagterájtó lecsukása gomb

Ha a csomagterájtó automatikus nyitása vagy zárása közben megnyomja a csomagterájtó nyitó gombját a kilincs belső oldalán, az elektromos csomagterájtó működése leáll. Legyen óvatos, ha a csomagterájtó működés közben leáll. Hirtelen felnyílhat vagy lecsukódhat.

■ Automatikus lecsukás

Ha kézzel csukja le az elektromos csomagterájtót, az automatikusan záródik.

■ Az elektromos csomagterájtó terhelésérzékelése

Ez a funkció automatikusan leengedi az elektromos csomagterájtót, ha az teljesen nyitott állapotában valószínűleg saját súlyától lecsukódna (például, ha hó rakódott le rá). Az elektromos csomagterájtó leengedésekor hangjelzés hallható.

»» Automatikus lecsukás

Az automatikus lecsukás funkció nem kapcsol be, ha az elektromos csomagterájtó lecsukódása közben megnyomja a csomagterájtó nyitása gombot.

Ne fejtse ki erőt a csomagterájtóra az elektromos csomagterájtó záródása közben.

Ne nyúljon a csomagterájtó közelébe annak kézzel történő lecsukásakor és automatikus záródásakor. Veszélyes kézzel a csomagterájtó közelébe nyúlni annak záródásakor.

»» Az elektromos csomagterájtó terhelésérzékelése

Ha megpróbálja kézzel lecsukni az elektromos csomagterájtót közvetlenül azután, hogy az teljesen kinyílt, bekapcsolódhat az elektromos csomagterájtó terhelésérzékelése.

Ha bekapcsol az elektromos csomagterájtó terhelésérzékelése, várja meg, míg az elektromos csomagterájtó teljesen lecsukódik. Ne menjen az elektromos csomagterájtó közelébe annak mozgása közben.

Ha az elektromos csomagterájtó terhelésérzékelése folyamatosan aktív, kérje márkaszerviz segítségét.

Indításgátló rendszer

Az indításgátló rendszer megakadályozza, hogy a motort előzőleg nem regisztrált kulccsal beindítsák. Minden kulcsban elektronikus adót helyeztek el, amely elektronikus jeleken keresztül ellenőrzi a kulcs hitelességét.

Ügyeljen a következőkre, amikor bedugja a kulcsot a gyújtáskapcsolóba, vagy megnyomja az **ENGINE START/STOP** gombot*:

- Ne helyezzen erős rádióhullámokat kibocsátó tárgyakat a gyújtáskapcsoló közelébe*1.
- Vigyázzon, hogy a kulcs ne érintkezzen fém tárgyakkal, és ne kerüljön ilyenek alá.
- Ne helyezzen másik gépkocsi indításgátló rendszeréhez tartozó kulcsot a gyújtáskapcsoló vagy a kulcs nélküli távirányító közelébe.

Biztonsági rendszer riasztása *

A biztonsági riasztás aktiválódik, ha az ajtókat, a csomagterajtót vagy a motorháztetőt távirányító vagy kulcs nélküli távirányító nélkül nyitják ki. Akkor is aktiválódik, ha a kulccsal kinyitja az ajtót.

■ A biztonsági riasztórendszer aktiválásakor

A kürt szakaszos hangjelzést ad, és néhány külső lámpa villog.

■ A biztonsági riasztás kikapcsolásához

Nyissa ki a gépkocsit a távirányítóval, a kulcs nélküli ajtónyitó rendszerrel vagy a gyújtáskapcsoló BE helyzetbe fordításával **II***1. A rendszer kürtszó és villogó lámpák kíséretében kikapcsol.

*1: A kulcs nélküli ajtónyitó rendszerrel felszerelt típusokon **ENGINE START/STOP** gomb van gyújtáskapcsoló helyett.

* Nem áll rendelkezésre minden modellen

» Indításgátló rendszer

Megjegyzés

Ne hagyja a gyújtáskulcsot a gépkocsiban, mert ez a gépkocsi véletlenszerű elindításához vagy annak eltulajdonításához vezethet. Mindig vigye magával a gyújtáskulcsot, valahányszor a gépkocsit őrizetlenül hagyja.

Ha a rendszer többszöri próbálkozás után sem ismeri fel a kulcsot, akkor lépjen kapcsolatba Honda-márkaszervizével. Ha elveszíti valamelyik gyújtáskulcsát, és nem tudja beindítani a gépkocsit, lépjen kapcsolatba márkaszervizzel.

Ne módosítsa a rendszert és ne egészítse ki további berendezésekkel. Ellenkező esetben a rendszer károsodhat, és a gépkocsi működésképtelenné válhat.

» Biztonsági rendszer riasztása *

A biztonsági riasztás 30 másodpercig tart, ezután a rendszer visszaáll. Ha a riasztási körülmény továbbra is fennáll, a riasztás kb. 5 másodperces időközönként ismétlődik.

■ A biztonsági riasztórendszer élesítése

A biztonsági riasztó automatikusan élesítődik a következő körülmények együttes fennállása esetén:

- A gyújtáskapcsoló KORMÁNYZÁR [0]^{*1} állásban van és a kulcsot eltávolították a gyújtáskapcsolóból.
- A motorháztető le van csukva.
- Minden ajtót és a csomagterajtót kulccsal, távirányítóval vagy a kulcs nélküli ajtónyitó rendszerrel zárták.

■ A biztonsági riasztórendszer élesítésekör

A biztonsági riasztórendszer műszerfalon lévő visszajelző villogni kezd. Amikor a visszajelző villogási időköze körülbelül 15 másodperc után megváltozik, a biztonsági riasztórendszer élesítve van.

■ A biztonsági riasztás visszavonásához

A biztonsági riasztást a rendszer visszavonja, amikor a gépkocsit távirányítóval vagy kulcs nélküli ajtónyitó rendszerrel nyitják, illetve amikor a gyújtáskapcsoló BE [II]^{*1} állásba kerül. Ugyanekkor a biztonsági riasztórendszer jelzőfénye is kialszik.

*1: A kulcs nélküli ajtónyitó rendszerrel felszerelt típusokon **ENGINE START/STOP** gomb van gyújtáskapcsoló helyett.

* Nem áll rendelkezésre minden modellen

» Biztonsági rendszer riasztása *

Ne élesítse a biztonsági rendszert, ha van valaki a gépkocsiban, illetve ha az ablak nyitva van. A rendszer az ajtózár reteszelőfüllel történő kinyitásakor véletlenül aktiválódhat.

Ha a biztonsági riasztás élesítése után merül le az elem vagy akkumulátor, előfordulhat, hogy az elemcserét vagy az akkumulátor feltöltését követően a biztonsági riasztó kikapcsol.

Ilyenkor kapcsolja ki a biztonsági riasztórendszert: nyissa ki az egyik ajtót a távirányítóval vagy a kulcs nélküli ajtónyitó rendszerrel.

Ne módosítsa a rendszert és ne egészítse ki további berendezésekkel.

Ne nyissa kulccsal az ajtót. A biztonsági rendszer beriaszt.

Ultrahangos érzékelők*

Az ultrahangos érzékelők csak a biztonsági riasztórendszer élesítése után aktiválódnak. Az érzékelők érzékelik, ha valaki az ablakon hatol be az utastérbe. Az utastérben érzékelt mozgás is riasztást vált ki.

■ A biztonsági riasztórendszer élesítése ultrahangos érzékelők aktiválása nélkül

A biztonsági riasztórendszert az ultrahangos érzékelők aktiválása nélkül is élesítheti.



Az ultrahangos érzékelőrendszer kikapcsolásához nyomja meg az ultrahangos érzékelő OFF gombját, miután kivette a kulcsot a gyújtáskapcsolóból, illetve ha a kulcs TARTOZÉK [1] vagy KORMÁNYZÁR [0]*1 helyzetben van.

☒ Ultrahangos érzékelők*

Ne élesítse a biztonsági rendszert, ha van valaki a gépkocsiban, illetve ha az ablak nyitva van. A rendszer véletlenül aktiválódhat, ha az ultrahangos érzékelő rezgést vagy hangos zajt érzékel.

Ne nyissa kulccsal az ajtót. A biztonsági rendszer beriaszt.

*1: A kulcs nélküli ajtónyitó rendszerrel felszerelt típusokon **ENGINE START/STOP** gomb van gyújtáskapcsoló helyett.

Biztonsági zár funkció *

A biztonsági zárás letiltja az ajtók biztosítófüleinek működését.

■ A biztonsági zárás aktiválása

- Öt másodpercen belül kétszer fordítsa a vezetőoldali ajtó kulcsát a gépkocsi eleje felé.
- Öt másodpercen belül kétszer nyomja meg a távirányító vagy a kulcs nélküli távirányító zárógombját.

Kulcs nélküli ajtónyitó rendszerrel felszerelt típusok

- Nyomja meg az ajtókilincs vagy a csomagterájtó zárógombját öt másodpercen belül kétszer.

■ A biztonsági zárás visszavonása

- Nyissa ki a vezetőoldali ajtót a távirányítóval, a kulcs nélküli távirányítóval vagy a gyújtáskapcsoló BE *¹ helyzetbe fordításával.

*1: A kulcs nélküli ajtónyitó rendszerrel felszerelt típusokon **ENGINE START/STOP** gomb van gyújtáskapcsoló helyett.

* Nem áll rendelkezésre minden modellen

» Biztonsági zár funkció *

FIGYELMEZTETÉS

Bekapcsolt biztonsági zárás mellett senki nem tartózkodhat a gépkocsiban. A gépkocsiba zárt személyeket a napon álló gépkocsiban képződő hőhatás miatt súlyos rosszullet vagy halál érheti.

A biztonsági zárás alkalmazása előtt győződjön meg arról, hogy senki nincs a gépkocsiban.

Ne nyissa kulccsal az ajtót. A biztonsági rendszer beiaszt.

A biztonsági zár funkció akkor is érvényben marad, ha ki- és felnyitja, majd becsukja a csomagterájtót.

Az ablakok lehúzása és felhúzása

Elektromos ablakemelő lehúzása/felhúzása

A gyújtáskapcsoló BE *1 állásában az elektromos vezérlésű ablakok az ajtókon lévő kapcsolókkal irányíthatók. A vezetőoldali kapcsolókkal az összes ablakot ki lehet nyitni és be lehet zárni.

Az elektromos ablakemelő vezetőoldali zárógombját ki kell kapcsolni (nincs benyomva a kapcsoló, a visszajelző nem világít) ahhoz, hogy az ablakokat a többi ajtón lévő kapcsolókról is irányítani lehessen.

Ha az elektromos ablakemelő zárógombja be van kapcsolva (be van nyomva, a visszajelző világít), akkor csak a vezetőoldali ablakemelő működtethető. Ha a gépkocsiban gyermek is van, kapcsolja be az elektromos ablakemelő zárógombját.

Ablakok nyitása/zárása az automatikus nyitás/zárás funkcióval



■ Automatikus működés

Kinyitáshoz: nyomja le teljesen a kapcsolót.

Bezáráshoz: húzza fel teljesen a kapcsolót.

Az ablak teljesen le- vagy felhúzódik. Ha időközben meg szeretné állítani az ablakot, nyomja vagy húzza meg a kapcsolót röviden.

■ Kézi működtetés

Kinyitáshoz: Finoman nyomja le a kapcsolót, majd tartsa ott a kívánt pozíció eléréséig.

Bezáráshoz: Finoman húzza fel a kapcsolót, majd tartsa ott a kívánt pozíció eléréséig.

*1: A kulcs nélküli ajtónyitó rendszerrel felszerelt típusokon **ENGINE START/STOP** gomb van gyújtáskapcsoló helyett.

⊗ Elektromos ablakemelő lehúzása/felhúzása

⚠ FIGYELMEZTETÉS

Ha az elektromos ablakemelőt rázárja valaki kezére vagy ujjára, az súlyos sérüléseket okozhat.

Mielőtt az ablakokat bezárná, győződjön meg arról, hogy senki sem tartózkodik az ablakok közelében.

FIGYELMEZTETÉS: Mindig vigye magával a gyújtáskulcsot, valahányszor a gépkocsit őrizetlenül hagyja (és van más utas is).

Az elektromos ablakemelő a gyújtás levétele*1 után még maximum 10 percig működik.

Az első ablakok automatikus nyitás/zárás funkciója

Az első ajtók nyitásának hatására ez a funkció kikapcsol.

Az összes ablak automatikus nyitás/zárás funkciója

A vezetőajtó zárásának hatására ez a funkció kikapcsol.

Akadályérzékelő

Ha az elektromos ablakemelő az ablak automatikus felhúzása közben akadályt érzékel, az ablak leáll és ellentétes irányban indul el.

Ha a kapcsolót folyamatosan felfele húzza, a vezetőoldali ablak akadályérzékelője nem működik.

Amikor az ablak már majdnem teljesen fel van húzva, az ablakemelő akadályérzékelője az ablak megfelelő záródásának biztosítása érdekében kikapcsol.

Ablakok nyitása/zárása az automatikus nyitás/zárás funkció nélkül*

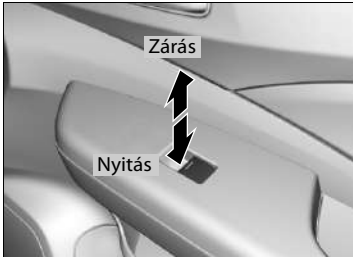

Kinyitáshoz: nyomja le a kapcsolót.

Bezáráshoz: húzza fel a kapcsolót.

Engedje el a kapcsolót, amikor az ablak elérte a kívánt helyzetet.

Ablakok nyitása/zárása távirányítóval*

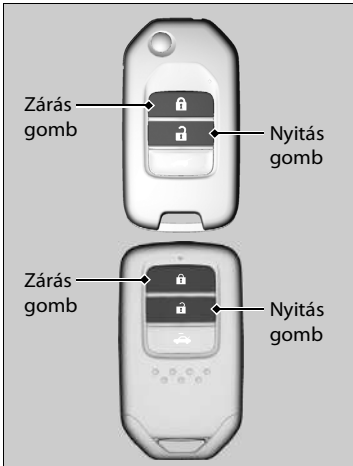

Kinyitáshoz: 10 másodpercen belül kétszer nyomja meg a nyitás gombot, majd másodszor tartsa lenyomva.

Bezáráshoz: 10 másodpercen belül kétszer nyomja meg a zárás gombot, majd másodszor tartsa lenyomva.

Ha az ablak félúton megáll, ismétlje meg az eljárást.

* Nem áll rendelkezésre minden modellen

Ablakok zárása kulccsal *

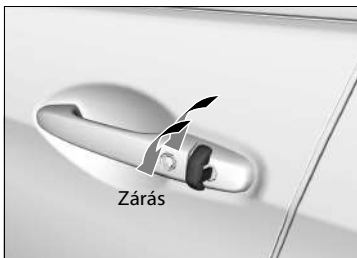

Bezáráshoz: Zárja be a vezetőoldali ajtót kulccsal. 10 másodperccel miután középső állásba fordította a kulcsot, fordítsa a kulcsot zárás pozícióba és tartsa ott.

Ha az ablak félúton megáll, ismételje meg az eljárást.

▣ Ablakok zárása kulccsal *

Ne nyissa kulccsal az ajtót. A biztonsági rendszer beriaszt.

A napellenző lehúzása és felhúzása *

A napellenző nyitása/csukása

A napellenző csak a teljesítmény üzemmód BEKAPCSOLT állapotában működtethető. A napfénytetőt a mennyezeten lévő első kapcsolóval vezérelheti.

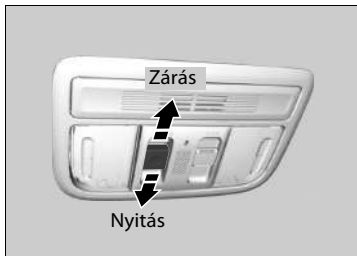

■ Automatikus működés

Kinyitáshoz: Határozottan tolja előre a kapcsolót.

Bezáráshoz: Határozottan húzza hátra a kapcsolót.

A napellenző automatikus módon teljesen kinyílik vagy bezáródik. Ha a napellenzőt félluton akarja megállítani, érintse meg röviden a kapcsolót.

■ Kézi működtetés

Kinyitáshoz: Finoman nyomja előre a kapcsolót, majd tartsa ott a kívánt pozíció eléréséig.

Bezáráshoz: Finoman húzza hátra a kapcsolót, majd tartsa ott a kívánt pozíció eléréséig.

ⓘ A napellenző nyitása/csukása

⚠ FIGYELMEZTETÉS

Legyen körültekintő a napellenző kezelésekor, nehogy a tető becsúpjra valamelyik utas ujját vagy kezét, mert ez súlyos sérülést okozhat.

Mielőtt nyitná vagy zárná a napellenzőt, győződjön meg arról, hogy senkinek a keze vagy ujjja nincs a napellenző közelében.

FIGYELMEZTETÉS: Mindig vigye magával a gyújtáskulcsot, valahányszor a gépkocsit őrizetlenül hagyja (és van más utas is).

Az elektromos napellenző a teljesítmény üzemmód GÉPKOCSI KI állásba kapcsolása után még 10 percig működtethető.

A vezetőajtó zárásának hatására ez a funkció kikapcsol.

Akadály észlelése esetén a napellenző automatikusan irányt változtat, majd leáll. Amikor a napellenző már majdnem teljesen be van csukva, az akadályérzékelő kikapcsol, a napellenző megfelelő záródásának biztosítása érdekében.

* Nem áll rendelkezésre minden modellen

A kormánykerék körül lévő kapcsolók működése

Gyújtáskapcsoló *

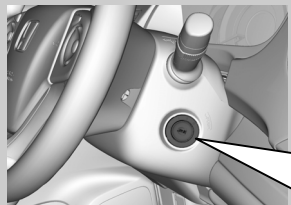

- 0** KORMÁNYZÁR: A kulcsot ebben a pozícióban helyezze be és távolítsa el.
- I** TARTOZÉK: Ebben a helyzetben működtesse az audiorendszert és a többi tartozékot.
- II** BE: Ez a vezetés közbeni pozíció.
- III** INDÍTÁS: Ez a pozíció indítja be a motort. Amikor a kulcsot elengedi, a kapcsoló visszatér BE **II** helyzetbe.

Kezelőszervek

➤ Gyújtáskapcsoló *

Kézi kapcsolású sebességváltós típusok

⚠ FIGYELMEZTETÉS

Ha vezetés közben kiveszi a kulcsot a gyújtáskapcsolóból, a kormányzár aktiválódik. Emiatt elvesztheti uralmát a gépkocsi felett.

A kulcsot kizárólag a gépkocsi álló helyzetében vegye ki a gyújtáskapcsolóból.

Automata sebességváltós típusok

A kulcsot csak akkor veheti ki, ha a sebességváltó **P** helyzetben van.

Összes típus

Ha a kulcs KORMÁNYZÁR **0** vagy TARTOZÉK **I** állásban nyitja ki a vezetőoldali ajtót, a következő üzenetek jelennek meg a többfunkciós információs kijelzőn:

- KORMÁNYZÁR **0** állásban:
- TARTOZÉK **I** állásban:

Ha a kulcsot nem tudja KORMÁNYZÁR **0** helyzetből TARTOZÉK **I** helyzetbe fordítani, mozgassa jobbra-balra a kormánykereket, miközben forgatja a kulcsot. A kormányzár kioldódik, lehetővé téve a kulcs elfordítását.

ENGINE START/STOP gomb:*

A teljesítmény üzemmód változtatása

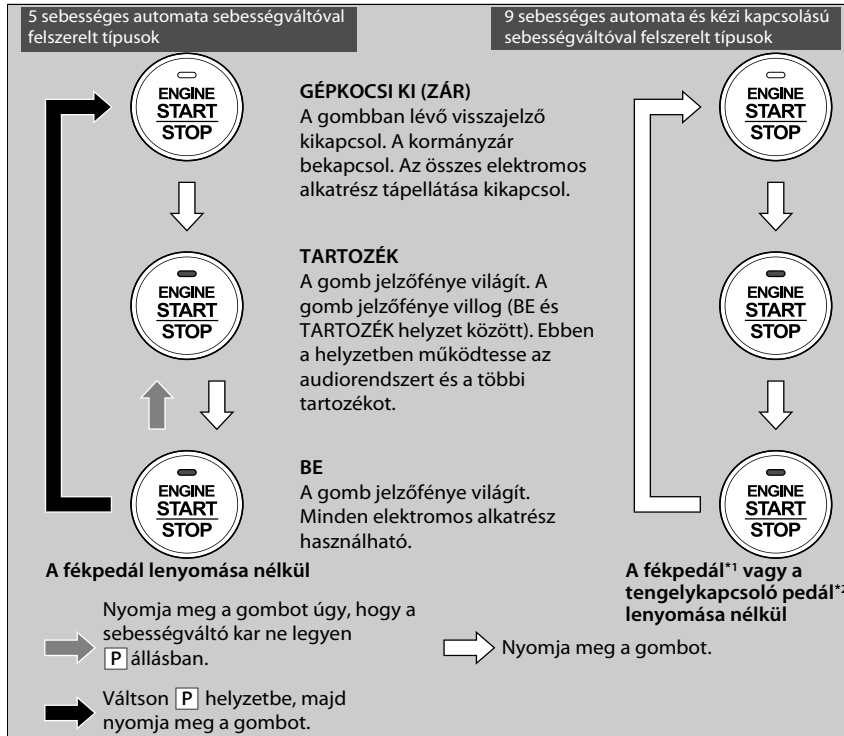

*1:9 sebességű automata sebességváltóval felszerelt típusok

*2:Kézi kapcsolású sebességváltós típusok

* Nem áll rendelkezésre minden modellen

ENGINE START/STOP gomb:*

ENGINE START/STOP gomb működési tartománya

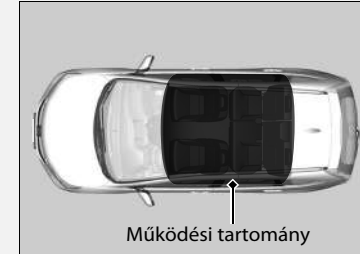

A motor beindításához a kulcs nélküli távirányítónak a gépkocsiban kell lennie.

A motor akkor is járhat, ha a kulcs nélküli távirányító a gépkocsin kívül, de az ajtóhoz vagy ablakhoz közel található.

BE módban:

ha a motor jár, a gomb jelzőfénye nem világít.

Ha a kulcs nélküli távirányító eleme lemerülőben van, hangjelzés hallható, és  jelzés látható a többfunkciós információs kijelzőn.

► **Ha a kulcs nélküli távirányító eleme gyenge** 619. o.

Ne hagyja a teljesítmény üzemmódot TARTOZÉK vagy BE állásban, ha kiszáll a gépkocsiból.

■ Tápellátás automatikus kikapcsolása

Ha a gépkocsi sebességváltója 30-60 percig **P** fokozatba van kapcsolva, miközben a teljesítmény üzemmód TARTOZÉK lehetőségre van állítva, akkor a gépkocsi automatikusan a GÉPKOCSI KI üzemmódhoz hasonló üzemmódba vált, hogy elkerülje az akkumulátor lemerülését.

Ebben az üzemmódban:

A kormányzár nem kapcsol be.

Az ajtók nem zárhatók és nyithatók a távirányítóval és a kulcs nélküli ajtónyitó rendszerrel.

Nyomja meg az **ENGINE START/STOP** gombot a GÉPKOCSI KI módba váltáshoz.

■ Teljesítmény üzemmód emlékeztetője

Ha a teljesítmény üzemmód TARTOZÉK állásában kinyitja a vezetőoldali ajtót, megszólal egy figyelmeztető hangjelzés.

Kulcs nélküli távirányító emlékeztetője

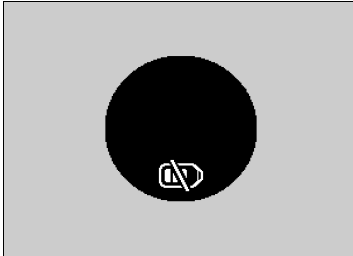

A figyelmeztető hangjelzések megszólalhatnak a gépkocsin belül és/vagy kívül is, emlékeztetve arra, hogy a kulcs nélküli távirányító nincs a gépkocsiban. Ha a hangjelzés továbbra is hallható, pedig a távirányítót visszatette a gépkocsiba, helyezze azt a működési tartományon belülre.

■ A teljesítmény üzemmód ON (TARTOZÉK) állásban van.

Ha a kulcs nélküli távirányítót kivette a gépkocsiból, és az összes ajtó csukva van, akkor figyelmeztető hangjelzések hallhatók a gépkocsin belülről és kívülről is. A többfunkciós információs kijelzőn megjelenő figyelmeztető üzenet jelzi a gépkocsiban ülő vezetőnek, hogy a távirányító nincs a gépkocsiban.

■ Ha a tápellátás TARTOZÉK állásban van

Ha a kulcs nélküli távirányítót kivette a gépkocsiból, és az összes ajtó csukva van, akkor figyelmeztető hangjelzés hallható a gépkocsin kívülről.

▶▶ Kulcs nélküli távirányító emlékeztetője





Ha a kulcs nélküli távirányító a rendszer működési tartományán belül van, és a vezetőoldali ajtó be van csukva, a figyelmeztetés törölődik.

Ha a motor beindítását követően kiveszi a kulcs nélküli távirányítót a gépkocsiból, már nem módosíthatja az **ENGINE START/STOP** módot, és nem indíthatja újra a motort. Az **ENGINE START/STOP** gomb megnyomásakor minden esetben ellenőrizze, hogy a kulcs nélküli távirányító a gépkocsiban van-e.

Ha valamelyik ablakon keresztül veszi ki a kulcs nélküli távirányítót a gépkocsiból, a figyelmeztető hangjelzés nem szólal meg.

Ne tegye a kulcs nélküli távirányítót a műszerfalra vagy a kesztyűtartóba. Emiatt megszűnhet a figyelmeztető hangjelzés. Más körülmények között, amelyek megakadályozhatják, hogy a gépkocsi megtalálja a távirányítót, a figyelmeztető hangjelzés szintén megszűnhet, még akkor is, ha a távirányító a rendszer működési tartományán belül van.

Gyújtáskapcsoló és teljesítmény üzemmód összehasonlítása

| Gyújtáskapcsoló helyzete | KORMÁNYZÁR (0) (kulccsal/anélkül)  | TARTOZÉK (I)  | BE (II)  | INDÍTÁS (III)  |
|---|---|---|---|---|
| Kulcs nélküli ajtónyitó rendszer nélkül | <ul style="list-style-type: none"> A motor és az elektromos rendszer leáll. A kormányzár bekapcsol. Az elektromos alkatrészek nem használhatók. | <ul style="list-style-type: none"> A motor leáll. Néhány elektromos alkatrész (pl. az audiorendszer és a tartozékcsatlakozók) használhatók. | <ul style="list-style-type: none"> Normál kulcspozíció vezetés közben. Minden elektromos alkatrész használható. | <ul style="list-style-type: none"> Motorindításra használja ezt a pozíciót. Amikor a kulcsot elengedi, a gyújtáskapcsoló visszatér BE (II) helyzetbe. |
| Teljesítmény üzemmód | GÉPKOCSI KI (KORMÁNYZÁR)  | TARTOZÉK  | BE   Visszajelző állapota: Be Ki | INDÍTÁS  |
| Kulcs nélküli ajtónyitó rendszerrel ENGINE START/STOP és gombbal | Visszajelző ki <ul style="list-style-type: none"> A motor és az elektromos rendszer leáll. A kormányzár bekapcsol. Az elektromos alkatrészek nem használhatók. | Visszajelző világít vagy villog <ul style="list-style-type: none"> A motor leáll. Néhány elektromos alkatrész (pl. az audiorendszer és a tartozékcsatlakozók) használhatók. | Visszajelző Visszajelző Be (motor nem jár) Ki (motor jár) <ul style="list-style-type: none"> Minden elektromos alkatrész használható. | Visszajelző ki <ul style="list-style-type: none"> A motor beindítását követően az üzemmód automatikusan visszatér BE helyzetbe. |

Irányjelzők

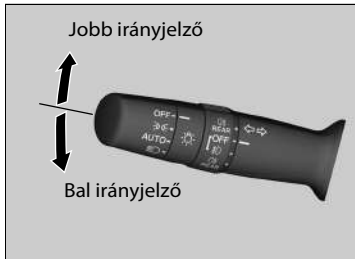

Az irányjelzők csak a gyújtáskapcsoló BE *1 állapotában használhatók.

■ Egnyomósos irányjelző

Amikor könnyedén fel- vagy lefelé tolja az irányjelző-kart, majd elengedi azt, a külső irányjelző fénycsók és az irányjelző visszajelző fénycsók háromszor felvillan.

Ez a funkció sávváltás jelzéséhez használható.

Világításkapcsolók

■ Kézi működtetés



Ha elfordítja a lámpakapcsolót, a világítást a gyújtáskapcsoló*1 helyzetétől függetlenül is be- vagy kikapcsolhatja.

■ Távolsági fényszórók

Nyomja előre a kart, amíg kattanó hangot hall.

■ Tompított fényszóró

Távolsági fényszóró használata közben húzza vissza a kart, hogy visszakapcsoljon tompított fényszóróra.

■ A távolsági fényszóró villogtatása

Húzza hátra, majd engedje el a kart.

*1: A kulcs nélküli ajtónyitó rendszerrel felszerelt típusokon **ENGINE START/STOP** gomb van gyújtáskapcsoló helyett.

» Világításkapcsolók

Ha az indítókulcsot úgy veszi ki a gyújtáskapcsolóból, hogy a lámpák be vannak kapcsolva, a vezetőoldali ajtó kinyitásakor figyelmeztető hangjelzés hallható, amely figyelmezteti a lámpák lekapcsolására.

■ Nagy feszültségen kisülő izzóval szerelt típusok

A fényszórók ismételt fel- és lekapcsolása csökkenti a HID fényszóróizzók élettartamát.

Ha a fényszórók magassága egy idő elteltével megváltozik, forduljon a márkaszervizhez a fényszórók beállításáért.

Ne hagyja égve az izzókat, ha nem jár a motor, mert az akkumulátor lemerülhet.

Automata világításszabályzás*

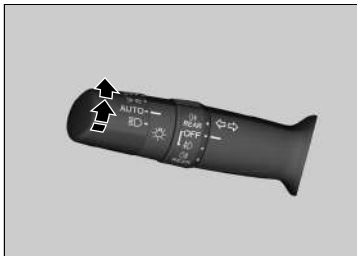

Az automatikus világításvezérlés a gyújtáskapcsoló BE **II***1 pozíciójában használható.

Ha a lámpakapcsolót **AUTO** pozícióba kapcsolja, a fényszórók és a többi külső lámpa automatikusan be- és kikapcsol, a környezetből érkező fény függvényében.

Automatikus lámpakikapcsolási funkció

Miután a kulcsot eltávolította, illetve a teljesítmény üzemmódot GÉPKOCSI KI (KORMÁNYZÁR) módba állította, a távirányítót magával vitte, és becsukta a vezetőoldali ajtót, a fényszórók, az összes többi külső lámpa és a műszerfal világítása 15 másodperc múlva kikapcsol. Ha azonban a kapcsoló **000** helyzetben van, a parkolólámpa bekapcsolva marad.

Ha ég a fényszóró, és KORMÁNYZÁR **0***1 helyzetbe állítja a gyújtáskapcsolót, de nem nyitja ki az ajtót, a világítás 10 perc után kikapcsol (ha a kapcsoló **AUTO*** állásban van, három perc után).

Ha kireteszeli vagy kinyitja a vezetőoldali ajtót, a világítás újra bekapcsol. Ha kireteszeli az ajtót, de nem nyitja ki 15 másodpercen belül, a világítás kialszik. Ha kinyitja a vezetőoldali ajtót, hangjelzést hall, amely figyelmezteti a lámpák lekapcsolására.

*1: A kulcs nélküli ajtónyitó rendszerrel felszerelt típusokon **ENGINE START/STOP** gomb van gyújtáskapcsoló helyett.

* Nem áll rendelkezésre minden modellen

Automata világításszabályzás*

Javasoljuk, hogy éjszakai vezetéskor vagy ha sűrű ködben, alagútban vagy rosszul megvilágított parkolóban vezet, manuálisan kapcsolja be a lámpákat.

Az alábbi ábra a fényérzékelő helyét ábrázolja. Ne takarja le a fényérzékelőt, mert ez akadályozza az automatikus világítás megfelelő működését.

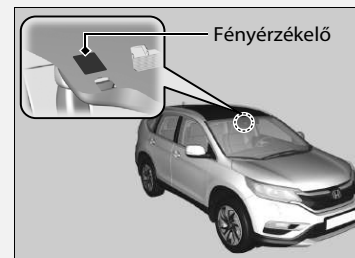

Aktív kanyarfény*

Javítja a sar(k)ok láthatóságát kanyarodáskor. Ha a gyújtáskapcsoló BE **II***¹ állásban van, a fényszórók be vannak kapcsolva és a járműsebesség kisebb mint 40 km/h, akkor a kanyarfények bekapcsolnak az irányjelzők használatakor, kormányzáskor vagy a **R** sebességfokozat kiválasztásakor.

■ A kanyarfények megvilágítják a kanyarodás irányába eső sarkot, ha:

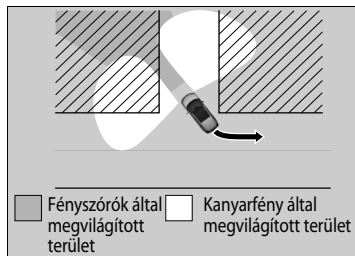
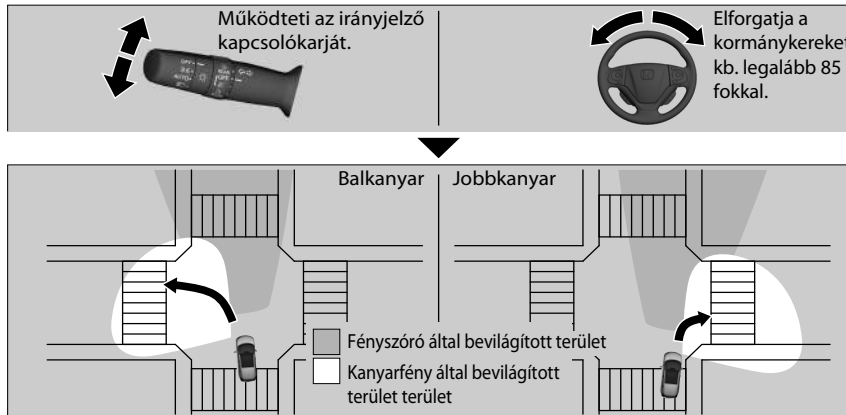

■ Mindkét első sarkot megvilágítják, ha:

Kiválasztja az **R** sebességfokozatot.

*1: A kulcs nélküli ajtónyitó rendszerrel felszerelt típusokon **ENGINE START/STOP** gomb van gyújtáskapcsoló helyett.

► Aktív kanyarfény*

Az aktív kanyarfény öt perc után automatikusan kikapcsolódik. Visszakapcsolásához hozza létre újra azt az állapotot, amely először kiváltotta a lámpák bekapcsolódását. Ha a lámpák az irányjelző kar működtetésekor kapcsolódtak be, állítsa vissza a kart eredeti helyzetébe, majd mozdítsa meg újra. Ha a kormánykerék hatására kapcsolódtak be, fordítsa középső helyzetbe, majd fordítsa el újra. Ha pedig a sebességváltó kar váltotta ki a bekapcsolódást, állítsa egy pillanatra az **R** helyzettől eltérő helyzetbe.

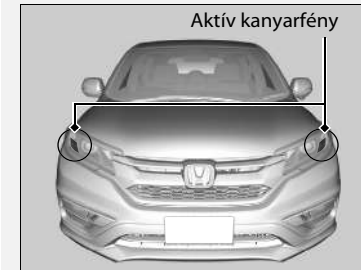

* Nem áll rendelkezésre minden modellen

Ködfényszóró

■ Első ködfényszórók*

Bekapcsolt helyzetjelzővel vagy fényszóróval használható.

■ Hátsó ködfényszóró

Bekapcsolt fényszóróval vagy első ködfényszóróval használható.

■ Első és hátsó ködfényszórók*

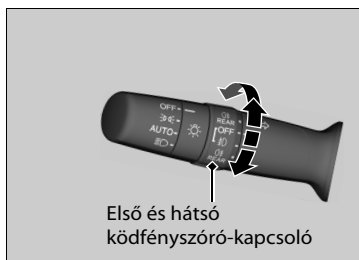

■ Az első ködfényszóró bekapcsolása

Forgassa a kapcsolót **OFF** helyzetből 20 helyzetbe. Világítani kezd a 20 visszajelző.

■ Az első és hátsó ködfényszóró bekapcsolása

Forgassa a kapcsolót a 20 helyzetből egygel feljebbi helyzetbe. Világítani kezd a 20 és 03 visszajelző.

■ A hátsó ködfényszóró bekapcsolása

Forgassa a kapcsolót az **OFF** helyzetből lejjebbi helyzetbe. Világítani kezd a 03 visszajelző.

■ Hátsó ködfényszóró



■ A hátsó ködfényszóró bekapcsolása

Forgassa a kapcsolót 03 állásba. Világítani kezd a 03 visszajelző.

Fényszórómagasság-állító *

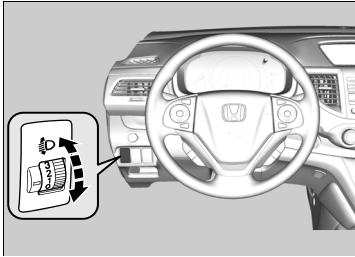

A tompított fényszóró függőleges működési szögét a gyújtáskapcsoló BE **II** állása mellett állíthatja be.

A tárcsán lévő nagyobb szám kisebb szögre utal.

■ Az állítótárcsa helyzetének kiválasztása

Az alábbi táblázatban láthatók a gépkocsi menet- és terhelési körülményeinek megfelelő tárcsahelyzetek.

| Feltétel | Tárcsahelyzet |
|--|---------------|
| Járművezető | 0 |
| Járművezető és egy elől ülő utas | 0 |
| Öt személy az első és hátsó ülésen | 1 |
| Öt személy az első és hátsó ülésen, csomag a csomagterben, a maximális megengedett tengelyterhelésen és maximális megengedett járműtömeg-értéken belül | 2 |
| Járművezető, csomag a csomagterben, a maximális megengedett tengelyterhelésen és maximális megengedett járműtömeg-értéken belül | 3 |

* Nem áll rendelkezésre minden modellen

» Fényszórómagasság-állító *

Nagy feszültségen kisülő izzóval szerelt típusok

Gépkocsijában automatikus fényszórómagasság-állító található, amely a tompított fényszórók függőleges szögét automatikusan állítja be. Ha a fényszóró függőleges működési szögében jelentős változást észlel, a rendszerben lehet valami probléma. Keresse fel a márkaszervizt, és vizsgáltsa át a gépkocsit.

Nagy feszültségen kisülő izzóval szerelt típusok

A fényszórók jobb- és balkormányos vezetéshez egyaránt alkalmasak, anélkül, hogy beállításokat kellene végezni, vagy maszkolást kellene alkalmazni rajtuk (UN-ECE R48 előírás).

Nagy feszültségen kisülő izzóval nem szerelt típusok

A fényszóró iránybeállításán nem kell változtatnia.

► Fényszóróeloszlás állítása 478. o.

Távolsági fényszóró-támogató rendszer*

A tartozék kamera segítségével figyeli a gépkocsi előtti területet, és szükség esetén automatikusan vált tompított fényszóróról távolsági fényszóróra.

A rendszer működőképességének feltételei:

- A fényszórókapcsoló **AUTO** helyzetben.
- A kar tompított fényszóró állásban van.
- A rendszer érzékeli, hogy éjjel közlekedik, és bekapcsolja a tompított fényszórót.
- A gépkocsi sebessége 40 km/h feletti.

*1: Ráfutásos ütközésre figyelmeztető rendszerrel szerelt típusok

*2: Ráfutásos ütközésre figyelmeztető rendszerrel nem szerelt típusok

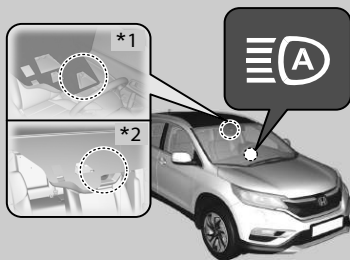

A távolsági fényszóróra váltás feltételei:

Ha a kamera nem érzékeli elől haladó vagy szembejövő gépkocsik fényeit: A fényszóró távolságira vált.

Ha a kamera érzékeli elől haladó vagy szembejövő gépkocsik fényeit: A fényszóró visszatér tompítottra.

A kamera 30–38 fokos látószögön belül érzékel. A kamera által érzékelt távolság változó (pl. a világítás fényerejétől és az időjárási viszonyoktól függően).

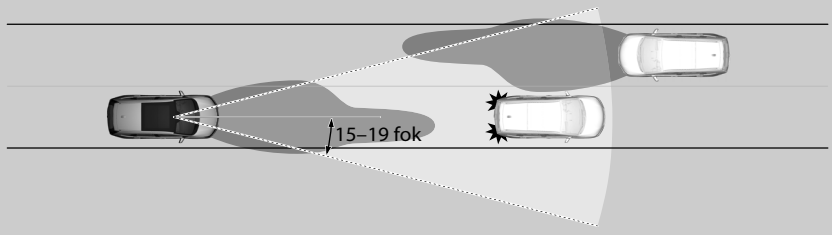

► Távolsági fényszóró-támogató rendszer*

A távolsági fényszóró rendszer meghatározza a fényszóróváltás idejét, érzékelve az Ön előtt haladó gépkocsikat. A rendszer a következő esetekben nem reagál adekvát módon:

- Az elől haladó vagy szembejövő gépkocsi világítása nagyon erőteljes vagy alig látható.
- Az időjárási körülmények (eső, hó, köd, fagyott szélvédő stb.) gátolják a láthatóságot.
- Az utat más fényforrások is megvilágítják (pl. utcai lámpa, reklámtábla).
- Az út fényviszonyai állandóan változnak.
- Az út hepehupás vagy kanyargós.
- Egy gépkocsi bevág Ön elé, vagy az Ön előtt lévő gépkocsi nem irányban áll.
- A gépkocsit lehúzza a hátul elhelyezett súlyos rakomány.

Ha a fényszóróváltás időzítését nem találja megfelelőnek, manuálisan váltson fényszóró-beállítást.

Ha nem szeretné, hogy a rendszer aktiválódjon, amikor a fényszóró kapcsoló **AUTO** állásban van, lépjen kapcsolatba márkakereskedőjével.

A rendszer működtetése

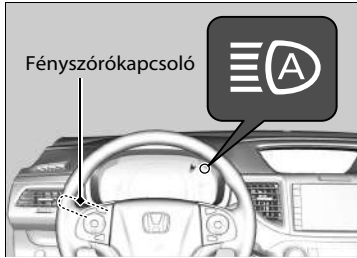

Forgassa a fényszórókapcsolót **AUTO** helyzetbe, és a kart tegye tompított fényszóró állásba.

► **Világításkapcsolók** 189. o.

Világítani kezd a távolsági fényszóró támogató rendszervisszajelző.

Ideiglenes leállítás

A távolsági fényszóró rendszer működése ideiglenesen leáll a következő esetekben:

- Folyamatosan 24 km/h-nál lassabban hajt.
- A gépkocsi sebessége 10 km/h alatti.
- Az ablaktörlő több mint néhány másodpercig gyors fokozaton működik.

A rendszer működése visszaáll, amint megszűnt az ezt akadályozó körülmény.

A rendszer ideiglenes manuális leállítása

Ha kézzel vált távolsági fényszóróműködésre, ezzel leállítja a funkció működését. Tolja előre a kart kattanásig, vagy könnyedén húzza maga felé a kart a távolsági fényszóró villogtatásához. Kialszik a távolsági fényszóró támogató rendszervisszajelző.

Ha újra szeretné aktiválni a távolsági fényszóró támogató rendszert, húzza maga felé a kart, és tartsa meg néhány másodpercig.

A rendszer működtetése

A távolsági fényszóró támogató rendszer megfelelő működésének feltételei:

- Ne helyezzen fényvisszaverő tárgyat a műszerfalra.
- Tartsa tisztán a kamera környékét a szélvédőn. A szélvédő tisztításakor ügyeljen, hogy ne vigyen fel szélvédőmosó anyagot a kamera lencséjére.
- Ne ragasszon semmilyen tárgyat, matricát, filmréteget a kamera közelébe.
- Ne érjen a kameralencséhez.

Ha a kamerát erős ütés éri, vagy a környékén javítást végeznek, kérje márkakereskedő tanácsát.

Ráfutásos ütközésre figyelmeztető rendszerrel szerelt típusok

A  üzenet megjelenésekor:

- A légkondicionáló rendszer segítségével hűtse le az utasteret, szükség esetén pedig használja a jégtelenítő üzemmódot úgy, hogy a levegőt közvetlenül a kamerára irányítja.
- Induljon el a gépkocsival, hogy csökkenjen a szélvédő hőmérséklete, így a kamera körüli terület is le fog hűlni.

A  üzenet megjelenésekor:

- Álljon meg a gépkocsival egy biztonságos helyen, és tisztítsa meg a szélvédőt. Amennyiben az üzenet a szélvédő megtisztítását és kis haladást követően sem tűnik el, ellenőriztesse a gépkocsit egy márkaszervizben.

Nappali világítás

A nappali menetfény bekapcsol a következő körülmények együttes fennállása esetén:

- Gyújtáskapcsoló BE **II***1 helyzetben.
- A fényszóró-kapcsoló ki van kapcsolva.

*1: A kulcs nélküli ajtónyitó rendszerrel felszerelt típusokon **ENGINE START/STOP** gomb van gyújtáskapcsoló helyett.

Törők és mosók

Ablaktörők/Ablakmosók

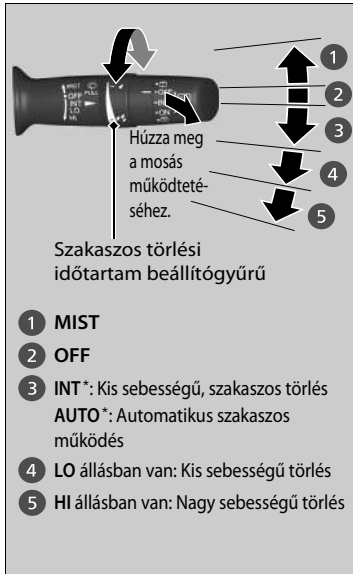

Az ablaktörők és a szélvédőmosó kizárólag a gyújtáskapcsoló BE [III]^{*1} állásában működnek.

■ MIST

Az ablaktörők nagy sebességgel törölnek, amíg elengedi a kart.

■ Ablaktörő-kapcsoló (OFF, INT*, LO, HI)

A csapadék mennyiségének megfelelően állítja az ablaktörők sebességét.

■ AUTO*

☞ Automata szakaszos ablaktörő* 198. o.

■ Az ablaktörő működésének beállítása

Az ablaktörő működését a beállítógyűrűvel módosíthatja.



Alacsonyabb sebesség, kevesebb törés

Magasabb sebesség, több törés

■ Mosóberendezés

Húzza maga felé a kart a spriceléshez. Ha több mint egy másodpercre elengedi a kart, a spricelés leáll, a szélvédő megtisztítása érdekében az ablaktörők kétszer vagy háromszor törölnek, majd leállnak.

▶▶ Törők és mosók

Megjegyzés

Ne működtesse az ablaktörőket, ha a szélvédő száraz. Ellenkező esetben a szélvédő megkarcolódhat, vagy az ablaktörő-gumi sérülhet.

Megjegyzés

Hideg időben az ablaktörő lapátok ráfagyhatnak a szélvédőre, és beragadhatnak. Ha ilyenkor használja a törőket, azok állapota romlik. A páratlanítóval melegítse fel a szélvédőt, és utána kapcsolja be a törőket.

Ha az ablaktörő szakaszosan működik és a gépkocsi felgyorsul, az ablaktörési időköz hossza lecsökken. A gépkocsi elindulásakor az ablaktörő egyetlen törőmozdulatot végez. Gyorsításakor a törőműködés legrövidebb késleltetési beállítása (☞) és a LO beállítás azonos lesz.

Kapcsolja ki az ablakmosót, ha abból már nem jön folyadék.

A szivattyú meghibásodhat.

Előfordulhat, hogy a törőmotor a túlterhelés elkerülése érdekében ideiglenesen leállíthatja a motor működését. A törés néhány másodperc után visszaáll normál működésre (amint az áramkör állapota stabilizálódott).

*1: A kulcs nélküli ajtónyitó rendszerrel felszerelt típusokon **ENGINE START/STOP** gomb van gyújtáskapcsoló helyett.

* Nem áll rendelkezésre minden modellen

Automata szakaszos ablaktörlő *

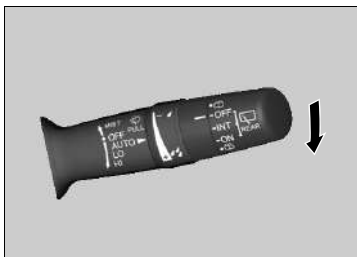

Ha lenyomja a kart **AUTO** állásba, az ablaktörlő egyet töröl, és automata módba áll.

A törlés szakaszos lassú fokozaton vagy nagy sebességgel, az esőérzékelő által érzékelt vízmennyiségnek megfelelően működik.

■ AUTO érzékenység beállítása

AUTO módban a szakaszos törlés beállítógyűrűjével beállíthatja az esőérzékelő érzékenységét.

Érzékelő érzékenysége



Alacsony érzékenység:
Alacsonyabb sebesség, kevesebb törlés

Magas érzékenység:
Magasabb sebesség, több törlés

Automata szakaszos ablaktörlő *

Az alábbi ábra az esőérzékelő helyét ábrázolja.

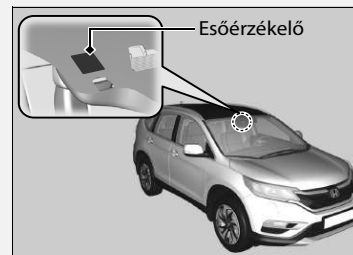

A szélvédő tisztítása, illetve automosás idején ne tegye az ablaktörlő kapcsolókarját **AUTO** állásba. Ha az ablaktörlő kapcsolókarja **AUTO** helyzetben, a gyújtáskapcsoló pedig **BE II** ^{*} állásban van, az esőérzékelő a sofőr kezére és az automosó-folyadékokra is reagálhat, a törlés pedig automatikus.

*1: A kulcs nélküli ajtónyitó rendszerrel felszerelt típusokon **ENGINE START/STOP** gomb van gyújtáskapcsoló helyett.

■ Hátsó ablaktörlő/-mosó



- 1 INT állásban van: Szakaszos
- 2 ON állásban van: Folyamatos törlés
- 3 OFF
- 4 Mosóberendezés

A hátsó ablaktörlőt és ablakmosót a gyújtáskapcsoló BE [III]*¹ helyzetében lehet használni.

■ Ablaktörlő kapcsolója (OFF, INT, ON)

A csapadék mennyiségének megfelelően állítja az ablaktörlők sebességét.

■ Mosóberendezés ()

Ha ebbe az állásba forgatja a kapcsolót, kispriccel a folyadék.

Ha nyomva tartja, bekapcsol az ablaktörlő, és spriccel a mosófolyadék. Ha elengedi, néhány törlés után leáll.

■ Visszaható működés

Ha az ablaktörlő működik, és [R] fokozatba teszi a sebességváltót, a hátsó ablaktörlő automatikusan működésbe lép, még akkor is, ha a kapcsolója kikapcsolt helyzetben van.

| Első ablaktörlőhelyzet | Hátsó ablaktörlőhelyzet |
|----------------------------|-------------------------|
| INT (Szakaszos) | Szakaszos |
| LO (Kis sebességű törlés) | Folyamatos |
| HI (Nagy sebességű törlés) | |

*1: A kulcs nélküli ajtónyitó rendszerrel felszerelt típusokon **ENGINE START/STOP** gomb van gyújtáskapcsoló helyett.

►Hátsó ablaktörlő/-mosó

Ha az ablaktörlő valamilyen akadály miatt áll le (pl. hó), álljon ki a gépkocsival egy biztonságos helyre: Kapcsolja KI helyzetbe az ablaktörlő kapcsolóját, állítsa a gyújtáskapcsolót TARTOZÉK [I] vagy KORMÁNYZÁR [0]*¹ helyzetbe, majd távolítsa el az akadályt.

Fényszórómosók*

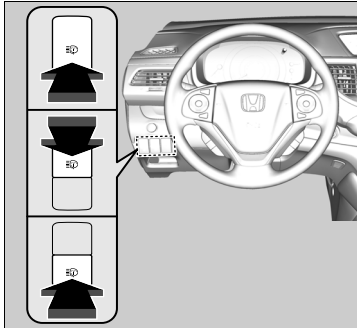

Kezelőszervek

Kapcsolja be a fényszórót, és nyomja meg a fényszórómosó gombját. A fényszórómosó akkor is működik, amikor először kapcsolja be az ablakmosást, miután BE *¹ helyzetbe állította a gyújtáskapcsolót.

Fényszórómosók*

A fényszórómosó azonos folyadék tartályt használ az ablakmosóval.

*1: A kulcs nélküli ajtónyitó rendszerrel felszerelt típusokon **ENGINE START/STOP** gomb van gyújtáskapcsoló helyett.

Fényerő-szabályozás

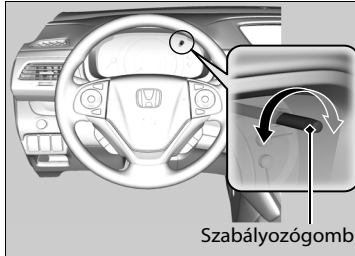

Bekapcsolt helyzetjelző lámpák esetén a gyújtáskapcsoló BE [II]*1 helyzetében a fényerő-szabályozó gombbal állíthatja be a műszerfal fényerejét.

Fényerő növelése: forgassa el jobbra a szabályozógombot.

Fényerő csökkentése: forgassa el balra a szabályozógombot.

A többfunkciós információs kijelző fényereje néhány másodperccel a fényerő beállítása után visszatér eredeti állapotába.

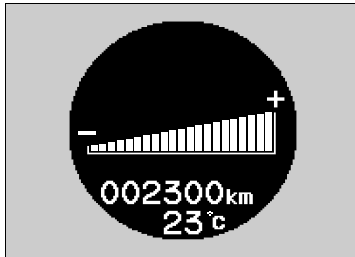

■ Fényerőszint-visszajelző

A fényerőszint szabályozás közben látható a multiinformációs kijelzőn.



► Fényerő-szabályozás

A műszerfal fényereje attól függ, hogy a külső világítás be van-e kapcsolva vagy sem. Amikor a lámpák világítanak, a műszerfal sötétebb, megelőzendő a becsillanás jelenségét.

A **SEL/RESET** gomb vagy valamelyik   (információ) gomb megnyomása esetén egy másik képernyő jelenik meg.

Forgassa jobbra a gombot a max. fényerő eléréséhez. Ha a parkolólámpa világít, a csökkentett fényerejű műszerfal-világítás ilyenkor kikapcsol.

*1: A kulcs nélküli ajtónyitó rendszerrel felszerelt típusokon **ENGINE START/STOP** gomb van gyújtáskapcsoló helyett.

Hátsó páratlanító/Fűtött külső visszapillantó tükör gombja

BE *1 helyzetben lévő gyújtáskapcsoló mellett nyomja meg a hátsó páratlanító és fűtött külső visszapillantó tükör gombját a hátsó ablak páratlanításához.



A hátsó páratlanító és a fűtött külső visszapillantó tükör a külső hőmérséklet függvényében 10-30 perc után automatikusan kikapcsol.

Ha a külső hőmérséklet 0 °C alatt van, a funkciók automatikus kikapcsolása nem működik.

► Hátsó páratlanító/Fűtött külső visszapillantó tükör gombja

Megjegyzés

Amikor a hátsó ablakot belülről tisztítja, legyen óvatos, nehogy megsérüljenek a fűtőszálak.

Fontos, hogy az ablakot kizárólag a páratlanító fűtőszálai irányába, vízszintesen törölje.

Ennek a rendszernek nagy az áramigénye, gyengítheti az akkumulátort, megnehezítve ezzel a motor indulását.

Kapcsolja ki, ha páratlanította az ablakot.

Kerülje a páratlanító hosszan tartó használatát, még akkor is, ha a motor üresjáraton jár.

*1: A kulcs nélküli ajtónyitó rendszerrel felszerelt típusokon **ENGINE START/STOP** gomb van gyújtáskapcsoló helyett.

Vezetési pozíció memóriarendszere *

A vezetési pozíció memóriarendszerének segítségével a vezetőülés két pozícióját tárolhatja el (kivéve a motoros deréktámasz esetén).

Ha távirányítóval vagy a kulcs nélküli ajtónyitó rendszerrel reteszeli ki és nyitja ki a vezetőoldali ajtót, akkor az ülés automatikusan a két előre beállított helyzet egyikébe áll.

- Az 1. járművezető távirányítója az **1** memóriagombhoz kapcsolódik.
- A 2. járművezető távirányítója a **2** memóriagombhoz kapcsolódik.



* Nem áll rendelkezésre minden modellen

Üléspozíció tárolása a memóriában

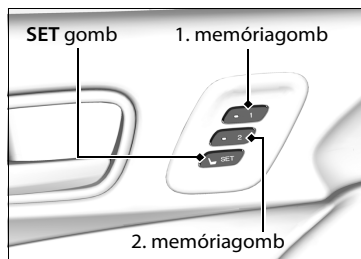

1. Állítsa BE állásba a teljesítmény üzemmódot. Állítsa a vezetőülést a kívánt helyzetbe.
2. Nyomja meg a **SET** gombot.
► A memóriagomb visszajelző fénye villog.
3. Nyomja meg az **[1]** vagy a **[2]** memóriagombot a **SET** gomb megnyomásától számított öt másodpercen belül.
► Ha a rendszer tárolta az ülés helyzetet, a gombon lévő visszajelző folyamatosan világít.

Tárolt üléspozíció behívása

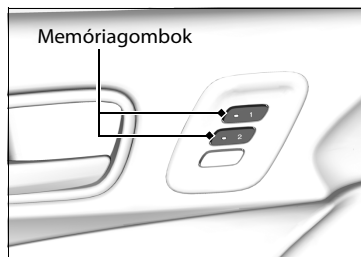

Automata sebességváltós típusok

1. Kapcsoljon át **[P]** sebességfokozatra.
2. Nyomja meg az **[1]** vagy a **[2]** memóriagombot.
► A visszajelző villogni kezd.

Kézi kapcsolású sebességváltós típusok

1. Húzza be a rögzítőféket.
2. Nyomja meg az **[1]** vagy a **[2]** memóriagombot.
► A visszajelző villogni kezd.

Üléspozíció tárolása a memóriában

A **SET** gomb megnyomása után a tárolási művelet megszakad, ha:

- Nem nyomja meg a memóriagombot öt másodpercen belül.
- Újra beállítja az üléspozíciót.
- BE **[II]** helyzettől eltérő helyzetbe állítja a teljesítmény üzemmódot.

Tárolt üléspozíció behívása

Az ülés automatikusan a memóriában tárolt pozícióba mozdul át. Amikor az ülés megáll, a visszajelző tovább világít.

Az ülés mozgása leáll, ha:

- Megnyomja a **SET** gombot vagy az **[1]** vagy a **[2]** memóriagombot.
- Állít az ülésen.
- **[P]** fokozattól eltérő fokozatba kapcsol (automata sebességváltó esetén).
- Kiengedi a rögzítőféket (manuális sebességváltó esetén).

Kézi kapcsolású sebességváltós típusok

Ha lenyomva tartja az **[1]** vagy **[2]** memóriagombot, a rögzítőfék behúzása nélkül is előhívhatja az ülésmemóriát.

A kormánykerék beállítása

A kormánykereket vízszintesen és függőlegesen is lehet állítani, hogy azt a vezető a lehető legkényelmesebben tudja tartani vezetés közben.

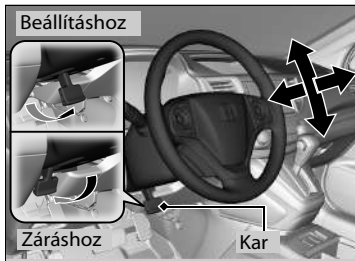

1. Húzza fel a kormánykerék-beállító kart.
 - A kormánykerék-beállító kar a kormányoszlop alatt található.
2. Állítsa be a kormánykereket fel-le és ki-be mozgatással.
 - Ellenőrizze, hogy megfelelően láthatók-e a műszerfal mérőműszerei és kijelzői.
3. Nyomja le a kormánykerék beállítókarját a kormánykerék adott pozícióban való rögzítéséhez.
 - A kormánykerék pozíciójának beállítása után győződjön meg arról, hogy a kormányt nem lehet fel, le, kifele, illetve befelé mozgatni.

►► A kormánykerék beállítása

▲ FIGYELMEZTETÉS

A gépkocsi kormányozhatatlanná válhat, és súlyos balesetet okozhat, ha a kormánykerék magasságát menet közben állítja.

A kormány magasságát mindig csak álló gépkocsiban állítsa be.

A kormánykerék beállítását elindulás előtt végezze el.

Tükrök beállítása

Belső visszapillantó tükör

A megfelelő vezetési pozícióba ülve állítsa be a visszapillantó tükröt.

■ Visszapillantó tükör nappali és éjjeli beállítással *

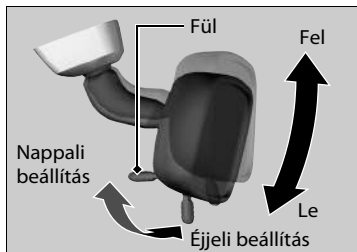

■ Visszapillantó tükör sötétítése

A tükörhelyzet váltásához pöccintse meg a fület. Az éjjeli beállítás mellett vezetés közben nem annyira zavaró a többi gépkocsi fényszórójának bevilanása.

☒ Tükrök beállítása

Tartsa a belső és a külső tükröket tisztán, és úgy állítsa be őket, hogy mindenkor a legjobban lásson hátra.

Elindulás előtt állítsa be a tükröket.

☒ **Üléspozíciók beállítása** 210. o.

Automatikusan sötétedő visszapillantó tükör*

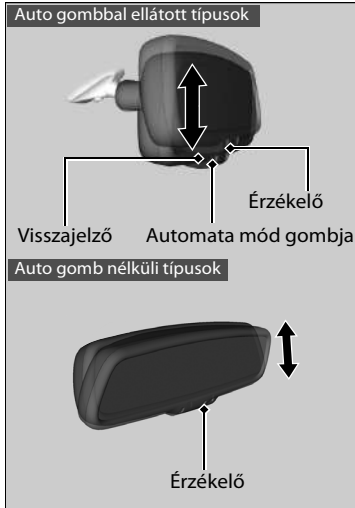

Az automatikus sötétedés funkció csökkenti a gépkocsi mögött haladó autók fényszórói által okozott fényvisszaverődést a visszapillantó tükörben.

Auto gombbal ellátott típusok

Nyomja meg az automata mód gombját a funkció be- és kikapcsolásához. Aktiválásakor az AUTO visszajelző bekapcsol.

►►Automatikusan sötétedő visszapillantó tükör*

Az automatikus sötétedés funkció nem működik, ha a sebességváltó **R** helyzetben van.

* Nem áll rendelkezésre minden modellen

Elektromos külső visszapillantó tükrök

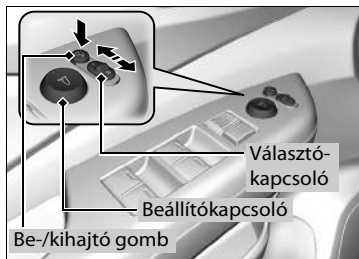

A külső tükröket a gyújtáskapcsoló BE **II***¹ állása mellett állíthatja be.

■ Tükörhelyzet beállítása

L/R választókapcsoló: Válassza ki a jobb vagy bal oldali tükröt. Miután beállította a tükröt, állítsa a kapcsolót középállásba.

Tükörpozíció beállítókapcsoló: A tükör mozgatásához nyomja a kapcsolót balra, jobbra, illetve felfele vagy lefele.

■ Behajtható külső visszapillantó tükrök*

A külső visszapillantó tükrök ki- és behajtásához nyomja meg a behajtógombot.

■ Tükörbillentés hátramenetben *



Ha a funkciót aktiválta, az utasoldali külső visszapillantó tükör automatikusan lefele billen, amikor a **R** sebességfokozatba kapcsol; ez lehetővé teszi, hogy a járművezető tolatáskor jobban belássa a teret a gépjármű utasoldalán. A tükör automatikusan visszatér eredeti helyzetébe, ha átkapcsol a **R** fokozatból.

A funkció aktiválásához fordítsa a gyújtáskapcsolót BE **II***¹ állásba, és tolja el a választókapcsolót az utasoldal felé.

*1: A kulcs nélküli ajtónyitó rendszerrel felszerelt típusokon **ENGINE START/STOP** gomb van gyújtáskapcsoló helyett.

■ Automatikusan behajtható külső visszapillantó tükör funkció *

■ A külső visszapillantó tükrök behajtása

10 másodpercen belül kétszer nyomja meg a távirányító vagy a kulcs nélküli távirányító lezáró gombját, és tartsa lenyomva.

- Miután a tükrök automatikus behajtása elkezdődik, elengedheti a gombot.

Kulcs nélküli ajtónyitó rendszerrel felszerelt típusok

10 másodpercen belül kétszer nyomja meg az első ajtó vagy csomagteréajtó zárógombját.

- Miután a tükrök automatikus behajtása elkezdődik, elengedheti a gombot.

■ A külső visszapillantó tükrök kihajtása

Nyissa ki az összes ajtót és a csomagteréajtót távirányítóval vagy kulcs nélküli távirányítóval. Nyissa ki a vezetőoldali ajtót.

- A tükrök kihajtása automatikusan elindul.

Kulcs nélküli ajtónyitó rendszerrel felszerelt típusok

Fogja meg valamelyik első ajtó kilincset, és nyissa ki az összes ajtót. Nyissa ki a vezetőoldali ajtót.

- A tükrök kihajtása automatikusan elindul.

»» A külső visszapillantó tükrök kihajtása

A külső visszapillantó tükrök automatikus behajtása nem működik, ha a behajtógombbal működtették őket.

*1: A kulcs nélküli ajtónyitó rendszerrel felszerelt típusokon **ENGINE START/STOP** gomb van gyújtáskapcsoló helyett.

* Nem áll rendelkezésre minden modellen

Ülések beállítása

Üléspozíciók beállítása



Érdemes az ülést minél hátrébb állítani, ügyelve arra, hogy a gépkocsit biztonságosan lehessen irányítani. Az ülést úgy kell beállítani, hogy a járművezető hátradőlve is egyenes háttal tudjon ülni rajta, miközben a pedálokat előredőlés nélkül is el tudja érni és kényelmesen meg tudja markolni a kormánykereket. Az utasülést hasonló módon kell beállítani, a lehető legtávolabb az első légzsáktól és műszerfalról.

■ Az első elektromos ülés beállítása*

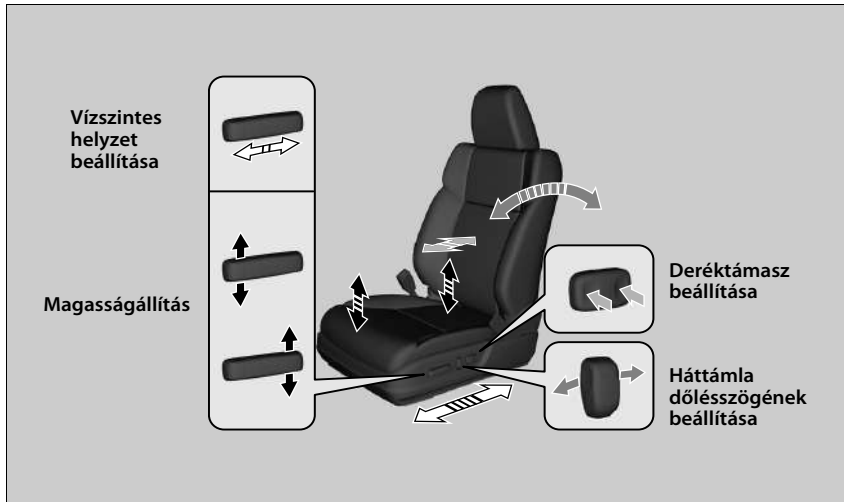

☒ Ülések beállítása

⚠ FIGYELMEZTETÉS

Ha túl közel ül az első légzsákhhoz, a légzsák felfúvódásakor súlyos, életveszélyes sérülést szenvedhet.

Mindig a lehető legtávolabb üljön az első légzsáktól, fenntartva a gépkocsi biztonságos irányítását.

Az ülés mellett a kormánykereket is tudja fel-, le-, be- és kifelé állítani. Legalább 25 cm helyet hagyjon a kormánykerék közepe és a vezető mellkasa között.

Az ülést mindig vezetés előtt állítsa be.

Ha már az ülése megfelelően be van állítva, az ülést előre-hátra mozgatta győződjön meg a beállított helyzet biztonságos rögzítéséről.

■ Az első kézi állítású ülés(ek) beállítása

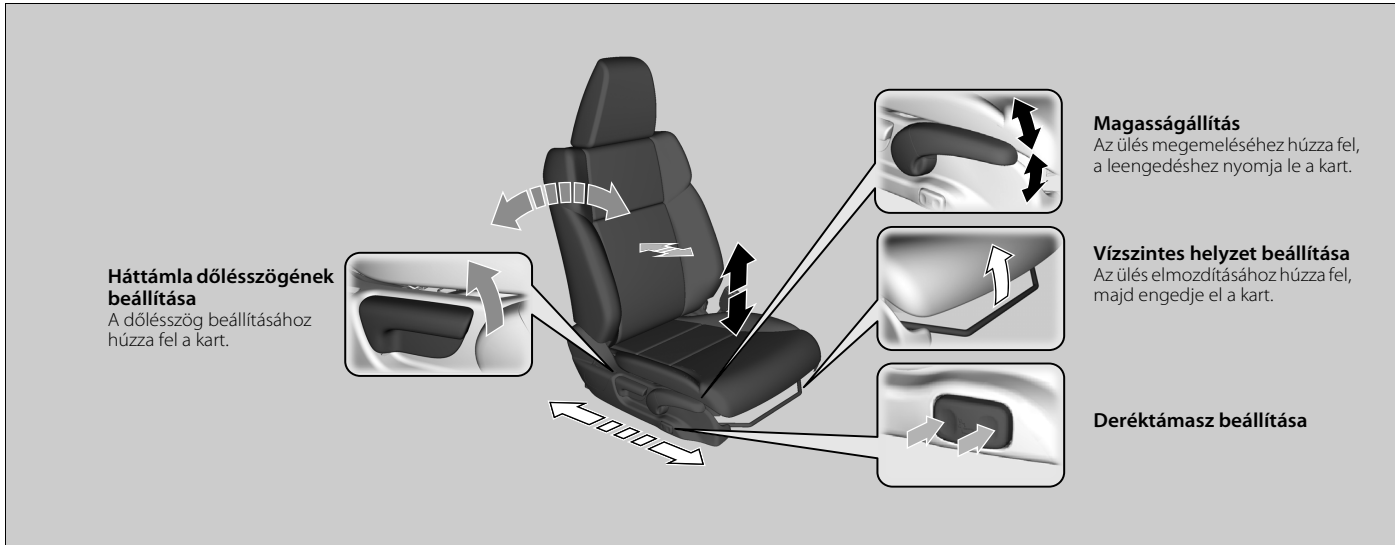

Kezelőszervek

Háttámla beállítása

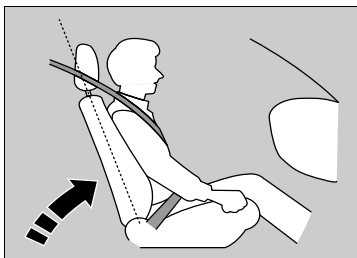

Ha az üléstámlát annyira hátraengedi, hogy a biztonsági öv nem érintkezik a vállal, a biztonsági öv által nyújtott védelem csökken. Ilyenkor a biztonsági öv alá csúszás veszélye is fennáll baleset esetén, ami súlyos sérüléshez vezethet. Minél hátrébb dönti a háttámlát, annál nagyobb a sérülés veszélye.

Állítsa be a lehető legkényelmesebbre a vezetőülést függőleges pozícióban, és hagyjon elégséges helyet mellkasa és a kormánykerék közepén lévő légszákburkolat között.

Az első utasoldali ülést szintén függőlegesen, a lehető legkényelmesebben kell beállítani.

Háttámla beállítása

▲ FIGYELMEZTETÉS

Ha a háttámlát túlságosan hátradönti, ez baleset esetén súlyos, akár halálos sérülést is okozhat.

A háttámlát lehetőleg függőleges pozícióba állítsa, és kényelmesen üljön az ülésben.

Ne helyezzen párnát vagy más tárgyat a háta és a háttámla közé.

Ez ugyanis akadályozhatja a légszákot vagy a biztonsági öv szabályos működését.

Ha nem tud olyan ülőpozíciót beállítani, hogy teste a kormánykeréktől elég távol legyen, de a kezelőszerveket is elérje, javasoljuk valamilyen adaptív berendezés beszerelését.

■ A fejtámlák beállítása



A gépkocsi minden ülőpozíciójában van fejtámla.

A fejtámlák által nyújtott védelem akkor a leghatékonyabb, ha a fej a fejtámla közepénél helyezkedik el. A fejtámla baleset esetén védi az utast az ún. ostorcsapásszerű sérüléstől és az ütközés okozta egyéb sérülésektől. Ideális esetben az ülésben helyet foglaló személy fülének felső széle a fejtámla közepével van egy szintben.

■ Az első fejtámlák pozíciójának beállítása

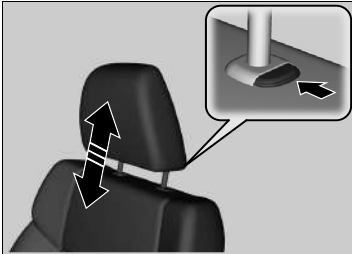

A fejtámla felemeléséhez:

Húzza felfelé.

A fejtámla leengedéséhez:

Tartsa benyomva a kioldógombot, és nyomja lefelé a fejtámlát.

▶▶ A fejtámlák beállítása

⚠ FIGYELMEZTETÉS

A fejtámlák nem megfelelő beállítása csökkenti azok hatékonyságát és növeli a súlyos sérülésveszélyt baleset esetén.

Ellenőrizze a fejtámlák megfelelő beállítását vezetés előtt.

A fejtámlarendszer megfelelő működése érdekében:

- Ne lógasson le semmilyen tárgyat a fejtámlákról vagy annak lábairól.
- Ne tegyen semmilyen tárgyat az utas és az ülés háttámlája közé.
- Mindegyik fejtámlát tegye a megfelelő helyére.

A középső hátsó fejtámla pozíciójának beállítása

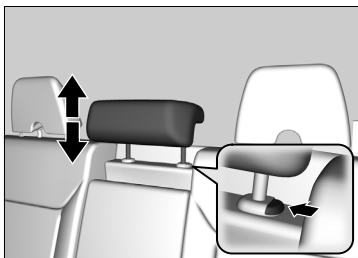

A hátul, középen ülő utas a gépkocsival való elindulás előtt állítsa be a fejtámlája magasságát.

A fejtámla felemeléséhez:

Húzza felfelé.

A fejtámla leengedéséhez:

Tartsa benyomva a kioldógombot, és nyomja lefelé a fejtámlát.

Fejtámlák eltávolítása és visszahelyezése

Első és hátsó középső fejtámlák

A fejtámlákat el lehet távolítani javítás vagy tisztítás céljából.

Fejtámla eltávolításához:

Húzza fel teljesen a fejtámlát. Ezután nyomja meg a kioldógombot és húzza ki a fejtámlát (felfelé).

Fejtámla beszereléséhez:

Dugja be a tartólábakat a helyükre, majd nyomja be a kioldógombot és állítsa be a fejtámlát a kívánt pozícióra. Húzza felfelé a fejtámlát, ezzel ellenőrizve a rögzítését.

A középső hátsó fejtámla pozíciójának beállítása

Amikor a középső hátsó ülésen lévő fejtámaszt használja, húzza a fejtámaszt a legmagasabb állásba. Ne használja azt alacsonyabb állásban.

Fejtámlák eltávolítása és visszahelyezése

⚠ FIGYELMEZTETÉS

Ha elfelejti visszahelyezni vagy nem megfelelően teszi vissza az eltávolított fejtámlát, az súlyos sérülést okozhat egy esetleges balesetben.

A fejtámlákat vezetés előtt mindig tegye a helyükre.

■ A hátsó külső fejtámla lehajtása

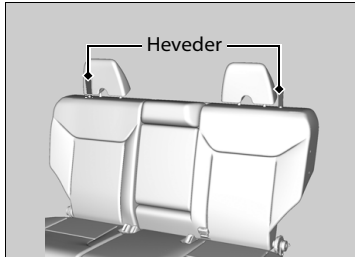

A hátsó külső ülőhelyek valamelyikén ülő utasnak függőleges helyzetben kell használnia a fejtámlát, mielőtt a gépkocsi elindul.

A fejtámla lehajtásához:

Húzza ki a hevedert.

A fejtámla függőleges helyzetbe történő visszaállításához:

Húzza fel a fejtámlát, és tolja hátra, míg be nem akad.

Figyeljen a helyes üléspozícióra

Miután mindegyik utas beállította az ülést és a fejtámlát, és bekapcsolta biztonsági övét, menet közben nagyon fontos, hogy folyamatosan figyeljenek a helyes ülésre: háttal a háttámlának, lábakkal a padlón, egészen addig, amíg a gépkocsit biztonságosan leparkolták, és a motort kikapcsolták.

A helytelen ülés növeli a súlyos sérülésveszélyt, ha a gépkocsi balesetet szenved. Például, ha az utas görnyedt testtartással ül, lehajol, oldalra fordul, túl előre ül, előre vagy oldalra dől, vagy egyik, vagy mindkét lábát felrakja, a sérülés veszélye baleset esetén fokozottan megnövekszik.

Ugyanakkor, ha az utas nem ül a megfelelő pozícióban az első ülésben, balesetben akár halálos sérülést is szenvedhet, mivel teste nekiütődhet a gépkocsinak, vagy a kinyíló első légszák beszoríthatja.

Figyeljen a helyes üléspozícióra

FIGYELMEZTETÉS

A nem megfelelő üléspozíció baleset esetén súlyos, akár halálos sérüléshez is vezethet.

Mindig egyenesen üljön, hátát nyomja a háttámlának, és lábait a padlón helyezkedjenek el.

Hátsó ülések

A hátsó ülések döntése

A hátsó ülések külön lehajthatók, ezáltal a rakodóterület megnövelhető.

■ Az ülés lehajtása

1. Először tegye el a középső biztonsági övet. Helyezze a zárnyelvet a rögzítőcsat oldalán lévő nyílásba.
2. Húzza vissza a biztonsági övet a tetőn lévő tartójába.
 ➤ **Lecsatolható rögzítéssel felszerelt biztonsági öv** 45. o.
3. Állítsa a fejtámlákat a legalacsonyabb pozícióba. Hajtsa vissza a kartámaszt a háttámlába.

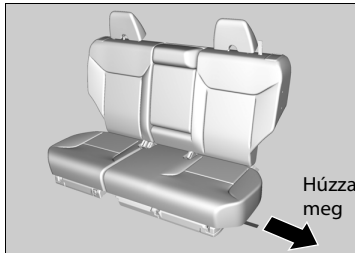

A hátsó ajtó felől

4. Húzza meg a kioldósíjzat.
 ▶ Az ülés párná előreugrik, a fejtámlák lebillenek, és a háttámla vízszintes helyzetbe dől.

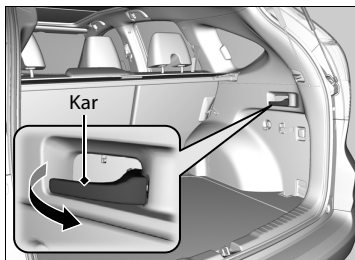

A csomagtér felől

4. Húzza meg a kioldókart.
 ▶ Az ülés párná előreugrik, a fejtámlák lebillenek, és a háttámla vízszintes helyzetbe dől.

»» A hátsó ülések döntése

Ellenőrizze, hogy a csomagtérben található minden tárgy vagy a hátsó ülésre belógó tárgyak megfelelően rögzítve vannak-e. Erős fékezés esetén a nem rögzített tárgyak előrecsúszhatnak vagy repülhetnek.

A hátsó ülés lehajtása előtt távolítsa el minden tárgyat a hátsó ülés párnáról és a padlóról.

Ellenőrizze, hogy a háttámla teljesen lehajlik-e (kattanást kell hallania). Ellenkező esetben nem fog reteszelődni, amikor újra függőleges helyzetbe állítja.

Állítsa kellően előre az első ülés(ek)e(t), hogy ne akadjanak össze a hátsó ülésekkel azok lehajtásakor.

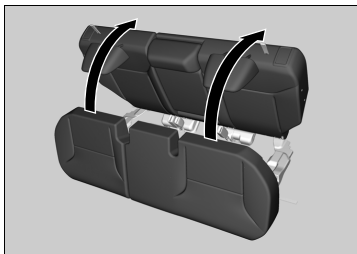

■ Az ülés visszaállítása eredeti helyzetébe

1. Húzza fel a háttámlát, majd tolja vissza a helyére, míg kattánást nem hall.
2. Tolja fel a fejtámlát eredeti helyzetébe.
3. Húzza fel az üléspárnát, majd nyomja le eredeti helyzetébe.



■ A hátsó ülés háttámlájának beállítása



Húzza meg a jobb oldali kart a háttámla jobb oldala, ill. a bal oldali kart a bal oldala szögének változtatásához.

⊗ Az ülés visszaállítása eredeti helyzetébe

Elindulás előtt ellenőrizze, hogy a háttámla, a fejtámlák és az ülés párnája biztosan a helyére lett-e rögzítve.

Kartámasz

■ Az első kartámasz használata

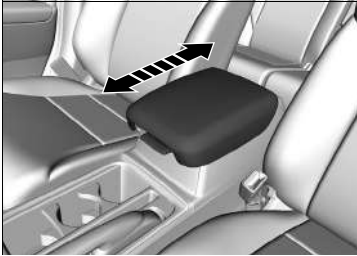

A konzolfedelet használhatja kartámaszként.

Beállítás:

Csúszassa a kartámaszt a kívánt helyzetbe.

■ A hátsó kartámasz használata

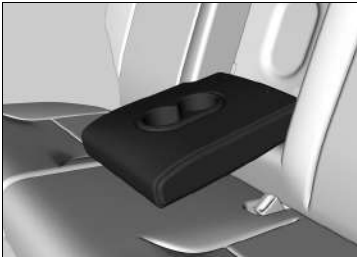

Húzza le a középső háttámlába rejtett kartámaszt.

Belső világítás/Kényelmi utastér-világítás

Belső világítás

Belső világításkapcsolók

Napellenzővel szerelt típusok

Menetirány



Aktivált ajtófunkció-helyzet

Napellenzővel nem szerelt típusok

Menetirány



Aktivált ajtófunkció-helyzet

Hátsó Aktivált ajtófunkció-helyzet



■ ON

A belső világítás az ajtók nyitott vagy zárt állapotától függetlenül világítani kezd.

■ AJTÓNYITÁSRA

A belső világítás a következő helyzetekben kapcsol be:

- Ha bármelyik ajtót kinyitják.
- Ha kireteszeli a vezetőoldali ajtót.

Kulcs nélküli ajtónyitó rendszerrel nem rendelkező típusok

- Ha kiveszik a kulcsot a gyújtáskapcsolóból.

Kulcs nélküli ajtónyitó rendszerrel felszerelt típusok

- Ha a teljesítményüzemmód GÉPKOCSI KI (ZÁR) állásban van.

■ OFF

A belső világítás az ajtók nyitott vagy zárt állapotától függetlenül nem világít.

☒ Belső világításkapcsolók

Ha aktiválva van az ajtófunkció, a belső világítás az ajtók becsukása után 30 másodperccel fokozatosan elalszik. A világítás a következő helyzetekben alszik el 30 másodperc után:

- Ha kireteszeli, de nem nyitja ki a vezetőoldali ajtót.

Kulcs nélküli ajtónyitó rendszerrel nem rendelkező típusok

- Ha kiveszik a kulcsot a gyújtáskapcsolóból, de nem nyitják ki az ajtót.

Kulcs nélküli ajtónyitó rendszerrel felszerelt típusok

- Ha a teljesítményüzemmódot GÉPKOCSI KI (KORMÁNYZÁR) helyzetbe állítja, de nem nyitja ki az ajtót.

A belső világítás a következő helyzetekben alszik el azonnal:

- Ha bezárja a vezetőoldali ajtót.

Kulcs nélküli ajtónyitó rendszerrel nem rendelkező típusok

- Ha becsukja a vezetőoldali ajtót, miközben a kulcs a gyújtáskapcsolóban van.
- Ha a gyújtáskapcsolót BE **II***1 állásba fordítja.

Kulcs nélküli ajtónyitó rendszerrel nem rendelkező típusok

Ha bármelyik ajtót nyitva hagyja és a kulcs nincs a gyújtáskapcsolóban, a belső világítás körülbelül 15 perc után kialszik.

Kulcs nélküli ajtónyitó rendszerrel ellátott típusok

Ha bármelyik ajtót nyitva hagyja a teljesítményüzemmód GÉPKOCSI KI (KORMÁNYZÁR) helyzetében, a belső világítás körülbelül 15 perc elteltével kikapcsol.

*1: A kulcs nélküli ajtónyitó rendszerrel felszerelt típusokon **ENGINE START/STOP** gomb van gyújtáskapcsoló helyett.

■ Térképlámpa

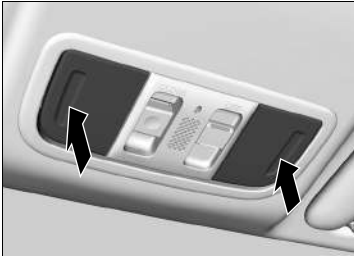

A térképlámpát a lencsék megnyomásával kapcsolhatja be és ki.

►► Térképlámpa

Ha a tetővilágítás-kapcsoló az aktív ajtófunkció pozícióban van és valamelyik ajtó nyitva van, a térképlámpa alszik ki, amikor megnyomják a lencsét.

Belső kényelmi berendezések

Kesztyűtartó

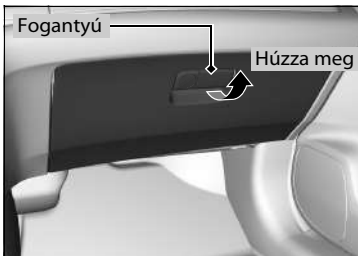

Húzza meg a fogantyút a kesztyűtartó kinyitásához.

Konzolrekesz

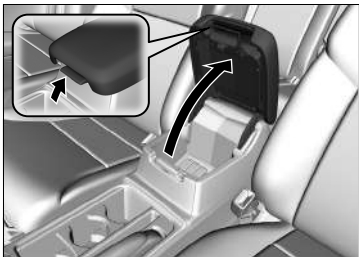

A konzolrekesz nyitásához húzza meg a fogantyút.

Kesztyűtartó

⚠ FIGYELMEZTETÉS

A nyitott kesztyűtartó baleset esetén súlyos sérülést okozhat az utasnak még akkor is, ha az viseli a biztonsági övet.

Vezetés közben mindig tartsa zárva a kesztyűtartót.

Pohártartók



■ Első üléshez tartozó italtartók

Az első ülések közti konzolban találhatók.

■ Hátsó üléshez tartozó italtartók

Hajtsa le a kartámaszt a hátsó ülésekhez tartozó italtartók használatához.

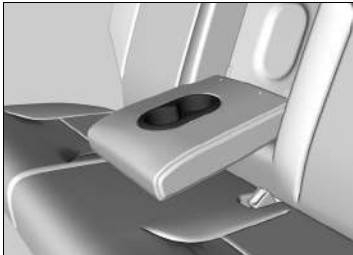

►► Pohártartók

Megjegyzés

Az üvegből vagy pohárból kifolyt ital tönkreteheti a kárpitot vagy az utastérben lévő elektromos alkatrészeket.

Legyen óvatos a pohártartók használatakor. A forró folyadék leforrázhatja az utast.

Az első és a hátsó elválasztók nem cserélhetők fel egymással, továbbá címkékkel vannak ellátva, melyekről leolvashatja a megfelelő helyüket. Biztosítsa, hogy mindig a képen látható módon legyenek pozicionálva.

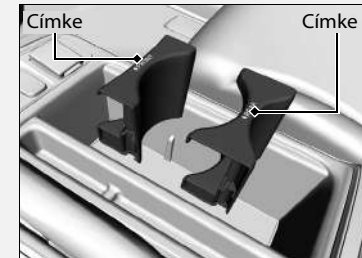

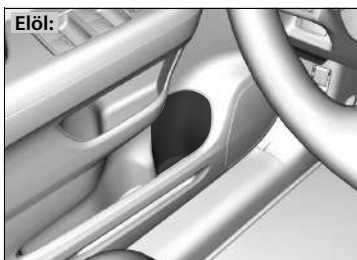

■ **Oldalsó, ajtónál lévő italtartó**

Az első és hátsó ajtó tárolórésznél található.



■ Kiegészítő tápaljzat

A kiegészítő tápaljzatokat a gyújtáskapcsoló TARTOZÉK I ill. BE II*¹ helyzetében lehet használni.

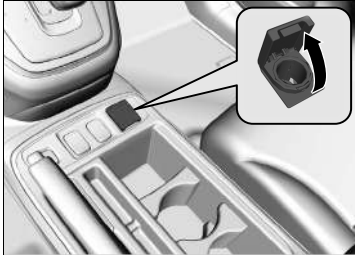

■ Kiegészítő tápaljzat a konzolpanelen

A használathoz nyissa fel a fedelet.

» Kiegészítő tápaljzat

Megjegyzés

Ne helyezzen be automata típusú szivargyújtót. Ez túlforrósíthatja a tápcsatlakozót.

A kiegészítő tápaljzatra 12 voltos DC eszközöket lehet csatlakoztatni, melyek névleges teljesítménye 180 watt vagy kevesebb (15 amper).

Az akkumulátor lemerülésének megelőzése érdekében kizárólag járó motorral használja a tartozékok tápcsatlakozóját.

*1: A kulcs nélküli ajtónyitó rendszerrel felszerelt típusokon **ENGINE START/STOP** gomb van gyújtáskapcsoló helyett.

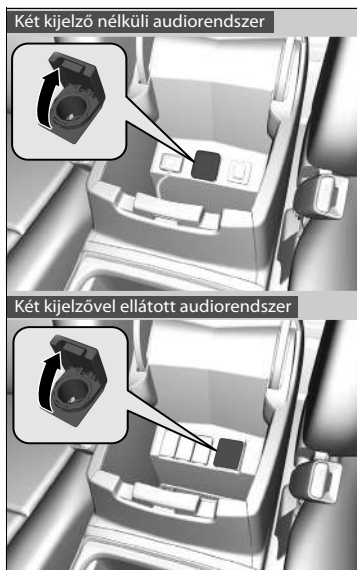

■ Kiegészítő tápaljzat a konzolrekeszben

A használathoz nyissa fel a konzol fedelét és a burkolatot.

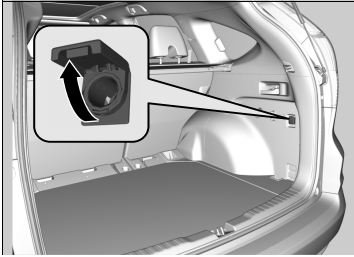

■ **Kiegészítő tápaljzat a csomagtartóban**

A használathoz nyissa fel a fedelet.

Ruhaakasztók

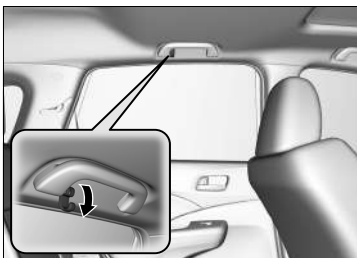

A ruhaakasztók hátul, a jobb és bal oldali felső kapaszkodókon találhatóak. Húzza le őket a használatához.



A jobb és bal oldali ajtóoszlopokon is vannak akasztók.

☒ Ruhaakasztók

Ne helyezzen a ruhaakasztókra nagy vagy nehéz tárgyakat.

Rögzítőpontok lekötéshez

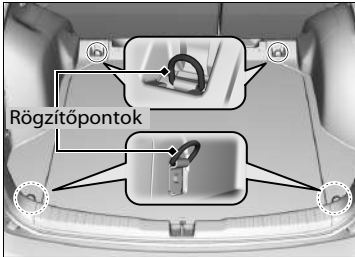

A csomagtér padlólemezén lévő rögzítőpontokhoz hálórögzítővel köthető a csomagok biztosítására.

Csomagrögzítő kampók

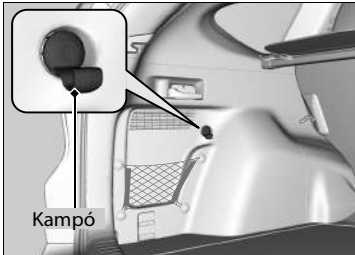

A csomagtér oldalán lévő csomagrögzítő kampók könnyű tárgyak felakasztására szolgálnak.

»Rögzítőpontok lekötéshez

Ne hagyja, hogy vezetés közben bárki megpróbálja elérni a csomagtérben lévő tárgyakat. Erős fékezés esetén a nem rögzített tárgyak sérülést okozhatnak.

»Csomagrögzítő kampók

Megjegyzés

Ne akasszon nagyméretű vagy 3 kg-nál nehezebb tárgyat az oldalsó csomagrögzítő kampókra. Ha nehéz vagy nagyméretű tárgyat akaszt rá, a kampók megsérülhetnek.

■ Szemüvegtartó *



A szemüvegtartó kinyitásához nyomja meg, majd engedje el a bemélyedést. A záráshoz nyomja meg kattanásig.

A tartóban szemüveget vagy egyéb kisebb tárgyakat tárolhat.



■ Társalkodótükör*

A szemüvegtartóra tükör van szerelve. Nyissa ki teljesen a szemüvegtartót, majd hajtsa vissza az első megakadásig.

Ekkor a tükörben láthatja a hátsó üléseket.

☒ Szemüvegtartó *

Vezetés közben tartsa becsukva a szemüvegtartót.

■ Ülészűtés *



Az ülészűtés használatához a gyújtáskapcsoló legyen **BE** *1 helyzetben. A **HI** beállítás gyorsabban fűti az ülészűtést, mint a **LO** beállítás.

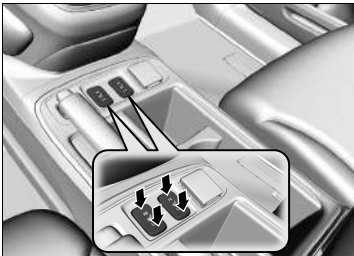

A beállítás visszajelzője bekapcsol, miközben az ülészűtés be van kapcsolva. A fűtés kikapcsolásához nyomja meg a gombot a másik oldalon. A visszajelző kikapcsol.

HI fokozaton a fűtés be- és kikapcsol. A kellemes hőmérséklet elérését követően a **LO** beállítással tarthatja melegen az ülést.

*1: A kulcs nélküli ajtónyitó rendszerrel felszerelt típusokon **ENGINE START/STOP** gomb van gyújtáskapcsoló helyett.

* Nem áll rendelkezésre minden modellen

►► Ülészűtés *

FIGYELMEZTETÉS

Figyelem, az ülészűtés használatakor ügyeljen a hó által okozott égési sérülések elkerülésére.

Azok a személyek, akik nehezen érzékelik a hőmérsékletet (pl. a cukorbetegség, vagy akiknek alsó végtagi idegsérülésük vagy bénulásuk van), valamint a túl érzékeny bőrűek ne használják az ülészűtést.

Kikapcsolt motorral még **LO** fokozatban se használja az ülészűtést. Ilyen körülmények között az akkumulátor lemerülhet, és a motort nehezen lehet beindítani.

LO fokozaton a fűtés folyamatosan jár, és nem kapcsol ki automatikusan.

Kalaptartó*

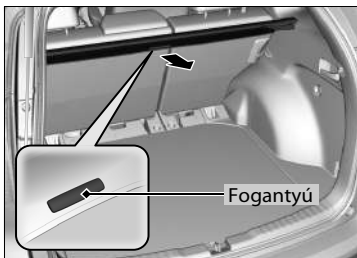

A kalaptartó eltakarja a csomagtérben lévő tárgyakat, és védi azokat a közvetlen napfénytől.

■ Kihúzás:

Húzza meg a középső szélén lévő fogantyút, ezután akassza be a rögzítőcsapokat a csomagtérajtó-nyílás két oldalán lévő kampókba.

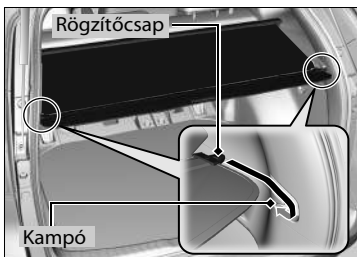

■ Visszaállítás:

Csúsztassa ki a csapokat a kampókból, majd lassan engedje vissza kalaptartót, míg teljesen fel nem tekeredik.

■ Kiszerelés:

Tolja be a burkolat egyik végét, majd emelje ki a helyéről.

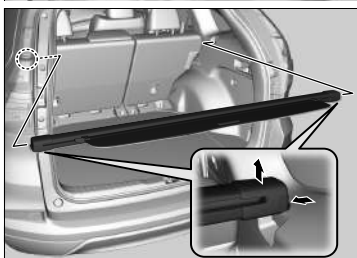

☒ Kalaptartó*

Ne hagyja, hogy vezetés közben bárki megpróbálja elérni a csomagtérben lévő tárgyakat. Erős fékezés esetén a nem rögzített tárgyak sérülést okozhatnak.

Ne pakoljon az ülések háttámlájánál magasabbra a csomagtérben. Ezek akadályozhatják a hátrafelé történő kilátást és egy esetleges balesetnél vagy hirtelen fékezésnél előre repülhetnek.

A kalaptartó sérülésének megakadályozásához:

- Ne tegyen semmilyen tárgyat a kalaptartóra.
- Ne tegyen nehéz tárgyat a kalaptartóra.

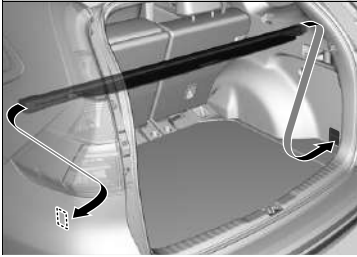

■ **Tárolás:**

A burkolat egységet a csomagtérpadlóra teheti, ha még több helyre van szüksége.

Nyomja be az egység egyik végét az egyik oldalpanelen lévő lyukba, majd illessze be a másik végét a másik oldalon lévő lyukba.

Miután eltette az egységet, rázza meg fel-le irányban, ellenőrizve, hogy biztosan rögzült-e.

Légkondicionáló rendszer

Az automata légkondicionáló használata

Az automata légkondicionáló rendszer a beállított szinten tartja a belső hőmérsékletet.

Légkondicionáló rendszerrel rendelkező típusok

A rendszer emellett úgy állítja be a fűtött és hűtött levegő megfelelő keverékét, hogy a lehető leghamarabb elérje a beállított belső hőmérsékletet.

Légkondicionáló rendszerrel nem rendelkező típusok

A rendszer megválasztja a melegített és a külső levegő megfelelő keverékét, amellyel a beállított szintre növeli vagy csökkenti a belső hőmérsékletet.

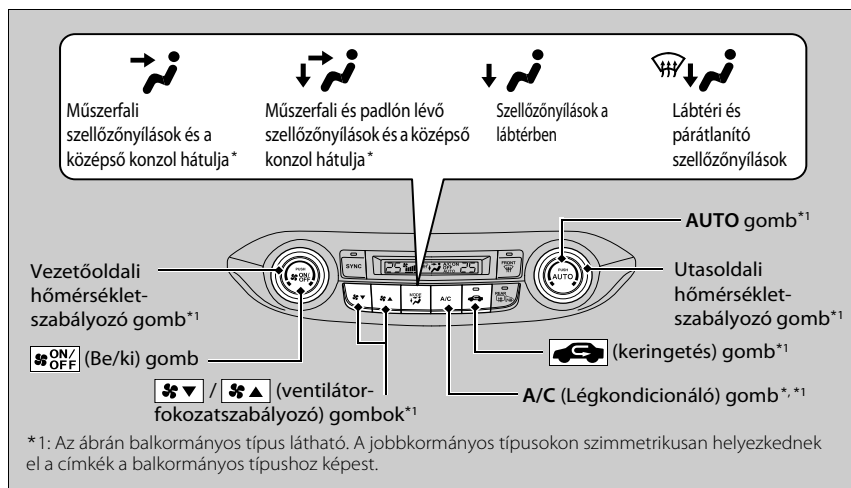

A rendszert kizárólag járó motorral használja.

1. Nyomja meg az **AUTO** gombot.
2. A belső hőmérsékletet a vezető- vagy utasoldali hőmérséklet-szabályozó gombbal állíthatja be.
3. A törléshez nyomja meg a **ON/OFF** gombot.

* Nem áll rendelkezésre minden modellen

Az automata légkondicionáló használata

Az **AUTO** módban megnyomott gomb funkciója élvezet elsőbbséget.

Az **AUTO** mód visszajelzője kikapcsol, de a többi megnyomott gomb funkciója automatikus módban marad.

Annak érdekében, hogy a külső hideg levegő ne áramoljon be az utastérbe, az **AUTO** gomb megnyomása után a ventilátor bizonyos ideig kis sebességgel működhet.

Automatikus alapjárat-leállításra felszerelt típusok

Automatikus alapjárat-leállítás közben a légkondicionáló rendszer kikapcsol.

Ha nagyon meleg van a gépkocsiban, a gyors lehűtéshez kicsit nyissa ki az ablakokat, állítsa a rendszert **AUTO** értékre, és állítson be alacsony hőmérsékletet. Amíg le nem hűl a hőmérséklet, váltson friss levegő üzemmódból keringtető módba.

Ha a hőmérsékletet a legalacsonyabb vagy legmagasabb fokozatra állítja, a **Lo** (Alacsony) vagy **Hi** (Magas) jelzés jelenik meg.

■ Váltás keringetés és friss levegő üzemmód között

A környezeti körülményektől függően a  gombbal válthat az üzemmódok között. Keringető üzemmód (visszajelző világít): a gépkocsi belső levegőjét keringeti át a rendszeren.

Friss levegő üzemmód (visszajelző kikapcsolva): külső levegőt juttat a gépkocsiba. Normál esetben friss levegő üzemmódban használja a rendszert.

■ A szélvédő és az ablakok párátlanítása

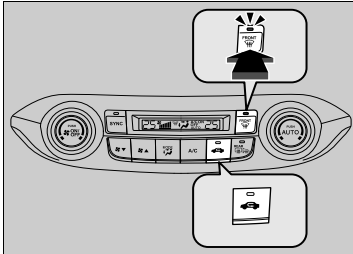

Léghűtő rendszerrel rendelkező típusok

Ha megnyomja a  gombot, a léghűtő rendszer bekapcsol, és automatikusan friss levegő üzemmódra kapcsol.

A  gomb újabb megnyomása bekapcsolja az előző beállításokat.

Léghűtő rendszerrel nem rendelkező típusok

A  gomb megnyomására a rendszer automatikusan átvált friss levegő üzemmódba.

A  gomb újabb megnyomása bekapcsolja az előző beállításokat.

►► Az automata léghűtő használata

Az  gombbal válthat a léghűtő rendszer be- és kikapcsolt állapota között. Bekapcsoláskor a rendszer a legutóbbi beállításhoz tér vissza.

ECON módban a rendszer nagyobb hőmérséklet-ingadozást tesz lehetővé.

►► A szélvédő és az ablakok párátlanítása

Saját biztonsága érdekében indulás előtt ellenőrizze, hogy minden ablak kellően tiszta, jól átlátható.

Ne állítsa a hőmérsékletet az alsó határérték közelébe. Ellenkező esetben, amikor a szélvédőt hideg levegő éri, a szélvédő külső oldala bepárásodhat.

Ha az oldalsó ablakok bepárásodnak, úgy állítsa be a szellőzőnyílásokat, hogy a levegő az oldalsó ablakokra áramoljon.

■ Az ablakok gyors páramentesítése

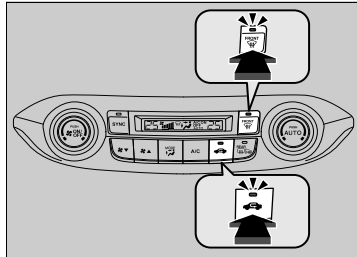

1. Nyomja meg a  gombot.
2. Nyomja meg a  gombot.

☒ Az ablakok gyors páramentesítése

Az ablakok páratlanítása után kapcsoljon át friss levegő üzemmódra. Ha a rendszert továbbra is keringtető üzemmódban hagyja, a nedvesség miatt az ablakok újra bepárásodhatnak. Ez rontja a láthatóságot.

Szinkronizált mód

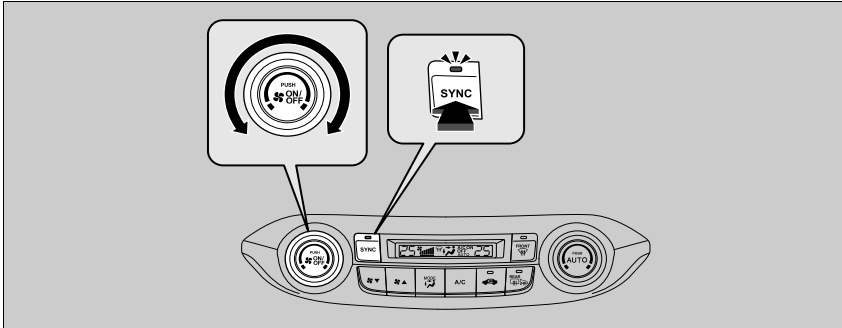

Szinkronizált üzemmódban a vezetőoldalon és az utasoldalon azonos hőmérsékletet állíthat be.

1. Nyomja meg a **SYNC** gombot.
 - A rendszer szinkronizált üzemmódba kapcsol.
2. A hőmérsékletet a vezetőoldali hőmérséklet-vezérlő sávval állíthatja be.

Nyomja meg a **SYNC** gombot, vagy változtassa meg az utasoldali hőmérsékletet – ezzel visszatér a kettős módba.

►► Szinkronizált mód

Amikor megnyomja az  gombot, a rendszer szinkronizált módba vált.

Kettős üzemmódban a rendszer külön-külön képes beállítani az utas- és a vezetőoldali hőmérsékletet.

► Navigációs rendszerrel rendelkező típusok

AUTO üzemmódban a rendszer a napfényérzékelőtől kapott információk és a napnak a navigációs rendszer GPS-e által frissített állása alapján beállítja a hőmérsékleteket.

Az automatikus léghűtő rendszer érzékelői

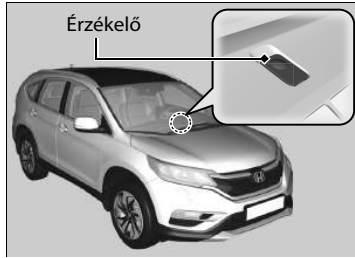

Az automata léghűtő rendszer érzékelőkkel rendelkezik. Ne takarja le ezeket, és vigyázzon, hogy ne cseppenjen rájuk folyadék.

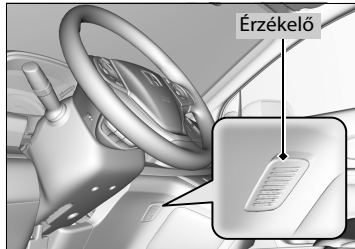

Funkciók

Ez a fejezet a műszaki rendszerek működtetését ismerteti.

| | |
|--|-----|
| Audiorendszer* | |
| Az audiorendszer bemutatása..... | 240 |
| USB-adapterkábel* | 241 |
| Külső bemeneti csatlakozó* | 243 |
| HDMI™-csatlakozó* | 243 |
| Audiorendszer lopás elleni védelme | 244 |
| Audio-távvezérlők..... | 245 |
| Egy kijelzővel ellátott audiorendszer | |
| Az audiorendszer használatának alpműveletei | 247 |
| Két kijelzővel ellátott audiorendszer | |
| Az audiorendszer használatának alpműveletei | 270 |

| | |
|--|-----|
| Audio-hibaüzenetek | |
| CD-lejátszó* | 315 |
| iPod/USB flash meghajtó..... | 316 |
| Android/Alkalmazások | 318 |
| Az audiorendszerrel kapcsolatos általános információk | |
| Ajánlott CD lemezek* | 319 |
| Kompatibilis iPod, iPhone készülékek és USB flash meghajtók..... | 320 |
| A nyílt forráskódú licencekről..... | 321 |

| | |
|---|-----|
| Egy kijelzővel ellátott audiorendszer | |
| Telefonkihangosító rendszer* | |
| Telefonkihangosító (HFT) rendszer használata..... | 339 |
| HFT-menük..... | 341 |
| Két kijelzővel ellátott audiorendszer | |
| Telefonkihangosító rendszer | |
| Telefonkihangosító (HFT) rendszer használata..... | 363 |
| HFT-menük..... | 366 |

* Nem áll rendelkezésre minden modellen

Audiorendszer*

Az audiorendszer bemutatása

Navigációs rendszerrel rendelkező típusok

A navigációs rendszer működtetését lásd a navigációs rendszer kézikönyvében.

Az audiorendszer AM/FM rádióval van ellátva. Képes továbbá audió CD lemezek*, WMA/MP3/AAC-fájlok, valamint iPod, iPhone, USB flash meghajtó és **Bluetooth**® eszközökön tárolt tartalom lejátszására.

Az audiorendszert a panel gombjaival és kapcsolóival, illetve a kormánykeréken vagy az érintőképernyő kezelőfelületén* lévő távvezérlő gombokkal lehet működtetni.

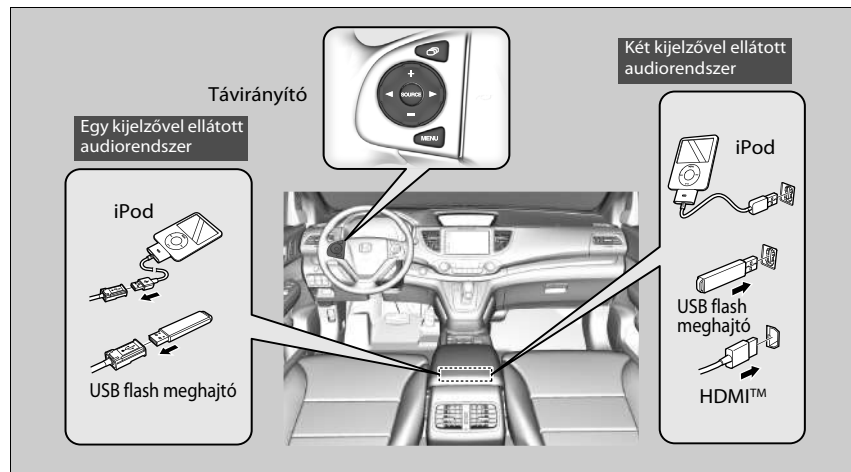

Az audiorendszer bemutatása

Video CD lemezek, DVD-k és 8 cm-es mini CD lemezek használata nem támogatott.

Az iPod, az iPhone és az iTunes az Apple Inc. védjegye.

Miután a gyújtáskapcsolót KORMÁNYZÁR [0]* állásba fordította, vezetési ciklusonként max. 30 percig tudja használni az audiorendszert. Hogy tovább tudja-e használni az audiorendszert, az az akkumulátor állapotától függ. A funkció hosszabb használata lemeríti az akkumulátort.

*1: A kulcs nélküli ajtónyitó rendszerrel felszerelt típusokon **ENGINE START/STOP** gomb van gyújtáskapcsoló helyett.

USB-adapterkábel *

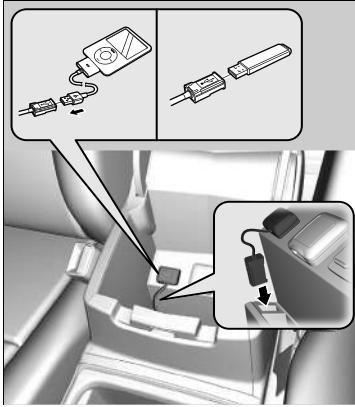

1. Akassza ki az USB-csatlakozót és lazítsa meg az adapterkábelt.
2. Csatolja rá az iPod dokkolócsatlakozóját vagy az USB flash meghajtót az USB-csatlakozóra.

▶▶ USB-adapterkábel *

- Ne hagyja iPod készülékét vagy USB flash meghajtóját a gépkocsiban. A közvetlen napfény és a magas hőmérséklet kárt okozhat ezekben.
- Az USB-adapterkábelt ne használja hosszabbítókábellel.
- Ne csatlakoztassa iPod készülékét vagy USB flash meghajtóját hub segítségével.
- Ne használjon kártyaolvasót vagy merevlemez-meghajtót: ez kárt okozhat a készülékben vagy a tárolt fájlokban.
- Mielőtt a gépkocsiban használná a készüléket, érdemes biztonsági másolatot készíteni tárolt adatairól.
- A kijelzett üzenetek a készüléktípus és a szoftververzió függvényében változnak.

Ha az audiorendszer nem ismeri fel az iPodot, próbálja többször újracsatlakoztatni vagy indítsa újra a készüléket. Az újraindításnál kövesse a gyártó utasításait, vagy látogasson el a www.apple.com/ipod weboldalra.

* Nem áll rendelkezésre minden modellen

USB-csatlakozók*

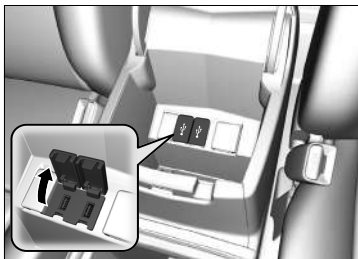

1. Nyissa fel a fedelet.
2. Csatolja rá az iPod USB-csatlakozóját vagy az USB flash meghajtót az USB-csatlakozóra.

⊗ USB-csatlakozók*

- Ne hagyja iPod készülékét vagy USB flash meghajtóját a gépkocsiban. A közvetlen napfény és a magas hőmérséklet kárt okozhat ezekben.
- Javasoljuk, hogy használjon az USB csatlakozóhoz hosszabbítót.
- Ne csatlakoztassa iPod készülékét vagy USB flash meghajtóját hub segítségével.
- Ne használjon kártyaolvasót vagy merevlemez-meghajtót: ez kárt okozhat a készülékben vagy a tárolt fájlokban.
- Mielőtt a gépkocsiban használná a készüléket, érdemes biztonsági másolatot készíteni tárolt adatairól.
- A kijelzett üzenetek a készüléktípus és a szoftververzió függvényében változnak.

Ha az audiorendszer nem ismeri fel az iPodot, próbálja többször újracsatlakoztatni vagy indítsa újra a készüléket. Az újraindításnál kövesse a gyártó utasításait, vagy látogasson el a www.apple.com/ipod weboldalra.

Külső bemeneti csatlakozó*

Szabványos zenelejátszó készülékek csatlakoztatásához használja a dugaszt.

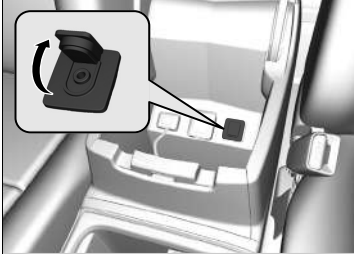

1. Nyissa fel a fedelet.
2. A szabványos zenelejátszó készüléket 3,5 mm-es sztereó mini dugasszal csatlakoztassa a bemeneti csatlakozóhoz.
 - ▶ Az audiorendszer automatikusan AUX üzemmódra vált.

HDMI™-csatlakozó*

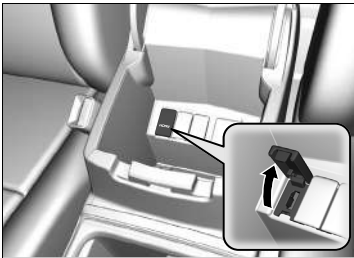

1. Nyissa fel a fedelet.
2. Csatlakoztassa a HDMI™-kábel a HDMI™-aljzathoz.

▶▶ Külső bemeneti csatlakozó*

Módváltáshoz nyomja meg az audió üzemmód gombjait. AUX üzemmódba az **CD/AUX** gomb megnyomásával válthat vissza.

Ha lecseréli az audiorendszert, a külső bemeneti csatlakozó használhatatlanná válik.

▶▶ HDMI™-csatlakozó*

- Ne hagyjon a HDMI™-csatlakozóhoz csatlakoztatott eszközt a gépkocsiban. A közvetlen napfény és a magas hőmérséklet kárt okozhat ezekben.
- Mielőtt a gépkocsiban használná a készüléket, érdemes biztonsági másolatot készíteni tárolt adatairól.
- A kijelzett üzenetek a készüléktípus és a szoftververzió függvényében változnak.

A HDMI, a HDMI High-Definition Multimedia Interface kifejezés, valamint a HDMI logó az Egyesült Államokban és más országokban bejegyzett HDMI Licensing LLC vállalat védjegyei vagy bejegyzett védjegye.

* Nem áll rendelkezésre minden modellen

Audiorendszer lopás elleni védelme

Ha az audiorendszer leválik a tápforrásról (például az akkumulátor leválasztása vagy lemerülése esetén), működése leáll. Bizonyos körülmények között előfordulhat, hogy a rendszer a jelszóbeviteli módot jeleníti meg. Ebben az esetben kapcsolja vissza az audiorendszert.

■ Az audiorendszer visszakapcsolása

1. Fordítsa a gyújtáskapcsolót BE **II***¹ állásba.
2. Kapcsolja be az audiorendszert.
3. Tartsa lenyomva az audiorendszer tápellátás gombját legalább két másodpercig.
 - Az audiorendszer akkor kapcsol be, amikor az audiovezérlő egység kapcsolatot létesít a gépkocsi vezérlőegységével. Ha a vezérlőegység nem ismeri fel az audioegységet, ellenőriztesse az audioegységet egy márkakereskedővel.

* 1: A kulcs nélküli ajtónyitó rendszerrel felszerelt típusokon **ENGINE START/STOP** gomb van gyújtáskapcsoló helyett.

Audio-távvezérlők

Menet közben lehetővé teszi az audiorendszer működtetését.

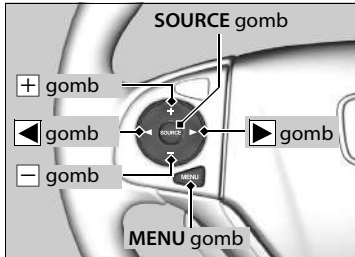

SOURCE gomb

Végigpörgeti az elérhető audió üzemmódokat:

Egy kijelzővel ellátott audiorendszer

FM1→FM2→DAB1*→DAB2*→LW→MW
→CD→AUX

Két kijelzővel ellátott audiorendszer

FM→LW→MW→DAB→CD*→USB→iPod
→Apps→Bluetooth® Audio→AUX HDMI™

+ - (hangerő) gombok

Nyomja meg a + gombot: Hangerő növelése.

Nyomja meg a - gombot: Hangerő csökkentése.

◀ ▶ gombok

- Rádióhallgatás közben

Nyomja meg a ▶ gombot: A következő tárolt rádióállomás kiválasztása.

Nyomja meg a ◀ gombot: Az előző tárolt rádióállomás kiválasztása.

Tartsa lenyomva a ▶ gombot: Váltás a következő jól fogható állomásra.

A következő szolgáltatás kiválasztása (DAB*).

Tartsa lenyomva a ◀ gombot: Váltás az előző jól fogható állomásra.

Az előző szolgáltatás kiválasztása (DAB*).

- CD*, iPod, USB flash meghajtóról származó zene vagy Bluetooth® audió hallgatása közben

Nyomja meg a ▶ gombot: Ugrás a következő zeneszámr.

Nyomja meg a ◀ gombot: Az aktuális vagy az előző zeneszám elejére lépés.

- CD* vagy USB flash meghajtóról származó zene hallgatása közben

Tartsa lenyomva a ▶ gombot: Ugrás a következő mappára.

Tartsa lenyomva a ◀ gombot: Visszalépés az előző mappára.

▶▶ Audio-távvezérlők

Egyes üzemmódok csak akkor jelennek meg, ha megfelelő eszközt vagy médiát használ.

A csatlakoztatott Bluetooth® eszköztől függően előfordulhat, hogy egyes funkciók nem működnek.

* Nem áll rendelkezésre minden modellen

Két kijelzővel ellátott audiorendszer

Kormánykerék **MENU** gombja

- Rádióhallgatás közben
Tartsa lenyomva a MENU gombot: A rádióállomás kiválasztása a **Scan, Beáll. ment.** vagy **Keresés** gombbal.
- CD* vagy USB flash meghajtóról származó zene hallgatása közben
Tartsa lenyomva a MENU gombot: Zeneszám kiválasztása a **Scan, Ismétlés, Véletlenszerű** vagy **Lejátszás/Szűn.*** gombbal.
- iPod hallgatása közben
Tartsa lenyomva a MENU gombot: Zeneszám kiválasztása az **Ismétlés** vagy **Keverés** gombbal.
- *Bluetooth*[®] Audió hallgatása közben
Tartsa lenyomva a MENU gombot: Zeneszám kiválasztása a **Szünet** vagy **Lejátszás** gombbal.

►► Audio-távirányítók

Két kijelzővel ellátott audiorendszer

A **MENU** gomb csak FM, AM, CD*, USB, iPod vagy *Bluetooth*[®] Audio audió üzemmódban érhető el.

Az audiorendszer használatának alpművelei

Egy kijelzővel ellátott audiorendszer

Az audiorendszer használatához a gyújtáskapcsolónak TARTOZÉK **I** vagy BE **II***1 állásban kell lennie.



Egyes audiofunkciókhoz a választógombbal vagy a **SETUP** gombbal férhet hozzá.

Bizonyos funkcióknál a  gomb megnyomásával váltogathat az egyszerű és kiterjesztett megjelenítési mód között.

Választógomb: A választható elemek megtekintéséhez forgassa balra-jobbra. Nyomja meg a  gombot a kiválasztott beállítás beviteléhez.



SETUP gomb: Nyomja meg az adott mód kiválasztásához: **Hangbeállítások**, Rádió-adatrendszer, **DAB-beállítások**, **Lejátszási mód**, **Folytatás/Szünet**, **Rádiós szöveg** vagy **Óra beállítása**.

 **gomb:** Nyomja meg az előző képernyőre való visszatéréshez.

*1: A kulcs nélküli ajtónyitó rendszerrel felszerelt típusokon **ENGINE START/STOP** gomb van gyújtáskapcsoló helyett.

»Az audiorendszer használatának alpművelei

Az alábbi utasítások a választógomb használatát mutatják be.

Forgassa el a  gombot a kiválasztáshoz. Nyomja meg a  gombot a belépéshez.

A kormánykerék **SOURCE**, **+**, **-**,  vagy  gombjával módosíthatja az audiobeállításokat.

 **Audio-távezerlők** 245. o.

Beállítás menü elemei

 **Hangbeállítások** 248. o.

 **RDS-beállítások** 252. o.

 **DAB-beállítások** 258. o.

 **Lejátszási mód** 261. o.

 **Folytatás/Szünet** 269. o.

A hangzás állítása

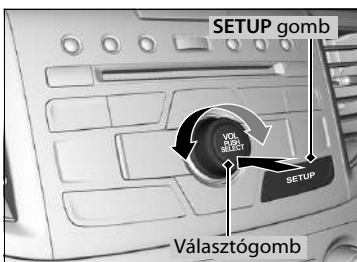

Nyomja meg a **SETUP** gombot és forgassa el a  elemet a **Hangbeállítások** kiválasztásához, majd nyomja meg a  gombot. A választható elemek megtekintéséhez forgassa a  elemet.

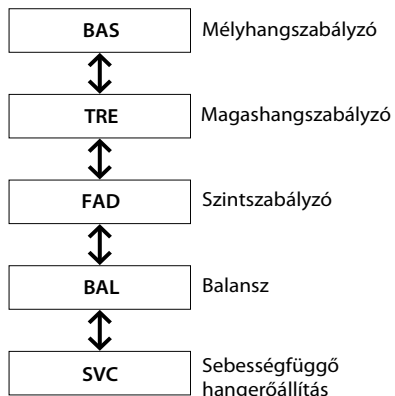
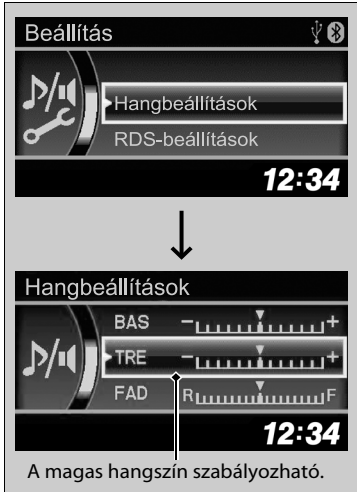

A hangzás állítása

Az SVC négy üzemmódja: **Ki**, **Alacsony**, **Közepes** és **Magas**.

Az SVC funkció a gépkocsisebesség alapján állítja be a hangerőszintet. Ha gyorsabban hajt, nő a hangerő. Ha lassabban hajt, csökken a hangerő.

AM/FM rádió lejátszása

◀/▶/▼ gomb
Állomás behangolásához nyomja meg.

AM gomb

FM/DAB Gomb*/FM Gomb*
Sáv kiválasztásához nyomja meg.

SCAN gomb
Megnyomása után a készülék 10 másodperces részleteket ad le a kiválasztott sáv legerősebben fogható állomásainak műsorából. A keresés kikapcsolásához nyomja le újra a gombot.

▶▶/◀◀ (Keresés/Ugrás) gomb
AM: A kiválasztott sávban keresi az erősen hallható állomásokat.
FM: Az állomások listáját frissíti, ill. a következő állomásra ugrik.

⏻ (Be-/kikapcsoló) gomb
Nyomja meg az audiorendszer be- vagy kikapcsolásához.

Előválasztó gombok (1-6)
Állomás megjegyzéséhez:
1. Hangolja be a kívánt állomást.
2. Válasszon egy előválasztó gombot, és addig nyomja, amíg hangjelzést nem hall. Mentett állomás hallgatásához válasszon egy sávot, majd nyomja meg az előválasztó gombot.

TA gomb
Nyomja meg a TA készenléti funkciójának aktiválásához.

Választógomb
A hangerő beállításához forgassa el. Megnyomása és forgatása állomás kiválasztására szolgál (FM beállításnál).

SETUP gomb
Menüpontok megjelenítéséhez nyomja meg.

* Nem áll rendelkezésre minden modellen

RDS - Rádió adatszolgáltató rendszer

Kényelmes automatizált szolgáltatásokat nyújt a kiválasztott, RDS funkcióval együttműködő FM állomáshoz kapcsolódóan.

AM/FM rádió lejátszása

A kijelzőn a sztereó FM sugárzásra utaló **ST** jelzés jelenik meg.

Sztereó hangzás középhullámon nem elérhető.

Audió üzemmód átváltása

Nyomja meg a **SOURCE** gombot a kormánykeréken.

➔ **Audio-távvezérlők** 245. o.

12 AM és 12 FM állomást tárolhat az előválasztó gomb memóriájában. Az AM két típusú frekvencián sugároz: LW és MW, mindkettőhöz hat-hat állomás tárolható el. Az FM1 és FM2 részen is hat állomást állíthat be.

RDS - Rádió adatszolgáltató rendszer

Az RDS funkcióval együttműködő FM állomás kiválasztásakor az RDS funkció automatikusan bekapcsol, a frekvencia-kijelzés pedig az állomás nevére vált. Ha azonban az adott állomás jele elgyengül, a kijelzés az állomás neve helyett a frekvenciát jeleníti meg.

■ RDS állomás keresése az állomáslistán



1. FM-állomás hallgatása közben nyomja meg a gombot.
2. A elforgatásával válassza ki az állomást, majd nyomja meg a gombot.

■ Manuális frissítés

Bármikor frissítheti az elérhető állomások listáját.

1. FM-állomás hallgatása közben nyomja meg a gombot.
2. Forgassa el a gombot a **Frissítési lista** kiválasztásához, majd nyomja meg a gombot.

■ Elérhető RDS funkciók

Alternatív frekvencia (AF):

Ha más régióba ér, a rendszer automatikusan átvált a hallgatott adóhoz ott elérhető frekvenciára.

Regionális program (REG):

Akkor is megmarad a megadott frekvenciánál, ha azt az adott régióban gyengén lehet fogni.

Hírműsor (NEWS):

Automatikusan hírműsorra vált.

▶▶ RDS - Rádió adatszolgáltató rendszer



Az **Állomáslista** helyen szereplő FM-állomás hallgatásakor a / (Keresés/Ugrás) gombbal válthat állomást.

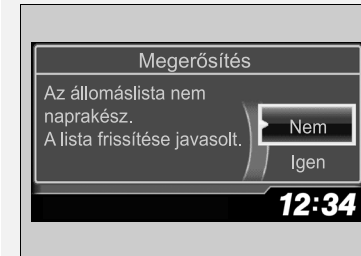

Ha a rendszer nem talál állomást az **Állomáslista** (Állomáslista) helyen, a lista frissítésére utaló megerősítő üzenet jelenik meg. A elforgatásával válassza ki a **Igen** elemet, majd nyomja meg a gombot a lista frissítéséhez.

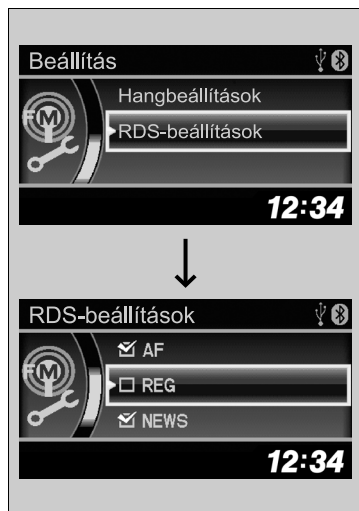

■ RDS funkciók beállítása



1. Nyomja be a **SETUP** gombot az FM opció kiválasztása mellett.
2. A  elforgatásával válassza ki az **RDS-beállítások** elemet, majd nyomja meg a  gombot.

3. A  forgatására sorban megjelennek az RDS-funkciók.
4. Nyomja meg a  gombot egy funkció kiválasztásához.

☒ RDS - Rádió adatszolgáltató rendszer

Az AF funkció be- és kikapcsolása az RDS funkciót is be- illetve kikapcsolja.

A  gombbal is be-, illetve ki lehet kapcsolni a funkciót.

■ **TA (Útforgalmi hírek) gomb**

A TA készenléti funkció lehetővé teszi, hogy a rendszer bármilyen módban készenléti állapotba kerüljön az útforgalmi hírek idejére. Az utoljára behangolt állomásnak RDS funkcióval együttműködő, útforgalmi híreket sugárzó állomásnak kell lennie.

A funkció bekapcsolása: Nyomja meg a **TA** gombot. Amikor az útforgalmi hírek sugárzása kezdődik az utoljára behangolt állomáson, a rendszer automatikusan FM üzemmódra vált. **TA-információ** jelzés jelenik meg a kijelzőn. Az útforgalmi hírek végeztével a rendszer visszaáll a legutóbb kiválasztott módba.

Ha az útforgalmi hírek közben szeretne visszatérni a korábban kiválasztott módhoz, nyomja meg újra a **TA** gombot.

A funkció kikapcsolása: Nyomja meg a **TA** gombot.

▶▶ RDS - Rádió adatszolgáltató rendszer

TA

A **TA** gomb megnyomásakor a kijelzőn megjelenik a **TA** visszajelző.

Ha TA készenléti funkció mellett nyomja meg a **SCAN** gombot, a rendszer csak TP állomásokat keres.

Ha forgalommal kapcsolatos bejelentés közben nyomja meg a **TA** gombot, az nem törli a TA készenléti funkciót.

■ **PTY (Programtípus)/Félbeszakítás hírrel funkció**

A rendszer ilyenkor bármilyen módú működést félbeszakíthat egy hírrel. Az utoljára behangolt állomásnak NEWS PTY (HÍREK PROGRAMTÍPUS) kódú állomásnak kell lennie.

A funkció aktiválásához: Válassza ki a **HÍREK** funkciót az **RDS-beállítások** helyen, és jelenítse meg a NEWS PTY (Hírek programtípus) üzenetet, mielőtt másik üzemmódba vált. Amikor a hírek sugárzása kezdődik az utoljára behangolt állomáson, a rendszer automatikusan FM üzemmódra vált.

➤ **RDS funkciók beállítása** 252. o.

Ha a felhasználó másik programra vált vagy a jel elgyengül, a rendszer visszatér a legutóbb kiválasztott módba.

■ **PTY riasztás**

A vészhelyzeti értesítéseknél (pl. természeti katasztrófák) a RIASZTÁS PTY kód használatos. Amikor ilyen kódot kap a rendszer, a **RIASZTÁS** jelzés jelenik meg a kijelzőn, a rendszer pedig megszakítja a rádió működését.

DAB (Digitális műsorszórás) lejátszása *

←/→/⏹ gomb

- Nyomja meg egy DAB együttesre történő hangoláshoz.
- Nyomja meg és tartsa lenyomva a megfelelően erős jellel rendelkező DAB-együttes legjobb állomásának felfelé és lefelé történő kereséséhez. A rendszer az együttes legjobb állomását választja ki.

SCAN gomb

Megnyomása után a készülék 10 másodperces részleteket ad le az állomáslista legerősebben fogható állomásainak műsorából. A keresés kikapcsolásához nyomja le újra a gombot.

FM/DAB gomb

Sáv kiválasztásához nyomja meg.

⏪/⏩ (Keresés/ugrás) gombok

Nyomja meg az állomások listáján lévő állomás átugrásához.

⏻ (Be-/kikapcsoló) gomb

Nyomja meg az audiorendszer be- vagy kikapcsolásához.

Előválasztó gombok (1-6)

Állomás megjegyzéséhez:

1. Hangolja be a kívánt állomást.
2. Válasszon egy előválasztó gombot, és addig nyomja, amíg hangjelzést nem hall.

Mentett állomás hallgatásához válasszon egy sávot, majd nyomja meg az előválasztó gombot.

Választógomb

A hangerő beállításához forgassa el. Nyomja meg és forgassa el az állomások listáján lévő állomás vagy együttes kiválasztásához.

SETUP gomb



Menüpontok megjelenítéséhez nyomja meg.

A DAB hullámsáv kiválasztása esetén a DAB visszajelző megjelenik a kijelzőn.



* Nem áll rendelkezésre minden modellen

DAB állomás keresése a Szolgáltatások listáján vagy az Együttesek listáján



1. A DAB-üzemmód kiválasztásakor nyomja meg a  gombot.
2. A  elforgatásával válassza ki az állomást, majd nyomja meg a  gombot.
 - Ha a **Frissítési lista** lehetőséget választja, a rendszer frissíti az állomások listáját.





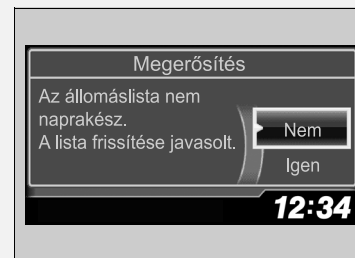

►► DAB állomás keresése a Szolgáltatások listáján vagy az Együttesek listáján

Ha a rendszer nem talál állomást, a lista frissítésére utaló megerősítő üzenet jelenik meg. A  elforgatásával válassza ki az **Igen** elemet, majd nyomja meg a  gombot a lista frissítéséhez.



■ DAB-funkciók beállítása



1. Nyomja be a **SETUP** gombot a DAB opció kiválasztása mellett.
2. A  elforgatásával válassza ki a **DAB-beállítások** elemet, majd nyomja meg a  gombot.
3. A  forgatására sorban megjelennek a DAB-funkciók.
4. Nyomja meg a  gombot egy funkció kiválasztásához.
5. A  elforgatásával válassza ki a beállítást, majd nyomja meg a  gombot.

DAB-beállítások

■ DAB-kapcsolat:

Automatikusan azonos állomást keres az együttesekből, és átkapcsol arra.

■ FM-kapcsolat:



Ha a rendszer megtalálja ugyanazt az állomást egy FM sávon, automatikusan hullámsávot vált.

■ Sávkiválasztás:

Meghatározott hullámsávot választhat. Ezzel csökkentheti a listák frissítéséhez és az állomáskereséshez szükséges időt.

Rádió szöveg



1. Nyomja be a **SETUP** gombot a DAB opció kiválasztása mellett.
2. A  elforgatásával válassza ki a **Rádiós szöveg** elemet, majd nyomja meg a  gombot.

☒ Rádió szöveg

A **TEXT** visszajelző megjelenik a kijelzőn, jelezve a rádió szöveges információit.

CD lemez lejátszása

A rendszer audió CD lemezekre, valamint írható és újraírható CD lemezekre írt MP3 vagy WMA formátumú fájlok lejátszására alkalmas. A CD betöltését követően nyomja meg a **CD/AUX** gombot.

SCAN gomb
A készülék minden számból egy 10 másodperces részt fog lejátszani.

- Nyomja meg, hogy belehallgathasson a lemezen található összes számba (MP3 vagy WMA fájlok esetén a kiválasztott könyvtár összes fájljába).
- Nyomja meg kétszer, hogy a főkönyvtárak első számaiba hallgasson bele (MP3 vagy WMA-fájlok lejátszása esetén).
- A keresés kikapcsolásához tartsa lenyomva a gombot.

(Be-/kikapcsoló) gomb
Nyomja meg az audiorendszer be- vagy kikapcsolásához.

CD-nyílás
Helyezzen be egy CD lemezt a nyílásba kb. félig.

CD/AUX gomb
CD lejátszásához nyomja meg.

(CD-kiadó) gomb
CD kiadásához nyomja meg ezt a gombot.

Választógomb
A hangerő beállításához forgassa el. Adott menüpont kiválasztásához nyomja meg és forgassa el, majd a megerősítéshez nyomja meg a gombot.

SETUP gomb
Menüpontok megjelenítéséhez nyomja meg.

↩/▲/▼ gomb
A **↩/▲** gombbal ugorhat a következő MP3 vagy WMA mappára, míg a **▼** gombbal az előző mappa elejére.

⏪/⏩ (Keresés/ugrás) gombok
A zeneszámok váltásához (MP3 vagy WMA esetén fájlok váltásához) nyomja meg a **⏪** vagy a **⏩** gombot.

⏻ (Be-/kikapcsoló) gomb
Nyomja meg az audiorendszer be- vagy kikapcsolásához.

CD-nyílás
Helyezzen be egy CD lemezt a nyílásba kb. félig.

CD/AUX gomb
CD lejátszásához nyomja meg.

▲ (CD-kiadó) gomb
CD kiadásához nyomja meg ezt a gombot.

Választógomb
A hangerő beállításához forgassa el. Adott menüpont kiválasztásához nyomja meg és forgassa el, majd a megerősítéshez nyomja meg a gombot.

SETUP gomb
Menüpontok megjelenítéséhez nyomja meg.

Fájl kiválasztása könyvtárból a választógombbal (MP3/WMA)



1. Ha mappalistára kívánja váltani a megjelenítési módot, nyomja meg a gombot.

2. Mappa kiválasztásához forgassa el a gombot.

3. Ha fájllistára kívánja váltani egy adott könyvtár megjelenítési módját, nyomja meg a gombot.

4. Fájl kiválasztásához forgassa el a gombot, majd nyomja meg ezt: .

CD lemez lejátszása

Megjegyzés

Ne használjon ragasztott címkés CD lemezeket. A címke a CD lemez lejátszóba való beszerelését eredményezheti.

A digitális jogvédelemmel (DRM) ellátott WMA-fájlokat a készülék nem játsza le.

Az audiorendszer **Nem támogatott** üzenetet jelez ki, és a következő fájlra ugrik.

Szöveg formátumú adatok a következő körülmények között jelennek meg a kijelzőn:

- Amikor új könyvtárat, fájlt vagy zeneshámot választ ki.
- Amikor CD-re változtatja az audió üzemmódot.
- CD behelyezésekor.



Ha kiadja a lemezt, de nem veszi ki a CD-nyílásból, néhány másodperc elteltével a lejátszó visszahúzza.



Lejátszási mód kiválasztása

Zeneszám vagy fájl lejátszása közben is válthat az ismétlődő és a véletlenszerű lejátszási mód között.





1. Nyomja meg a **SETUP** gombot.

2. Forgassa el a  gombot a **Lejátszási mód** kiválasztásához, majd nyomja meg a  gombot.

3. A lejátszási mód kiválasztásához forgassa el a  gombot, majd nyomja meg a  gombot.

■ Aktív lejátszási mód kikapcsolása

1. Nyomja meg a **SETUP** gombot.

2. Forgassa el a  gombot a **Lejátszási mód** kiválasztásához, majd nyomja meg a  gombot.

3. Forgassa el a  gombot a **Normál mód** kiválasztásához, majd nyomja meg a  gombot.

▶▶ Lejátszási mód kiválasztása

Play Mode (Lejátszási mód) menüpontjai

Normál lejátszás

Egy szám ismétlése: megismétli az éppen lejátszott zeneszám(oka)t/fájl(oka)t.

Egy mappa ismétlése (MP3/WMA): az adott könyvtárban található összes fájlt ismétli.

Véletl. lejátsz. mappából (MP3/WMA): a könyvtárban található összes fájlt lejátszsa véletlenszerű sorrendben.

Összes véletlen lejátszás: az összes zeneszámot/fájlt lejátszsa véletlenszerű sorrendben.

iPod lejátszása

A dokkolócsatlakozóval csatlakoztassa iPod készülékét az USB-adapterkábelhez, majd nyomja meg a **CD/AUX** gombot.

► **USB-adapterkábel*** 241. o.

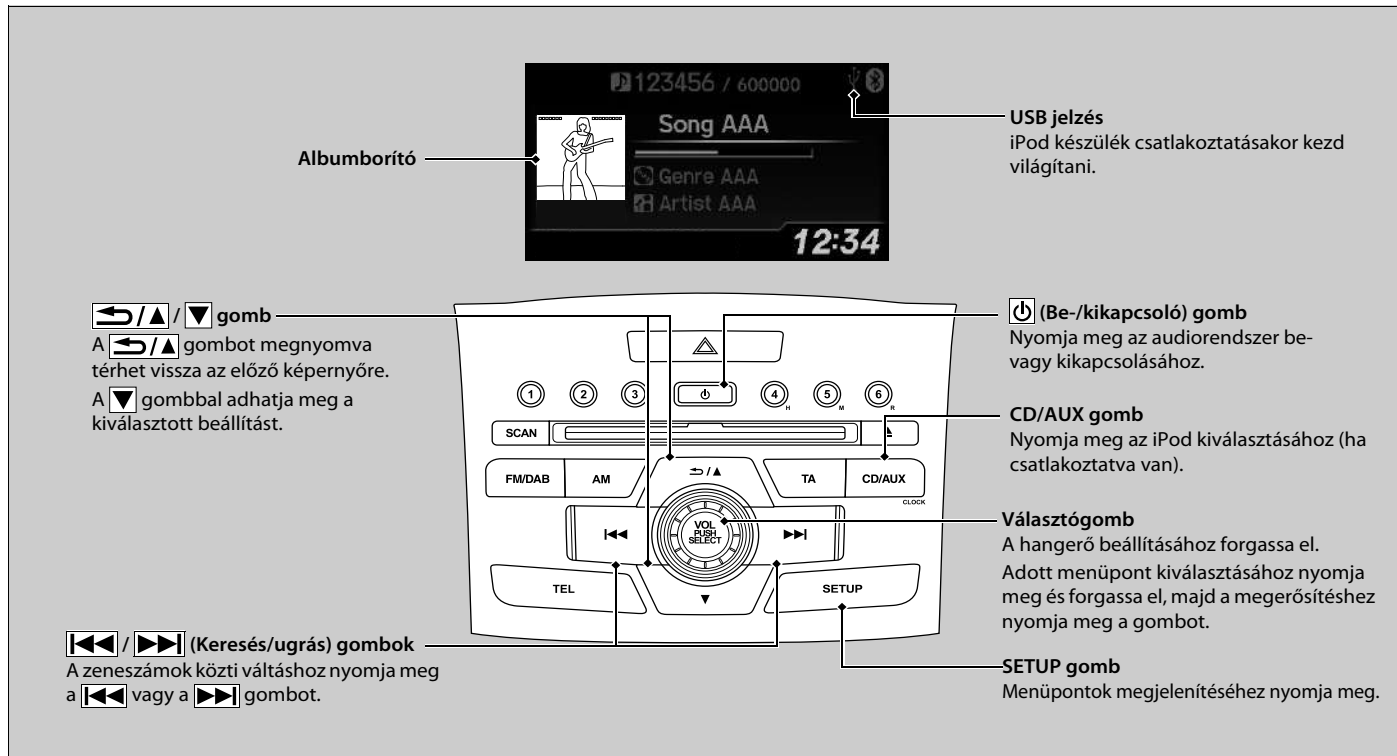



Fájl kiválasztása az iPod menüből



1. Az iPod menü megjelenítéséhez nyomja meg a  gombot.

2. Egy adott menü kiválasztásához forgassa el a  gombot.

3. Az adott menü elemeinek megjelenítéséhez nyomja meg a  gombot.

4. Egy adott menüpont kiválasztásához forgassa el a  gombot, majd nyomja meg a  gombot.

▶▶ iPod lejátszása

A rendelkezésre álló működési funkciók a típusok és verziók függvényében változnak. Előfordulhat, hogy néhány funkció nem elérhető a gépkocsi audiorendszerében.

Amennyiben problémák merülnek fel, az intelligens többfunkciós információs kijelzőn hibaüzenet jelenhet meg.



▶▶ **iPod/USB flash meghajtó** 316. o.



Lejátszási mód kiválasztása

Zeneszámok lejátszása közben is beállíthatja az ismétlést vagy a véletlenszerű lejátszást.





1. Nyomja meg a **SETUP** gombot.

2. Forgassa el a  gombot a **Lejátszási mód** kiválasztásához, majd nyomja meg a  gombot.

3. A lejátszási mód kiválasztásához forgassa el a  gombot, majd nyomja meg a  gombot.

■ Aktív lejátszási mód kikapcsolása

1. Nyomja meg a **SETUP** gombot.

2. Forgassa el a  gombot a **Lejátszási mód** kiválasztásához, majd nyomja meg a  gombot.

3. Forgassa el a  gombot a **Normál mód** kiválasztásához, majd nyomja meg a  gombot.

▶ Lejátszási mód kiválasztása

Lejátszási mód menüpontjai

Normál lejátszás

Keverés ki: kikapcsolja a véletlenszerű lejátszási módot.

Keverés: A kiválasztott lista (lejátszási lista, előadók, albumok, zeneszámok, műfajok, zeneszerzők) valamennyi rendelkezésre álló zeneszámát lejátszza, véletlenszerű sorrendben.

Albumok keverése: a kiválasztott lista (lejátszási lista, előadók, albumok, zeneszámok, műfajok, zeneszerzők) valamennyi rendelkezésre álló albumját lejátszza, véletlenszerű sorrendben.

Ismétlés ki: kikapcsolja a zeneszámok ismétlését.

Egy szám ismétlése: megismétli az éppen lejátszott zeneszámot.

Lejátszás USB flash memóriáról

Az audiorendszer USB flash meghajtón tárolt MP3, WMA vagy AAC*¹ formátumú audiofájlok beolvasására és lejátszására alkalmas. Csatlakoztassa az USB flash meghajtót az USB-adapterkábelhez, majd nyomja meg a **CD/AUX** gombot.

▶ **USB-adapterkábel*** 241. o.

USB jelzés
USB flash meghajtó csatlakoztatásakor jelenik meg.

gomb
A **gombbal** ugorhat a következő könyvtárra, míg a **gombbal** az előző könyvtár elejére.

SCAN gomb
A készülék minden fájlból egy 10 másodperces részt fog lejátszani.

- Nyomja meg a gombot, hogy belehallgasson az adott könyvtárban található összes fájlba.
- Nyomja meg kétszer, hogy a főkönyvtárak első fájljaiba hallgasson bele.
- A keresés kikapcsolásához tartsa lenyomva a gombot.

(Be-/kikapcsoló) gomb
Nyomja meg az audiorendszer be- vagy kikapcsolásához.

CD/AUX gomb
Nyomja meg az USB flash meghajtó kiválasztásához (ha csatlakoztattak ilyet).

Választógomb
A hangerő beállításához forgassa el. Adott menüpont kiválasztásához nyomja meg és forgassa el, majd a megerősítéshez nyomja meg a gombot.

SETUP gomb
Menüpontok megjelenítéséhez nyomja meg.

(Keresés/ugrás) gombok
A fájlok közti váltáshoz nyomja meg a **gombot** vagy a **gombot**.

*1: A lejátszó kizárólag iTunes szoftverrel rögzített AAC formátumú fájlok lejátszására alkalmas.

* Nem áll rendelkezésre minden modellen

Fájl kiválasztása könyvtárból a választógombbal



1. Ha mappalistára kívánja váltani a megjelenítési módot, nyomja meg a gombot.

2. Mappa kiválasztásához forgassa el a gombot.

3. Ha fájllistára kívánja váltani egy adott könyvtár megjelenítési módját, nyomja meg a gombot.

4. Fájl kiválasztásához forgassa el a gombot, majd nyomja meg ezt: .

Lejátszás USB flash memóriáról

Használjon támogatott USB flash meghajtókat.

Az audiorendszerrel kapcsolatos általános információk 319. o.

A digitális jogvédelemmel (Digital Rights Management – DRM) ellátott WMA-fájlokat a készülék nem játszsa le. Az audiorendszeren a **Nem lejátszható fájl** üzenet jelenik meg, és a lejátszó a következő fájlra ugrik.

Amennyiben problémák merülnek fel, az intelligens többfunkciós információs kijelzőn hibaüzenet jelenhet meg.



iPod/USB flash meghajtó 316. o.



Lejátszási mód kiválasztása

Fájlok lejátszása közben is beállíthatja az ismétlést vagy a véletlenszerű lejátszást.





1. Nyomja meg a **SETUP** gombot.

2. Forgassa el a  gombot a **Lejátszási mód** kiválasztásához, majd nyomja meg a  gombot.

3. A lejátszási mód kiválasztásához forgassa el a  gombot, majd nyomja meg a  gombot.

■ Aktív lejátszási mód kikapcsolása

1. Nyomja meg a **SETUP** gombot.

2. Forgassa el a  gombot a **Lejátszási mód** kiválasztásához, majd nyomja meg a  gombot.

3. Forgassa el a  gombot a **Normál mód** kiválasztásához, majd nyomja meg a  gombot.

►► Lejátszási mód kiválasztása

Play Mode (Lejátszási mód) menüpontjai

Normál lejátszás

Egy szám ismétlése: Megismétli az éppen lejátszott fájlt.

Egy mappa ismétlése: az adott könyvtárban található összes fájl ismétli.

Véletl. lejátsz. mappából: a könyvtárban található összes fájl lejátszsa véletlenszerű sorrendben.

Összes véletlen lejátszás: az összes fájl lejátszsa véletlenszerű sorrendben.

Bluetooth® audió lejátszása

Az audiorendszer lehetővé teszi a zenehallgatást **Bluetooth** kompatibilis telefonról. A funkció akkor érhető el, amikor a telefont társította, és csatlakoztatta a gépkocsi kihangosító (HFT) rendszerére.

► **Telefon beállítása** 345. o.

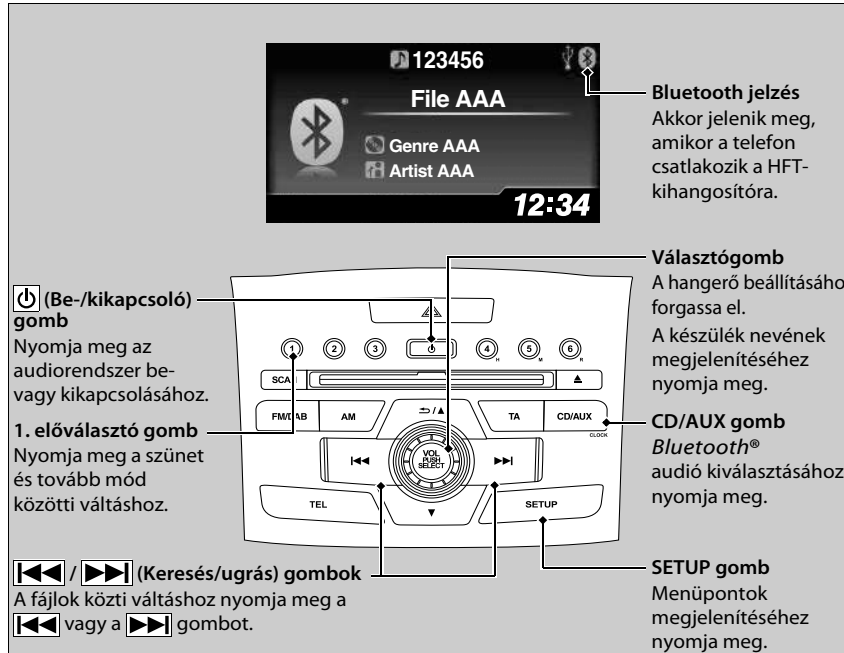

► **Bluetooth®** audió lejátszása

Nem minden **Bluetooth** funkcióval és adatküldési lehetőségekkel ellátott telefon kompatibilis a rendszerrel. Az elfogadott telefonok listáját lásd itt:

- Európa:
<http://www.hondahandsfree.com/>

Egyes országokban bizonyos adateszköz-funkciók használata vezetés közben tilos.

Ha egynél több telefont társít a rendszerhez, a rendszer működése kis késéssel indul.

Előfordulhat, hogy egyes funkciók nem elérhetők bizonyos eszközökön.



Bluetooth® audiofájlok lejátszása



1. Győződjön meg arról, hogy telefonját párosította, és csatlakoztatta a rendszerhez.
2. Nyomja meg a **CD/AUX** gombot.

Ha a rendszer nem ismeri fel a telefont, lehet, hogy már korábban csatlakoztattak egy másik, kihangosítóval használható telefont, amely nem kompatibilis a **Bluetooth®** audiotartalommal.

■ Fájl szüneteltetése vagy továbbjátszása

1. Nyomja meg a **SETUP** gombot.
 2. A  elforgatásával válassza ki a **Tovább/Szünet** elemet, majd nyomja meg a  gombot.
- Valahányszor megnyomja a  gombot, a beállítás vált a szünet és a tovább között.

» Bluetooth® audiofájlok lejátszása

Audiofájlok lejátszásához esetleg a telefonját kell használnia. Ha így lenne, kövesse a telefonygártó utasításait.

A szünet funkció egyes telefonokon esetleg nem elérhető.

Ha audioeszközt csatlakoztattak a külső bemeneti csatlakozóra, a **CD/AUX** gomb ismételt megnyomása lehet szükséges a **Bluetooth®** audiorendszer kiválasztásához.

Ha másik üzemmódba vált, a zenelejátszás szünetel a telefonon.

Az audiorendszer használatának alpművelei

Két kijelzővel ellátott audiorendszer

Az audiorendszer használatához a gyújtáskapcsolónak TARTOZÉK I vagy BE II*1 állásban kell lennie.

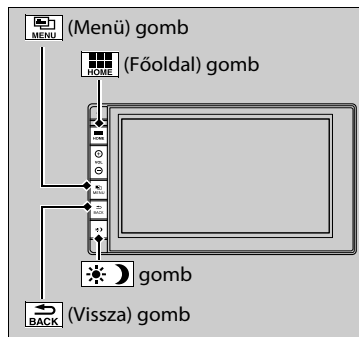

 (Főoldal) gomb: Nyomja meg a kezdőképernyőre lépéshez.

 **A kijelző bekapcsolása** 272. o.

 (Menü) gomb: Nyomja meg a kívánt üzemmód kiválasztásához.

Az elérhető üzemmódok: **Forrásváltás, All. lista, Beáll. ment., Rádiós szöveg, Zene ker.,** valamint lejátszási módok. Lejátszási mód a **Keresés, Véletlenszerű/Ismétlés** stb. menüből is kiválasztható.

 (Vissza) gomb: Ha megjelenik, megnyomásával az előző képernyőre térhet vissza.

 **gomb:**

Nyomja meg az audió/információs képernyő fényerejének módosításához.

Nyomja meg a  gombot egyszer, majd a  vagy  gomb segítségével módosítsa a beállítást.

▶ A  gomb megnyomásával a nappali, éjszakai, illetve kikapcsolt üzemmódok között válthat.

*1: A kulcs nélküli ajtónyitó rendszerrel felszerelt típusokon **ENGINE START/STOP** gomb van gyújtáskapcsoló helyett.

Az audiorendszer használatának alpművelei

Az Audió menü elemei

- ▶ **Áll.lista** 291. o.
- ▶ **Fájl kiválasztása zenekeresési listából (MP3/WMA/AAC)** 297, 303. o.
- ▶ **Keresés** 294. o.
- ▶ **Lejátszási mód kiválasztása** 298, 301, 304. o.

Az akkumulátor visszacsatlakoztatásakor vagy cseréjekor az audiorendszernek szüksége lehet néhány percre az elinduláshoz. Várjon pár pillanatot, amíg a rendszer elindul.

Tartsa lenyomva a  (Be-/kikapcsolás) gombot kb. 10 másodpercig a rendszer alaphelyzetbe állításához. Amikor a rendszer alaphelyzetbe áll, és elindul, meg kell adnia a jelszót.

▶ **Audiorendszer lopás elleni védelme** 244. o.

Navigation rendszerrel rendelkező típusok

■ Hozzáférés a lemeznyíláshoz

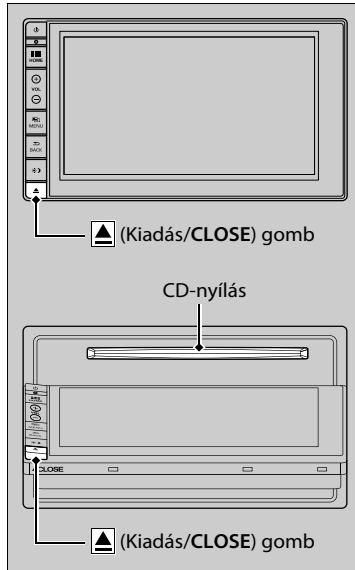

A képernyő kinyitásához nyomja meg a  (Kiadás/**CLOSE**) gombot.

▶ A képernyő hátradől, és elérhetővé válik a CD-nyílás.

A képernyő visszaállításához nyomja meg a  (Kiadás/**CLOSE**) gombot.

▶▶ Hozzáférés a lemeznyíláshoz

Ha kiadja a lemezt, de nem veszi ki a CD-nyílásból, néhány másodperc elteltével a lejátszó visszahúzza.

Ne használja tálcaként a lehajtott képernyőt.

■ Kulcs nélküli ajtónyitó rendszerrel nem rendelkező típusok

Ha a kulcs a gyújtáskapcsolóban van, a képernyő nem nyitható ki.

■ Kulcs nélküli ajtónyitó rendszerrel ellátott típusok

Ha teljesítmény üzemmód beállítása JÁRMŰ KI, a képernyő nem nyitható ki.

Audió/Információs képernyő

Az audioállapotot és a háttérképet jeleníti meg. Erről a képernyőről több beállítási lehetőség érhető el.

A kijelző bekapcsolása

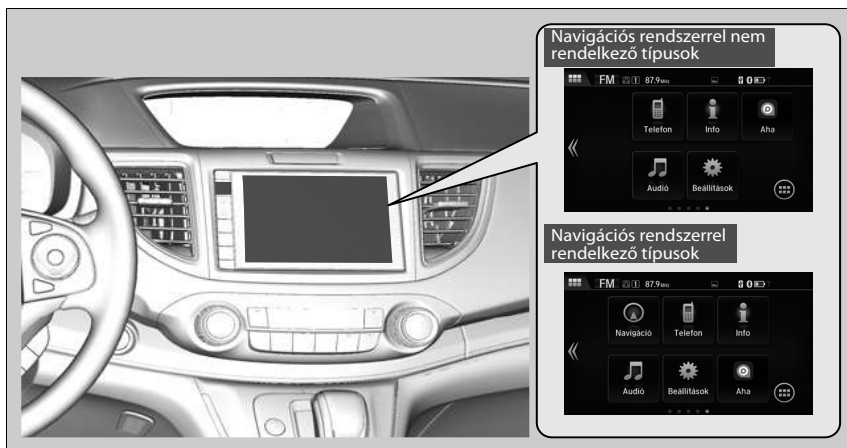

A kezdőképernyőre lépéshez nyomja meg a  gombot.
Válassza ki a **Telefon**, **Info**, **Audió**, **Beállítások** vagy **Navigáció*** lehetőséget.

■ Telefon

A HFT-információkat jeleníti meg.

 **Telefonkihangosító rendszer** 363. o.

■ Info

Az összes elérhető információ, **Útiszámítógép**, **Óra/Háttér** vagy **Rendszer-/Eszközadatok** megtekintéséhez nyomja meg a  gombot.

Útiszámítógép:

- **Akt. megh. fül:** Megjeleníti az aktuális út adatait.
- **A km sz. naplója fül:** Megjeleníti az előző három út adatait. A készülék az információkat az „A” út minden nullázásakor tárolja.

Óra/Háttér:

Az órát és a háttérteret jeleníti meg.

Rendszer/eszköz információ:

- **Verzióadat:** Az audiorendszer szoftververzióját jeleníti meg.
- **USB eszközz adat:** Az USB-eszköz memóriahasználatát jeleníti meg.
- **USB eszközcserre:** Csatlakoztatja az USB-eszközt az audiorendszerhez, vagy leválasztja azt onnan.

■ Audió

Az aktuális állapotot jeleníti meg.

■ Beállítások

Megnyitja a testreszabás menü képernyőjét.

➔ **Testre szabható funkciók*** 322. o.

■ Navigáció*

A navigációs képernyőt jeleníti meg.

➔ **Bővebb tájékoztatást a navigációs rendszer kézikönyvében talál**

* Nem áll rendelkezésre minden modellen

A kezdőképernyő ikonelrendezésének módosítása



1. Nyomja meg a  gombot.
2. Válassza a **Beállítások** lehetőséget.
3. Válassza a **Rendszer** lehetőséget.
4. Válassza a **KEZDŐKÉPERNYŐ** fület.
5. Válassza a **Home ikon helyzete** lehetőséget.
6. Válassza ki, majd az ikon lenyomva tartása közben húzza azt a kívánt helyre.

Háttérkép beállítása

Az audió/információs képernyőn módosíthatja, tárolhatja és törölheti a háttérképeket.

Háttérkép importálása

Legfeljebb öt képet importálhat (egyenként) háttérképnek egy USB-meghajtóról.

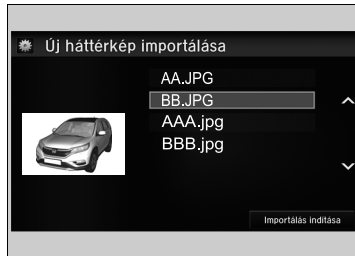

1. Csatlakoztassa az USB flash meghajtót az USB-csatlakozóba.
 ▶ **USB-csatlakozók*** 242. o.
2. Válassza a **Beállítások** lehetőséget.
3. Válassza az **Info** lehetőséget.
4. Válassza a **Óra/Háttérkép típusa** lehetőséget, majd nyissa meg a **Háttér** fület.
5. Válassza az **Új hozzáadás** lehetőséget.
 ▶ A kép neve megjelenik a listán.
6. Válassza ki a kívánt képet.
 ▶ Az előnézet a képernyő bal oldalán jelenik meg.
7. Az adatok mentéséhez válassza ki az **Importálás indítása** lehetőséget.
 ▶ A kijelző visszatér a háttérképlistára.

Háttérkép beállítása

- Az **Óra/Háttérkép típusa** pontban beállított háttérképet nem lehet megjeleníteni az intelligens többfunkciós információs kijelzőn.
- Háttérkép-fájlok importálásakor a képek az USB-meghajtó gyökökönyvtárban kell lennie. Almappokban lévő képeket nem lehet importálni.
- A fájlnévnek 64 karakternél rövidebbnek kell lennie.
- Az importálható kép fájlformátuma BMP (bmp) vagy JPEG (jpg).
- A fájl egyenként legfeljebb 5 MB méretűek lehetnek.
- A képméret legfeljebb 4096 × 4096 pixel lehet. Ha a képméret 800 × 480 pixelnél kisebb, akkor a kép a képernyő közepén jelenik meg, a körülötte lévő rész pedig feketén látszik.
- Ha az USB flash meghajtó nem tartalmaz képeket, a képernyőn a **Nem észlelhető fájlok** üzenet jelenik meg.

* Nem áll rendelkezésre minden modellen

■ Háttérkép kijelölése

1. Válassza a **Beállítások** lehetőséget.
2. Válassza az **Info** lehetőséget.
3. Válassza a **Óra/Háttérkép típusa** lehetőséget, majd nyissa meg a **Háttér** fület.
 - A képernyőn megjelenik a háttérképlista.
4. Válassza ki a kívánt háttérképet.
 - Az előnézet a képernyő bal oldalán jelenik meg.
 - A képernyőn megjelenik a felugró menü.
5. Válassza a **Beállítás** lehetőséget.
 - A kijelző visszatér a háttérképlistára.

■ Háttérkép törlése

1. Válassza a **Beállítások** lehetőséget.
2. Válassza az **Info** lehetőséget.
3. Válassza a **Óra/Háttérkép típusa** lehetőséget, majd nyissa meg a **Háttér** fület.
 - A képernyőn megjelenik a háttérképlista.
4. Válassza ki a törölni kívánt háttérképet.
 - Az előnézet a képernyő bal oldalán jelenik meg.
 - A képernyőn megjelenik a felugró menü.
5. Válassza a **Törlés** lehetőséget.
 - A képernyőn megerősítő üzenet jelenik meg.
6. Válassza az **Igen** lehetőséget a teljes törléshez.
 - A kijelző visszatér a háttérképlistára.

►► Háttérkép beállítása

A felugró menüből válassza ki az **Előnézet** lehetőséget a képernyő teljes méretű előnézetéhez.

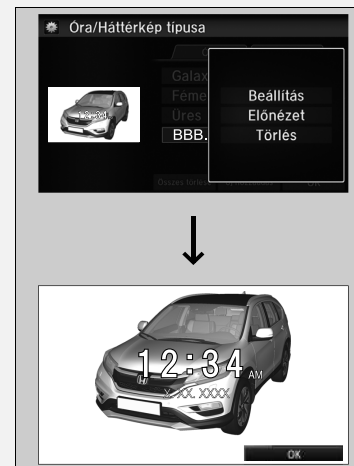

Az előző képernyőre való visszalépéshez válassza az **OK** lehetőséget, vagy nyomja meg a **BACK** (Vissza) gombot.

Nagyobb méretű fájl esetén az előnézet megjelenítése hosszabb időt vehet igénybe.

Az összes háttérkép törléséhez válassza az **Összes törlése**, majd az **Igen** lehetőséget.

■ Kezdőképernyő

■ Következő képernyőre lépés

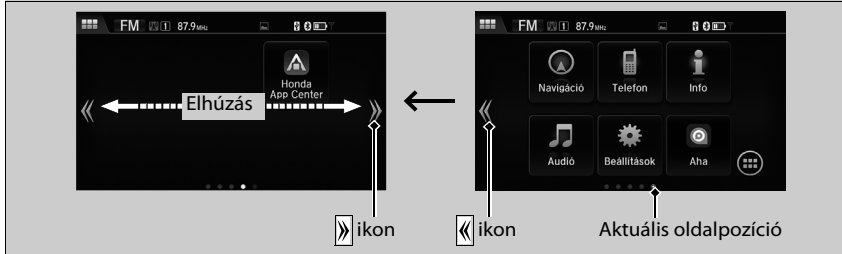

A következő képernyőre a vagy lehetőséggel, vagy ujjával a képernyőt balra vagy jobbra húzva válthat.

▶▶ Következő képernyőre lépés

A kezdőképernyőnek 5 oldala van (fix). Nem lehet több oldalt felvenni.

■ Alkalmazások és vezérlők használata



1. Válassza a  üzemmódot.
► Megjelenik az **Alkalmazások/vezérlők listája** képernyő.
2. Válassza ki a használni kívánt alkalmazást vagy vezérlőt.

Előre telepített alkalmazások listája:

- **Aha:** Elindítja az Aha internet alapú rádió alkalmazást.
- **Böngésző:** Az okostelefon és a Wi-Fi kapcsolat által használt webböngészőt jeleníti meg.
- **Számológép:** Számológépet jelenít meg.
- **Naptár:** Naptárt jelenít meg.
- **Óra:** Órát jelenít meg.
- **Letöltések:** A webböngészőből és egyéb programokból letöltött adatokat jeleníti meg.
- **Galéria:** Az audiorendszerben tárolt képek listáját jeleníti meg.
- **Garmin Navigator:** Elindítja a navigációs alkalmazást.
- **Honda App Center:** A Honda App Center alkalmazást jeleníti meg.
- **Telepítse app:** Az USB flash meghajtón tárolt alkalmazásokat telepíti és frissíti. Alkalmazásokat azonban csak a Honda App Center alkalmazáson keresztül telepíthet és frissíthet.
- **Zone:** Az audiorendszerben tárolt zeneszámok listáját jeleníti meg.
- **Keresés:** Különbéféle kereső képernyőket jelenít meg.
- **Beállítások:** Az Android Beállítások képernyőt jeleníti meg.

► Alkalmazások és vezérlők használata

Egy alkalmazás vagy vezérlő gyorsbillentyűjének kezdőképernyőre való hozzáadásához válassza ki és tartsa lenyomva a kiválasztott alkalmazást vagy vezérlőt.

Ha az előre telepített alkalmazások nem megfelelően indulnak el, próbálja a **Visszaállítás gyári alapbeállításokra** funkciót.

Ha a **Visszaállítás gyári alapbeállításokra** funkció használata után sem indulnak el az alkalmazások, lépjen kapcsolatba a márkakereskedéssel.

Ha végrehajtja a **Visszaállítás gyári alapbeállításokra** funkciót, előfordulhat, hogy az összes beállítást a gyári alapbeállításokra állítja.

► **Az összes beállítás alaphelyzetbe állítása**
338. o.

■ Alkalmazás vagy vezérlő ikonjának hozzáadása a kezdőképernyőhöz

Az alkalmazások vagy vezérlők ikonjai hozzáadhatók a kezdőképernyőhöz.



1. Válasszon ki és tartson lenyomva egy üres helyet a kezdőképernyőn.
 - ▶ A képernyőn megjelenik a felugró menü.
2. Válassza az **Alkalmazás hozzáadása** vagy a **Vezérlő hozzáadása** lehetőséget.
 - ▶ Megjelenik az **Alkalmazás/vezérlő hozzáadása** képernyő.



3. Válassza ki és tartsa lenyomva a hozzáadni kívánt alkalmazás vagy vezérlő ikonját.
 - A képernyő a **Kezdőlap testreszabása** képernyőre vált.
4. Húzza át az ikont a kívánt helyre.
5. Válassza az **OK** lehetőséget.
 - A képernyő visszatér a kezdőképernyőre.

■ Ikonok mozgatása a kezdőképernyőre

Az ikonok helye módosítható a kezdőképernyőn.



1. Válasszon ki és tartson lenyomva egy ikont.
 - ▶ A képernyő a **Kezdőlap testreszabása** képernyőre vált.
2. Húzza át az ikont a kívánt helyre.
3. Válassza az **OK** lehetőséget.
 - ▶ A képernyő visszatér a kezdőképernyőre.

▶▶ Ikonok mozgatása a kezdőképernyőre

A **Telefon**, **Info**, **Audió**, **Beállítások** és **Navigáció*** ikonokat is ugyanezzel a módszerrel mozgathatja.

* Nem áll rendelkezésre minden modellen

■ Ikonok törlése a kezdőképernyőn

A kezdőképernyőn lévő ikonok törölhetők.



1. Válasszon ki és tartson lenyomva egy ikont.
 - A képernyő a **Kezdőlap testreszabása** képernyőre vált.
2. Húzza át a törölni kívánt ikont a lomtár ikonra.
 - Az ikon eltűnik.
3. Válassza az **OK** lehetőséget.
 - A képernyő visszatér a kezdőképernyőre.

☒ Ikonok törlése a kezdőképernyőn

A **Telefon**, **Info**, **Audió**, **Beállítások** és **Navigáció*** ikon nem törölhető.

Az alkalmazások vagy vezérlők nem törölődnek az ikon kezdőképernyőn való törlésével.

■ A kezdőképernyő háttérképének módosítása

A kezdőképernyő háttérképe módosítható.

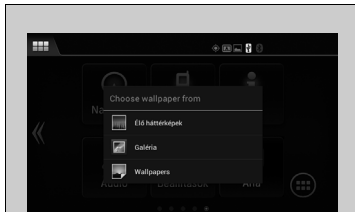

1. Válasszon ki és tartson lenyomva egy üres helyet a kezdőképernyőn.
 - ▶ A képernyőn megjelenik a felugró menü.
2. Válassza a **Háttérkép kijelölése** lehetőséget.
 - ▶ A képernyőn megjelenik a felugró menü.
3. Válassza ki a háttérképek kiválasztásához használt alkalmazást.
4. Válassza ki a módosítani kívánt háttérképet.
5. Válassza a **Háttérkép kiválasztása** lehetőséget.
 - ▶ Miután a háttérkép módosult, a képernyő visszatér a kezdőképernyőre.



Állapotterület



Húzza át ujját a képernyő felső részén.

► Megjelenik az állapotterület.

Válasszon ki egy elemet, és tekintse meg annak részleteit.

Válassza a  lehetőséget vagy húzza fel a  ikont a terület bezárásához.

A képernyő kezelőfelületének módosítása

A képernyő kezelőfelületének dizájnja módosítható.



1. Nyomja meg a  gombot.
2. Válassza a **Beállítások** lehetőséget.
3. Válassza a **Rendszer** lehetőséget.
4. Válassza az **Egyéb** fület.
5. Válassza a **Kezelőfelület változtatása** lehetőséget.
6. A képernyőn megerősítő üzenet jelenik meg. Válassza az **Igen** lehetőséget.

►► A képernyő kezelőfelületének módosítása

A kezelőfelület dizájnjának módosítása után újra kell indítani a rendszert. Várjon pár pillanatot, amíg a rendszer elindul.

Az audió/információs képernyőn módosíthatja a háttérképet.

► **Háttérkép beállítása** 275. o.

Ha módosítja a képernyőfelületet, bizonyos beállításelemek módosulnak.

► **Testre szabható funkciók*** 322. o.

* Nem áll rendelkezésre minden modellen

Alkalmazások bezárása

Bezárhatja a háttérben futó alkalmazásokat.



1. Tartsa lenyomva a  gombot.
2. Válassza az **Aktív** fület.
 - Ha az **Aktív/előzmények** fület választja, egyszerre zárhatja be a pillanatnyilag futó alkalmazásokat, és törölheti a tevékenységnaplót.
3. Válassza ki a bezárni kívánt alkalmazást.
4. Válassza a **Törlés** lehetőséget.
 - A kijelző visszatér az alkalmazáslistára.

Alkalmazások bezárása

Ha a háttérben megnyitva hagyja a használt alkalmazásokat, előfordulhat, hogy egyes alkalmazások nem működnek megfelelően következő megnyitásukkor. Ilyen esetben zárja be a nem használt alkalmazásokat.

A rendszer összes alkalmazásának bezárásához válassza az **Összes törlése**, majd az **Igen** lehetőséget.

A hangzás állítása

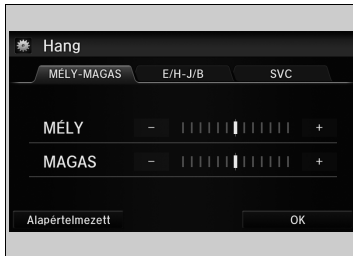
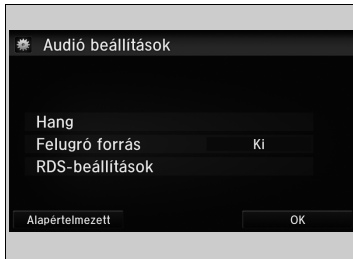

1. Nyomja meg a  gombot.
2. Válassza a **Beállítások** lehetőséget.
3. Válassza az **Audió** lehetőséget.
4. Válassza a **Hang** lehetőséget.

Válasszon ki egy fület a következő lehetőségek közül:

MÉLY, MAGAS, HANGERŐ, EGYENSÚLY, SUBW
(Mélysugárzó)*, **Seb. hangerőkiegyen.** (SVC)

»» A hangzás állítása

Az SVC négy üzemmódja: **Ki, Alacsony, Közepes** és **Magas**.

Az SVC funkció a gépkocsisebesség alapján állítja be a hangerőszintet. Ha gyorsabban hajt, nő a hangerő. Ha lassabban hajt, csökken a hangerő.

* Nem áll rendelkezésre minden modellen

Kijelző beállításai

Módosíthatja az audió/információs képernyő fényerejét vagy szintémáját.

A képernyő fényerősségének módosítása

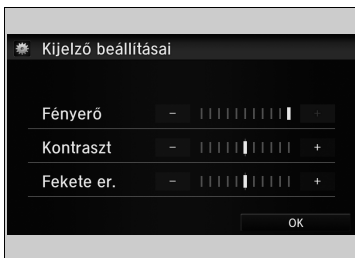

1. Nyomja meg a  gombot.
2. Válassza a **Beállítások** lehetőséget.
3. Válassza a **Rendszer** lehetőséget.
4. Válassza a **Kijelző** fület.
5. Válassza a **Kijelző beállításai** lehetőséget.
6. Válassza ki a kívánt beállítást.
7. Válassza az **OK** lehetőséget.

A képernyő szintémájának módosítása



1. Nyomja meg a  gombot.
2. Válassza a **Beállítások** lehetőséget.
3. Válassza a **Rendszer** lehetőséget.
4. Válassza a **Kijelző** fület.
5. Válassza a **Háttérszín** lehetőséget.
6. Válassza ki a kívánt beállítást, majd válassza ki újra.
 - A képernyőn megerősítő üzenet jelenik meg. A rendszer újraindításához válassza az **Igen** gombot.

☒ A képernyő fényerősségének módosítása

A **Kontraszt** és a **Fekete er.** beállításai is hasonló módon módosíthatók.

☒ A képernyő szintémájának módosítása

Az újraindítás néhány percet vesz igénybe. Ha az alapértelmezésre állítja a **Rendszerbeállítások** pontban lévő elemeket, amikor az alapértelmezett színsémában egy színt módosít, a rendszer újraindul.

➡ **Testre szabható funkciók*** 322. o.

Audioforrás kiválasztása

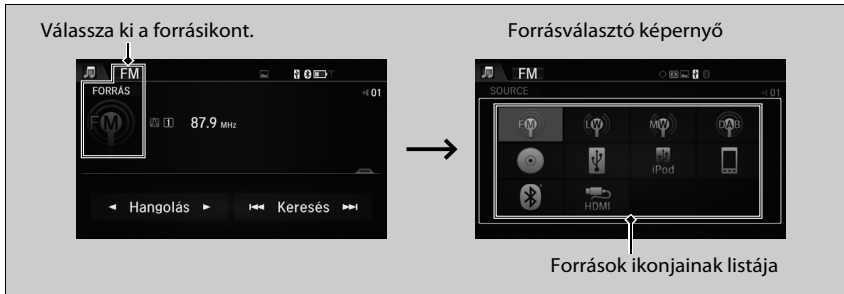

Érintse meg a jelenlegi forrás ikonját, majd a források ikonok listájából válassza ki a kívánt audioforrás ikonját.

Manuális működtetésre vonatkozó korlátozások

Bizonyos manuális funkciók le vannak tiltva vagy nem működnek, amikor a gépkocsi mozgásban van.

A szürkén megjelenő opciók nem választhatók ki, míg meg nem áll a gépkocsival.

▶▶ Audioforrás kiválasztása

Ha előre telepített audioalkalmazásokat indít el, a képernyő bal felső sarkában megjelenik az **AUDIO Apps** jel. Ezek az előre telepített alkalmazások nem jelennek meg a forrásválasztó képernyőn. Ezeket az audioalkalmazásokat az **Alkalmazás-/vezérlőlista** képernyőről indíthatja el.

AM/FM rádió lejátszása

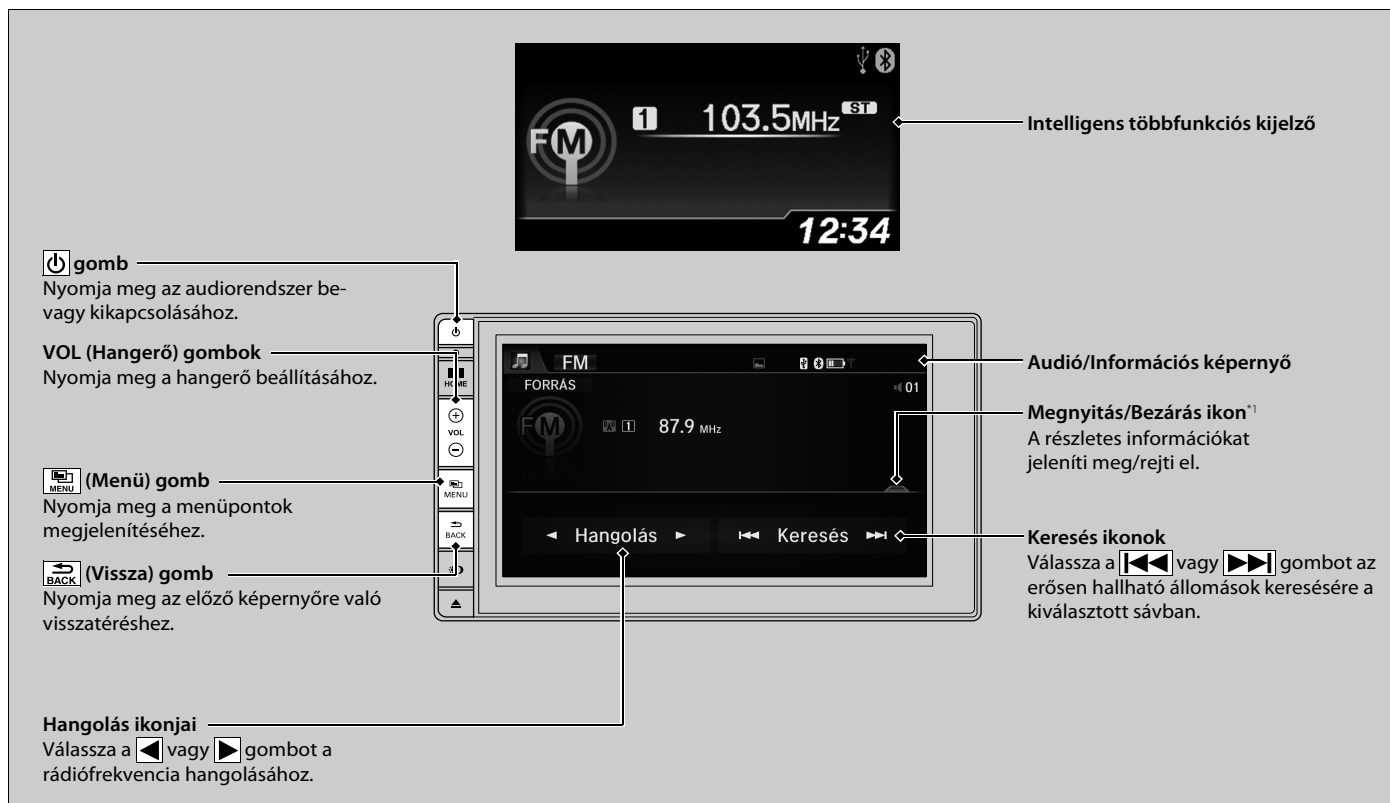

* 1: Előfordulhat, hogy egyes listák nem jelennek meg, vagy egyik lista sem jelenik meg.

Előbeállított memória

To store a station:

1. Hangolja be a kívánt állomást.
2. Nyomja meg a  gombot.
3. Válassza a **Beáll. ment.** lehetőséget.
4. Válassza ki azt az előbeállított számot, amelyre az állomást menteni kívánja.

Áll.lista

A kiválasztott sáv legerősebben fogható állomásait listázza.

1. Nyomja meg a  gombot.
2. Válassza az **Áll. lista** lehetőséget.
3. Válassza ki az állomást.

Manuális frissítés

Bármikor frissítheti az elérhető állomások listáját.

1. Nyomja meg a  gombot.
2. Válassza az **Áll. lista** lehetőséget.
3. Válassza a **Frissítési lista** lehetőséget.

Keresés

A készülék 10 másodperces részleteket ad le a kiválasztott sáv legerősebben fogható állomásainak műsorából.

1. Nyomja meg a  gombot.
2. Válassza a **Scan** lehetőséget.

A keresés kikapcsolásához válassza a **Keresés megszakítása** lehetőséget.

Előbeállított memória

A kijelzőn megjelenő **ST** jelzés sztereó FM sugárzásra utal. Sztereó hangzás középhullámon nem elérhető.

Audió üzemmód átváltása

Nyomja meg a kormánykeréken található **SOURCE** gombot, vagy válassza a **FORRÁS** lehetőséget a képernyőn.

➤ **Audio-távvezérlők** 245. o.

Üzemmódot az **Audió menü** képernyőn lévő **Forrásváltás** lehetőséggel válthat.

6 AM és 12 FM állomást tárolhat az előbeállított memóriában.

RDS - Rádió adatszolgáltató rendszer

Szöveges adatinformációkat nyújt a kiválasztott, RDS-funkcióval együttműködő FM-állomáshoz kapcsolódóan.

■ RDS-állomás keresése az állomáslistán

1. FM-állomás hallgatása közben nyomja meg a  gombot.
2. Válassza az **Áll. lista** lehetőséget.
3. Válassza ki az állomást.

■ Manuális frissítés

Bármikor frissítheti az elérhető állomások listáját.

1. FM-állomás hallgatása közben nyomja meg a  gombot.
2. Válassza az **Áll. lista** lehetőséget.
3. Válassza a **Frissítési lista** lehetőséget.

■ Rádiós szöveg

A kiválasztott RDS állomás rádiósszöveg-információit jeleníti meg.

1. Nyomja meg a  gombot.
2. Válassza a **Rádiós szöveg** lehetőséget.

■ Keresés

A készülék 10 másodperces részleteket ad le a kiválasztott sáv legerősebben fogható állomásainak műsorából.

1. Nyomja meg a  gombot.
 2. Válassza a **Scan** lehetőséget.
- A keresés kikapcsolásához válassza a **Keresés megszakítása** lehetőséget.

⊠ RDS - Rádió adatszolgáltató rendszer

Az RDS funkcióval együttműködő FM állomás kiválasztásakor az RDS funkció automatikusan bekapcsol, a frekvencia-kijelzés pedig az állomás nevére vált. Ha azonban az adott állomás jele elgyengül, a kijelzés az állomás neve helyett a frekvenciát jeleníti meg.

DAB (Digitális műsorszórás) lejátszása

Intelligens többfunkciós kijelző

gomb
Nyomja meg az audiorendszer be- vagy kikapcsolásához.

VOL (Hangerő) gombok
Nyomja meg a hangerő beállításához.

(Menü) gomb
Nyomja meg a menüpontok megjelenítéséhez.

(Vissza) gomb
Nyomja meg az előző képernyőre való visszatéréshez.

Együttesek ikonjai
Válassza a ◀ vagy ▶ lehetőséget a frekvencia hangolásához.

Audió/Információs képernyő

Megnyitás/Bezárás ikon^{*1}
A részletes információkat jeleníti meg/rejti el.

Szolgáltatás ikonok
Válassza a ◀◀◀ vagy ▶▶▶ gombot az erősen hallható állomások keresésére a kiválasztott sávban.

Funkciók

*1:Előfordulhat, hogy egyes listák nem jelennek meg, vagy egyik lista sem jelenik meg.

Előbeállított memória

Állomás tárolásához:

1. Hangolja be a kívánt állomást.
2. Nyomja meg a  gombot.
3. Válassza a **Beáll. ment.** lehetőséget.
4. Válassza ki azt az előbeállított számot, amelyre az állomást menteni kívánja.

Együttesek listája

A legerősebben fogható állomások listája.

1. Nyomja meg a  gombot.
2. Válassza ki az **Együttesek listája** lehetőséget.
3. Válassza ki az állomást.

Manuális frissítés

Bármikor frissítheti az elérhető állomások listáját.

1. Nyomja meg a  gombot.
2. Válassza ki az **Együttesek listája** lehetőséget.
3. Válassza a **Frissítési lista** lehetőséget.

Keresés

A készülék 10 másodperces részleteket ad le a kiválasztott sáv legerősebben fogható állomásainak műsorából.

1. Nyomja meg a  gombot.
2. Válassza a **Scan** lehetőséget.
3. Válassza a **Sugárzási frekvencia keresése** vagy a **Keresési szolgáltatás** lehetőséget. A keresés kikapcsolásához válassza a **Keresés megszakítása** lehetőséget.

DAB (Digitális műsorszórás) lejátszása

Audió üzemmód átváltása

Nyomja meg a kormánykeréken található **SOURCE** gombot, vagy válassza a **FORRÁS** lehetőséget a képernyőn.

 **Audio-távvezérlők** 245. o.

Üzemmódot az **Audió menü** képernyőn lévő **Forrásváltás** lehetőséggel válthat.

12 DAB-állomást tárolhat az előbeállított memóriában.

■ Rádiós szöveg

A kiválasztott DAB-állomás rádiósszöveg-információit jeleníti meg.

1. Nyomja meg a  gombot.
2. Válassza a **Rádiós szöveg** lehetőséget.

Navigációs rendszerrel rendelkező típusok

CD lemez lejátszása

A rendszer audió CD lemezek, valamint írható és újrírható CD lemezekre írt MP3, WMA vagy AAC^{*1} formátumú fájlok lejátszására alkalmas. A CD betöltését követően válassza ki a CD üzemmódot.

gomb
Nyomja meg az audiorendszer be- vagy kikapcsolásához.

VOL (Hangerő) gombok
Nyomja meg a hangerő beállításához.

(Menü) gomb
Nyomja meg a menüpontok megjelenítéséhez.

(Vissza) gomb
Nyomja meg az előző képernyőre való visszatéréshez.

(Kiadás/Bezárás) gomb
CD kiadásához nyomja meg ezt a gombot.

Mappaikonok
Válassza a **▶** elemet a következő mappára, illetve a **◀** elemet az előző mappa elejére való ugráshoz az MP3, WMA vagy AAC mappákban.

Intelligens többfunkciós kijelző

Audió/Információs képernyő

Megnyitás/Bezárás ikon^{*2}
A részletes információkat jeleníti meg/rejti el.

Zeneszámikonok
Zeneszámváltáshoz (MP3, WMA vagy AAC formátumú fájlok) válassza a **◀◀** vagy **▶▶** lehetőséget.
Válassza ki és tartsa lenyomva a zeneszámon belüli gyors mozgáshoz.

*1: A lejátszó kizárólag iTunes szoftverrel rögzített AAC formátumú fájlok lejátszására alkalmas.

*2: Előfordulhat, hogy egyes listák nem jelennek meg, vagy egyik lista sem jelenik meg.

Fájl kiválasztása zenekeresési listájából (MP3/WMA/AAC)

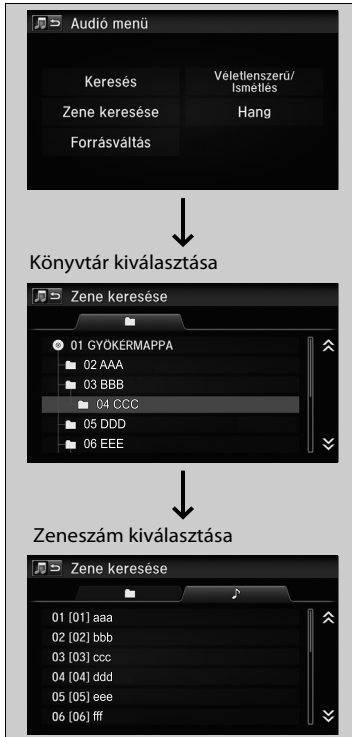

1. Nyomja meg a  gombot, majd válassza a **Zene ker.** lehetőséget.

2. Válasszon mappát.

3. Válasszon zeneszámot.

CD lemez lejátszása

Megjegyzés

Ne használjon ragasztott címkés CD lemezeket. A címke a CD lemez lejátszóba való beszerülését eredményezheti.

A digitális jogvédelemmel (DRM) ellátott WMA-fájlokat a készülék nem játssza le.

Az audiorendszer a **Nem lejátszható fájl** üzenetet jeleníti meg, majd a következő fájlra ugrik.

Szöveg formátumú adatok a következő körülmények között jelennek meg a kijelzőn:

- Amikor új könyvtárat, fájlt vagy zeneszámot választ ki.
- Amikor CD-re változtatja az audió üzemmódot.
- CD behelyezésekor.

Ha kiadhatja a lemezt, de nem veszi ki a CD-nyílásból, néhány másodperc elteltével a lejátszó visszahúzza.

Lejátszási mód kiválasztása

Zeneszám vagy fájl lejátszása közben is válthat a behallgatásos, az ismétlődő és a véletlenszerű lejátszási mód között.



1. Nyomja meg a gombot.
2. Válassza a **Scan** vagy **Véletlenszerű/Ismétlés** lehetőséget.
3. Válasszon üzemmódot.

■ Aktív lejátszási mód kikapcsolása

1. Nyomja meg a gombot.
2. Válassza ki a kikapcsolni kívánt üzemmódot.

Lejátszási mód kiválasztása

Play Mode (Lejátszási mód) menüpontjai

Keresés

Mappák beolvasása (MP3/WMA/AAC): 10 másodperces részeket játszik le az összes főmappa első fájljából.

Számok beolvasása: 10 másodperces bemutató a CD lemezen található összes számból (MP3, WMA vagy AAC-fájlok esetén a kiválasztott könyvtár összes fájljából).

Véletlenszerű/Ismétlés

Mappa ismétlése (MP3/WMA/AAC): az adott könyvtárban található összes fájl ismétli.

Szám ismétlése: Megismétli az éppen lejátszott zeneszámot/fájlt.

Véletlenszerű ismétlés mappában (MP3/WMA/AAC): a könyvtárban található összes fájl lejátszása véletlenszerű sorrendben.

Véletlenszerű lejátszás: az összes zeneszámot/fájlt lejátszása véletlenszerű sorrendben.

Lejátszás iPod készülékről

Az USB-csatlakozóval csatlakoztassa iPod készülékét az USB-csatlakozóhoz, majd válassza az iPod üzemmódot.

➤ **USB-csatlakozók** * 242. o.

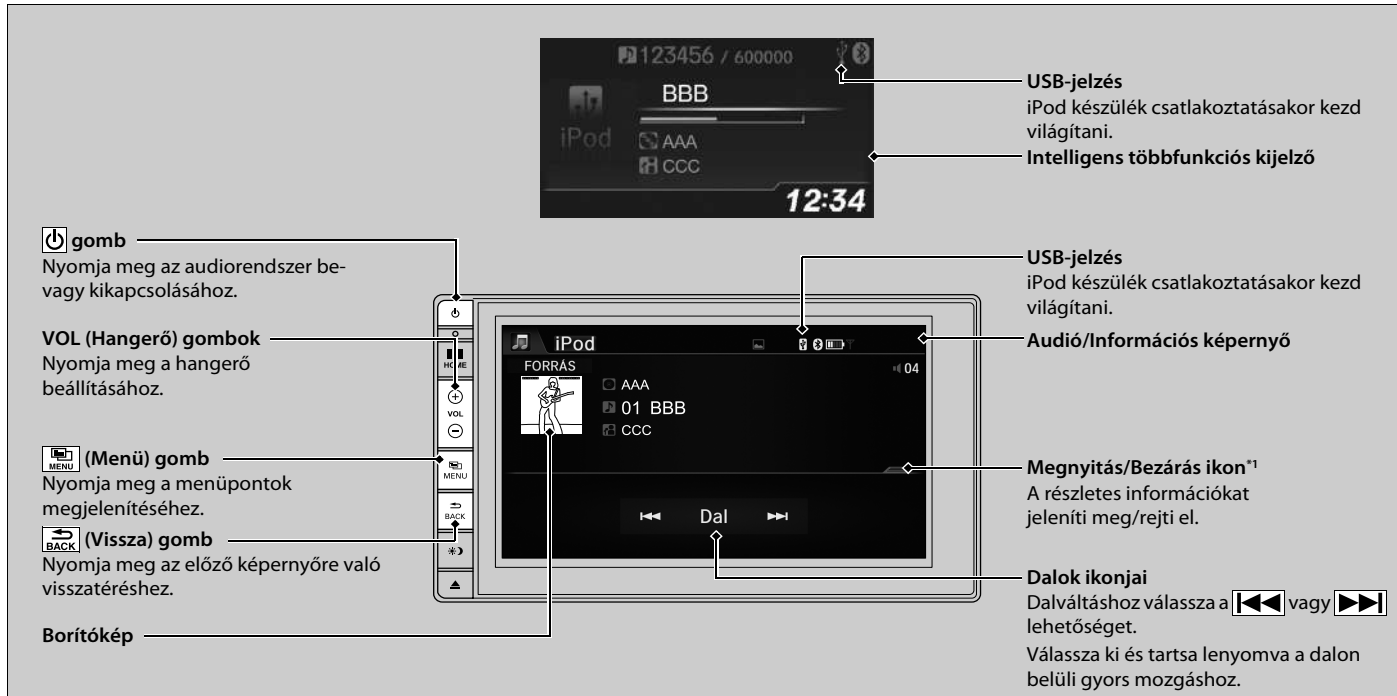

Funkciók

*1:Előfordulhat, hogy egyes listák nem jelennek meg, vagy egyik lista sem jelenik meg.

* Nem áll rendelkezésre minden modellen

Dal kiválasztása a zenekeresési listáról

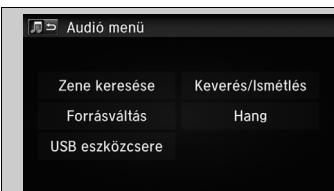

Kategória kiválasztása



Elem kiválasztása



1. Nyomja meg a  gombot, majd válassza a **Zene ker.** lehetőséget.

2. Válassza ki a menü elemeit.

Lejátszás iPod készülékről

Az elérhető működési funkciók típusától és kivételtől függően változhatnak. Előfordulhat, hogy bizonyos funkciók nem állnak rendelkezésre a gépkocsi audiorendszerén.

Amennyiben problémák merülnek fel, az audió/információs képernyőn hibaüzenet jelenhet meg.

➤ **Audio-hibaüzenetek** 315. o.

Ha az audiorendszerhez csatlakoztatott iPhone/iPod készülékén lévő zenelejátszó alkalmazást használja, előfordulhat, hogy nem tudja ugyanazt az alkalmazást működtetni az audió/információs képernyőről. Szükség esetén csatlakoztassa vissza az eszközt.

Másik USB-eszközre váltáshoz válassza az **Audió menü** képernyőn lévő **USB eszközcseré** lehetőséget.

Lejátszási mód kiválasztása

Fájlok lejátszása közben is beállíthatja az ismétlést vagy a véletlenszerű lejátszást.

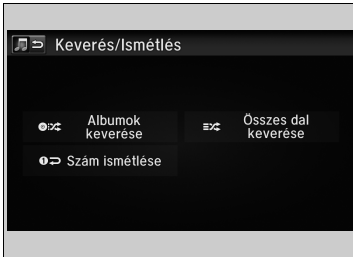

1. Nyomja meg a  gombot.
2. Válassza ki a **Keverés/Ismétlés** lehetőséget.
3. Válasszon üzemmódot.

■ Aktív lejátszási mód kikapcsolása

1. Nyomja meg a  gombot.
2. Válassza ki a kikapcsolni kívánt üzemmódot.

Lejátszási mód kiválasztása

Lejátszási mód menüpontjai

Albumok keverése: A kiválasztott lista (lejátszási listák, előadók, albumok, zeneszámok, előadások, műfajok, zeneszerzők és hangoskönyvek) valamennyi rendelkezésre álló albumát lejátsza, véletlenszerű sorrendben.

Összes dal keverése: A kiválasztott lista (lejátszási listák, előadók, albumok, zeneszámok, előadások, műfajok, zeneszerzők és hangoskönyvek) valamennyi rendelkezésre álló fájlját lejátsza, véletlenszerű sorrendben.

Szám ismétlése: megismétli az éppen lejátszott zeneszámot.

Lejátszás USB flash meghajtóról

Az audiorendszer USB flash meghajtón tárolt MP3, WMA, AAC*¹ vagy WAV formátumú audio- és videofájlok beolvasására és lejátszására alkalmas. Csatlakoztassa az USB flash meghajtót az USB-csatlakozóhoz, majd válassza ki az USB üzemmódot.

🔌 **USB-csatlakozók*** 242. o.

The diagram illustrates the car stereo's interface for USB playback. It features a central screen and a control panel on the left. The screen displays 'File AAA' with a progress bar at 1:23, 'Genres AAA', and 'Artists AAA'. The time is 12:34. Below the screen, the 'USB' mode is active, showing a list of files: '04 01 AAA', '02 BBB', and 'CCC'. The 'D' (Detail) icon is highlighted. The control panel includes a power button, volume controls, a menu button, a back button, and track navigation buttons. Labels on the right side of the diagram identify various UI elements: the USB connection indicator, the multi-function display, the audio/info screen, the play/pause and stop buttons, and the track navigation buttons.

gomb
Nyomja meg az audiorendszer be- vagy kikapcsolásához.

VOL (Hangerő) gombok
Nyomja meg a hangerő beállításához.

(Menü) gomb
Nyomja meg a menüpontok megjelenítéséhez.

(Vissza) gomb
Nyomja meg az előző képernyőre való visszatéréshez.

Mappaikonok
Válassza a ► lehetőséget a következő mappára, illetve a ◀ lehetőséget az előző mappa elejére való ugráshoz.

USB visszajelző
USB flash meghajtó csatlakoztatásakor jelenik meg.

Intelligens többfunkciós kijelző

USB visszajelző
USB flash meghajtó csatlakoztatásakor jelenik meg.

Audió/Információs képernyő

Megnyitás/Bezárás ikon²
A részletes információkat jeleníti meg/rejti el.

Zeneszámikonok
A fájlok módosításához válassza a ◀◀ lehetőséget, vagy a ▶▶ lehetőséget. Válassza ki és tartsa lenyomva a zeneszámon belüli gyors mozgáshoz.

*1: A lejátszó kizárólag iTunes szoftverrel rögzített AAC formátumú fájlok lejátszására alkalmas.

*2: Előfordulhat, hogy egyes listák nem jelennek meg, vagy egyik lista sem jelenik meg.

Fájl kiválasztása a zenekeresési listáról

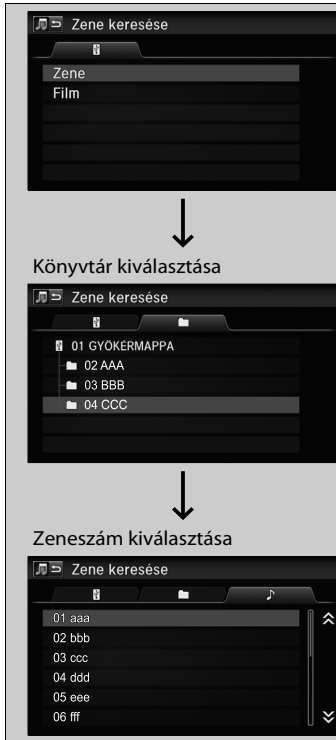

1. Nyomja meg a  gombot, majd válassza a **Zene ker.** lehetőséget.
2. Válassza ki a **Zene** vagy **Film** lehetőséget.
3. Válasszon mappát.
4. Válasszon zeneszámot.

▶▶ Lejátszás USB flash meghajtóról

A készülékkel kompatibilis USB flash meghajtókat használjon.

▶▶ Az audiorendszerrel kapcsolatos általános információk 319. o.

A digitális jogvédelemmel (DRM) ellátott WMA-fájlokat a készülék nem játssza le.

Az audiorendszer a **Nem lejátszható fájl** üzenetet jeleníti meg, majd a következő fájlra ugrik.

Amennyiben problémák merülnek fel, az audió/információs képernyőn hibaüzenet jelenhet meg.

▶▶ Audio-hibaüzenetek 315. o.

Másik USB-eszközre váltáshoz válassza az **Audió menü** képernyőn lévő **USB eszközcsere** lehetőséget.

Lejátszási mód kiválasztása

Fájl lejátszása közben is válthat a behallgatásos, az ismétlődő és a véletlenszerű lejátszási mód között.

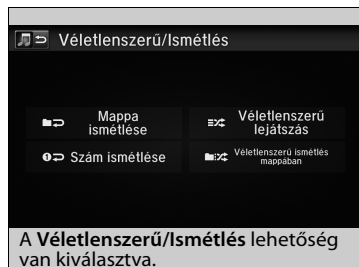

1. Nyomja meg a  gombot.
2. Válassza a **Scan** vagy **Véletlenszerű/Ismétlés** lehetőséget.
3. Válasszon üzemmódot.

■ Aktív lejátszási mód kikapcsolása

1. Nyomja meg a  gombot.
2. Válassza ki a kikapcsolni kívánt üzemmódot.

Lejátszási mód kiválasztása

Lejátszási mód menüpontjai

Keresés

Mappa beolvasása: 10 másodperces részeket játszik le az összes főmappa első fájljából.

Szám beolvasása (Filmek beolvasása*1):
10 másodperces részeket játszik le az aktuális mappában lévő összes fájlból.

Véletlenszerű/Ismétlés

Mappa ismétlése: az adott könyvtárban található összes fájl ismétli.

Szám ismétlése (Filmek ismétlése*1): Megismétli az éppen lejátszott fájlt.

Véletlenszerű ismétlés mappában: a könyvtárban található összes fájl lejátszása véletlenszerű sorrendben.

Véletlenszerű lejátszás (Az összes film véletlenszerű lejátszása*1): az összes fájl lejátszása véletlenszerű sorrendben.

Videofájl lejátszásakor:

Lejátszás/Szűn.: Válassza egy fájl lejátszásához vagy folytatásához.

Stop: Válassza egy fájl lejátszásának megállításához.

*1: Videofájl lejátszásakor

Bluetooth® audió lejátszása

Az audiorendszer lehetővé teszi a zenehallgatást *Bluetooth* kompatibilis telefonról. A funkció akkor érhető el, amikor a telefont társította, és csatlakoztatta a gépkocsi kihangosító (HFT) rendszerére.

☒ **Telefon beállítása** 369. o.

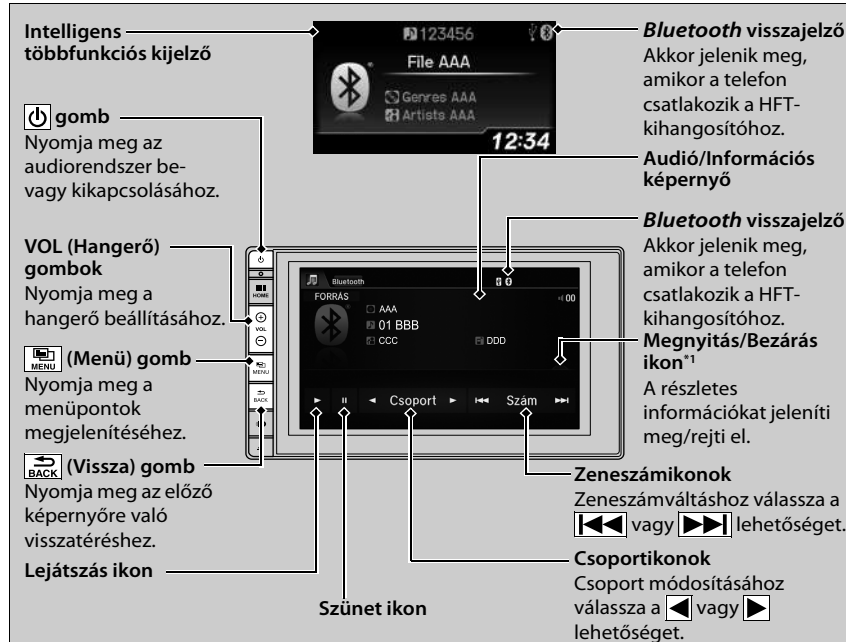

*1: A csatlakoztatott *Bluetooth*® eszköztől függően előfordulhat, hogy egyes listák nem jelennek meg, vagy egyik lista sem jelenik meg.

Bluetooth® audió lejátszása

Nem minden, *Bluetooth* funkcióval és adatküldési lehetőségekkel ellátott telefon kompatibilis. Forduljon márkakereskedőjéhez azzal kapcsolatban, hogy telefonja kompatibilis-e.

Bizonyos adateszköz-funkciók használata vezetés közben tilos.

Egyszerre csak egy telefon használható a HFT rendszerrel. Ha kettőnél több társított készülék található a gépkocsiban, az elsőnek megtalált készüléket csatlakoztatja automatikusan a rendszer.

Ha egynél több telefont társít a HFT rendszerhez, előfordulhat, hogy a rendszer működése kis késéssel indul.

Egyes esetekben előfordulhat, hogy az előadó neve, az album vagy a zeneszám címe nem jelenik meg megfelelően.

Előfordulhat, hogy egyes funkciók nem elérhetők bizonyos eszközökön.

Bluetooth® audiofájlok lejátszása

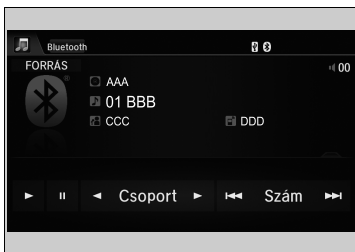

1. Győződjön meg arról, hogy telefonját párosította, és csatlakoztatta a rendszerhez.
➤ **Telefon beállítása** 369. o.
2. Válassza a **Bluetooth®** Audio üzemmódot.

Ha a rendszer nem ismeri fel a telefont, lehet, hogy már korábban csatlakoztattak egy másik, kihangsítóval használható telefont, amely nem kompatibilis a **Bluetooth®** audiotartalommal.

■ Fájl szüneteltetése vagy továbbjártása

Válassza a lejátszás ikont vagy a szünet ikont.

Zene keresése

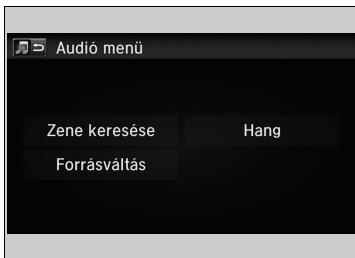

1. Nyomja meg a  gombot.
2. Válassza a **Zene ker.** lehetőséget.
3. Válasszon ki egy keresési kategóriát (pl. albumok).
4. Válasszon ki egy elemet.
► A kiválasztott elem lejátszása elindul.

⌘ **Bluetooth®** audiofájlok lejátszása

Audiofájlok lejátszásához esetleg a telefonját kell használnia. Ha így lenne, kövesse a telefonygártó utasításait.

Ha másik üzemmódba vált, a zenelejátszás szünetel a telefonon.

⌘ **Zene keresése**

A csatlakoztatott **Bluetooth®** eszköztől függően előfordulhat, hogy egyes listák nem jelennek meg, vagy egyik lista sem jelenik meg.

Videó lejátszása a HDMI™ segítségével

Az audiorendszer lehetővé teszi, hogy HDMI-kompatibilis eszköztől videót játsszon le. Csatlakoztassa az eszközt egy HDMI™-kábelrel, majd válassza ki a HDMI™ üzemmódot.

▶ **HDMI™-csatlakozó** * 243. o.

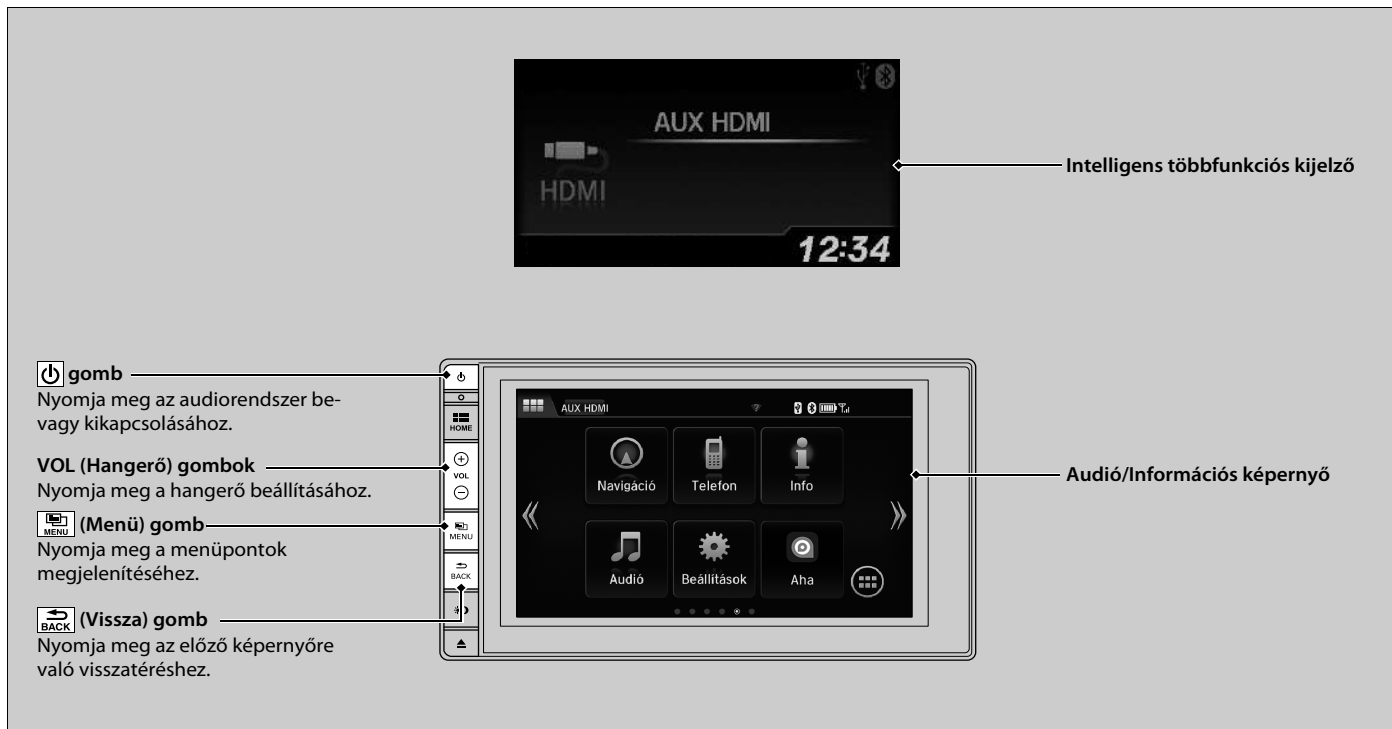

Funkciók

* Nem áll rendelkezésre minden modellen

A képernyőarány módosítása

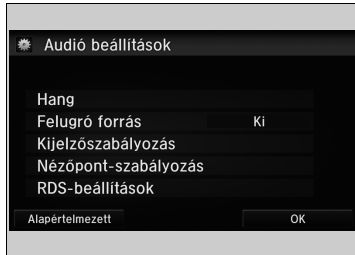

1. Nyomja meg a  gombot.
2. Válassza a **Beállítások** lehetőséget.
3. Válassza az **Audió** lehetőséget.
4. Válassza a **Nézőpont-szabályozás** lehetőséget.
5. Válassza ki a kívánt beállítást.
6. Válassza az **OK** lehetőséget.

▶▶ Videó lejátszása a HDMI™ segítségével

A funkció elérhetősége vezetés közben korlátozott. Videó lejátszásához állítsa le a gépkocsit, és húzza be a rögzítőféket.

Fedélzeti alkalmazások

A Honda Connect tartalmazhat a Honda vagy harmadik fél által készített alkalmazást is. Az alkalmazások már telepítve lehetnek a rendszerben vagy letölthetők a Honda App Center alkalmazásból. Néhány alkalmazásnak szüksége lehet internetkapcsolatra, melyet Wi-Fi kapcsolaton keresztül létesíthet.

➔ **Wi-Fi csatlakozás** 312. o.

További információért látogasson el az alábbi weboldalra:

<https://ivhs.os.ixonos.com/honda/help>

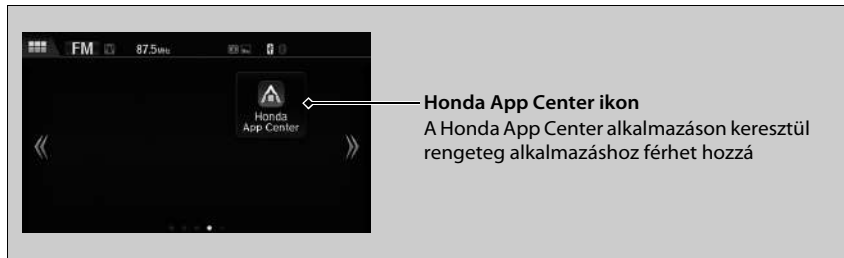

➔ Fedélzeti alkalmazások

A Honda App Center használata előtt kapcsolja be a GPS egységet.

➔ **Testre szabható funkciók*** 322. o.

Ha meg is változtatja a **Háttérszín** beállítást a **Rendszerbeállítások** képernyőn, az nem lesz hatással a Honda App Center képernyőjére.

- Az audiorendszer vezetés közbeni használata elvonhatja figyelmét az útról, és balesetet okozhat, amelynek során súlyos, akár halálos sérülést szenvedhet. Csak akkor működtesse a rendszer kezelőszerveit, amikor azt a körülmények lehetővé teszik. **Az eszközt mindig a helyi szabályozásnak megfelelően használja.**
- A központi egységben található alkalmazásokat bármikor megváltoztathatják. Ez azt jelenti, bizonyos esetekben nem biztos, hogy elérhetők, vagy másképp működhetnek. Az ilyen esetekért a Honda nem vállal semmilyen felelősséget.
- Az eszközön található alkalmazásokat nem kizárólag a Honda készítette, ezekre a harmadik fél szoftverlicence vonatkozik, és szolgáltatóik egyéb költségeket számolhatnak fel.
- Amennyiben az eszközön található alkalmazásokat mobiltelefonjával használja, a szolgáltató adathasználati és roaming díjakat számolhat fel, és a Honda nem felel az ilyen használatból eredő költségeikért. A Honda azt ajánlja, hogy előzetesen kérjen tanácsot mobilszolgáltatójától.
- Az alkalmazások Honda App Center alkalmazásból való letöltésének használati feltételeit az alábbi webhelyen találja: <https://ivhs.os.ixonos.com/honda/help>, és azért a szolgáltató szintén díjakat számolhat fel.

* Nem áll rendelkezésre minden modellen

Okostelefon csatlakoztatása

Az okostelefon néhány alkalmazása megjeleníthető és működtethető az audió/információs kijelzőn, ha a telefon csatlakoztatva van az audiorendszerhez. Telefonja kábelrel vagy vezeték nélkül is csatlakoztatható.

► **iPhone csatlakoztatása** 311. o.

► **Wi-Fi üzemmód (beállítás első alkalommal)** 312. o.

Okostelefon-csatlakozás használatához először párosítania kell az okostelefonját az audiorendszerrel a **Bluetooth®** kapcsolaton keresztül.

► **Telefon beállítása** 369. o.



► Okostelefon csatlakoztatása

Csak biztonságos helyen parkolva csatlakoztassa a telefonját, illetve használja a megjelenített alkalmazásokat.

Nem minden típusú telefon kompatibilis a rendszerrel. A rendszer nem jeleníti meg a telefonon elérhető összes alkalmazást, és egyes alkalmazásokat előre fel kell telepíteni. Kérdezze a szakszervizt a részletekről.

A **Bluetooth®** csatlakozást okostelefonjára kell váltani, ha más elektronikus eszköz is csatlakoztatva van.

► **Az aktuálisan párosított készülék módosítása másik készülékre** 370. o.

A következők telefontípusonként eltérők lehetnek:

- Az okostelefon rendszerhez történő csatlakoztatásának módja.
- Képernyőről működtethető alkalmazások.
- Válaszidő/frissítési idő megjelenítése

Nem minden alkalmazás működését támogatja az audiorendszerünk.

Az alkalmazás funkcióival kapcsolatban forduljon az alkalmazás szolgáltatójához.

Ne vonja el a figyelmét a képernyő a gépkocsi használata közben.

iPhone csatlakoztatása

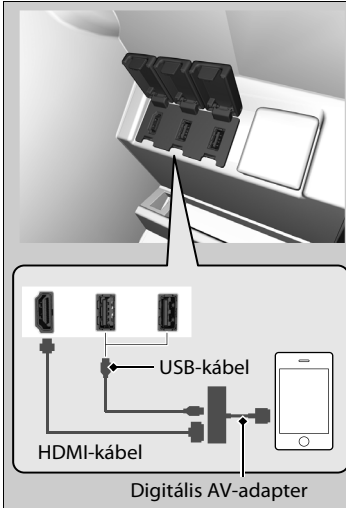

1. Csatlakoztassa a telefont az audiorendszerhez *Bluetooth*[®] kapcsolaton keresztül.
 ▶ **Telefon beállítás** 369. o.
2. Csatlakoztassa a digitális AV-adaptert a HDMI™ csatlakozóhoz.
3. Csatlakoztassa a digitális AV-adaptert az iPhone készülékhez.
 ▶ Várja meg, amíg a kezdőképernyőn megjelenik egy nyíl.
4. Válassza ki a nyilat az okostelefonon elérhető alkalmazások audió/információs kijelzőn történő megjelenítéséhez.
 ▶ Előfordulhat, hogy egyes alkalmazásokat a telefonról kell használnia.
5. Válassza ki az alkalmazást, amelyet az audió/információs képernyőről kíván működtetni.
 ▶ Az előző képernyőre való visszalépéshez nyomja meg a  gombot.

▶▶ iPhone csatlakoztatása

Győződjön meg arról, hogy először a digitális AV-adaptert csatlakoztatta a HDMI™ csatlakozóhoz. Ellenkező esetben előfordulhat, hogy az okostelefon-csatlakozás nem működik megfelelően.

A telefon az USB-csatlakozóhoz csatlakoztatva is tölthető.

Az AV-adapter és a HDMI™-kábel megvásárlásával kapcsolatban kérje márkakereskedő segítségét.

Wi-Fi csatlakozás

A Wi-Fi-n keresztül csatlakoztathatja a kijelzős audiorendszert az internethez, így weboldalakat böngészhet, illetve online szolgáltatásokat vehet igénybe az audió/információs képernyőn. Ha a mobiltelefon hotspot funkcióval is rendelkezik, a rendszer pányvázható a telefonra. A beállításhoz kövesse az alábbi lépéseket.

Wi-Fi üzemmód (beállítás első alkalommal)

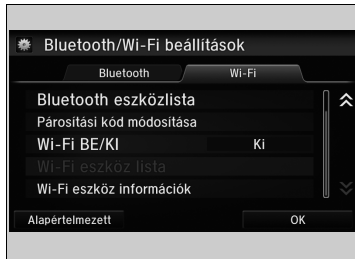

1. Nyomja meg a  gombot.
2. Válassza a **Beállítások** lehetőséget.
3. Válassza a **Bluetooth / Wi-Fi** lehetőséget.
4. Válassza a **Wi-Fi** fület.
5. Válassza a **Wi-Fi be/ki állapota**, majd a **Be** lehetőséget.
6. Válassza a **Wi-Fi eszköz lista** lehetőséget.
 - Győződjön meg arról, hogy a telefon Wi-Fi-beállítása hozzáférési pont (internetmegosztás) üzemmódban van.
 - Válassza ki azt a telefont, amelyhez csatlakoztatni kívánja a rendszert.
 - Ha nem találja a listában azt a telefont, amelyhez csatlakozni kíván, válassza a **Scan** lehetőséget.
7. Válassza a **Csatlakozás** lehetőséget.
 - Adja meg a telefonhoz tartozó jelszót, majd válassza az **OK** lehetőséget.
 - Amikor a csatlakozás sikeres, a  ikon jelenik meg a listán.
8. A kezdőképernyőre való visszatéréshez nyomja meg a  gombot.

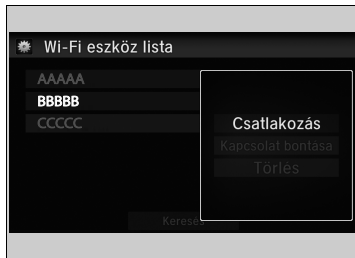



Wi-Fi üzemmód (beállítás első alkalommal)

A beállítási eljárás csak akkor hajtható végre, ha a gépkocsi áll. Parkoljon le biztonságos helyen, és állítsa az audiorendszert Wi-Fi üzemmódba.

Egyes telefonszolgáltatók díjat számolhatnak fel az internetmegosztásért. Ellenőrizze a telefon-előfizetési csomagját.

Ellenőrizze a telefon kézikönyvében, hogy telefonja rendelkezik-e Wi-Fi csatlakozással.

A **Wi-Fi eszköz lista** oldalon lévő  ikonnal ellenőrizheti, hogy a Wi-Fi kapcsolat be van-e kapcsolva, vagy nincs. Ezen a képernyőn az átviteli sebesség és egyéb adatok jelennek meg.

Ha nem tudja megadni a jelszót a megjelenített billentyűzettel, a következő lépéseket követve módosítsa a billentyűzetet olyanra, amellyel meg tudja adni azt: **Beállítások** → **Android** → **Nyelv és bevétel** → válassza a  szimbólumot az **Android billentyűzet** mellett → **Beviteli nyelv** → törölje a **Rendszernyelv használata** négyzet jelölését → válassza ki a megfelelő nyelvet a billentyűzethez.

■ Wi-Fi üzemmód (a kezdeti beállítás elvégzése után)

Győződjön meg arról, hogy a telefon Wi-Fi-beállítása hozzáférési pont (internetmegosztás) üzemmódban van.

» Wi-Fi üzemmód (a kezdeti beállítás elvégzése után)

iPhone felhasználók

A telefon újraindítása után előfordulhat, hogy újra el kell végeznie a Wi-Fi csatlakozás kezdeti beállítását.

Siri Eyes Free

Sirihez a kormánykeréken lévő  (Beszéd) gomb megnyomását követően beszélhet, ha iPhone készüléke társítva van a telefonkihangosító (HFT) rendszerhez.

➔ **Telefon beállítása** 369. o.

A Siri Eyes Free használata



Akkor jelenik meg, ha Siri Eyes Free opcióban van aktiválva a Siri

A Siri Eyes Free használata közben:
A kijelző nem változik.
Nem jelenik meg visszajelzés vagy parancs.

 (Hívásmegszakítás/Vissza) gomb
Nyomja meg a Siri kikapcsolásához.

 (Beszéd) gomb
Tartsa lenyomva, amíg a kijelzőn az alábbi nem látja.

➔ Siri Eyes Free

A Siri az Apple Inc. védjegye.

Látogasson el az Apple Inc. honlapjára a Siri alkalmazáshoz elérhető funkciókkal kapcsolatban.







Javasoljuk, hogy vezetés közben a Siri helyett a Siri Eyes Free alkalmazást használja.

➔ A Siri Eyes Free használata

Egyes parancsok csak bizonyos telefonfunkciónál vagy alkalmazásoknál működnek.

CD-lejátszó*

Lemezhiba esetén a következő hibaüzenetek jelenhetnek meg.

| Hibaüzenet | Ok | Megoldás |
|---|---|--|
| Túlmelegedési hiba | Magas hőmérséklet | <ul style="list-style-type: none"> Kapcsolja ki az audiorendszert és várja meg, amíg a lejátszó lehül, és a hibaüzenet törlődik. |
| Nem támogatott*¹ | Nem támogatott zeneszám-/ fájlformátum | <ul style="list-style-type: none"> Az adott számot/fájlt átugorja a rendszer. A következő támogatott zeneszám/fájl játszódik le automatikusan. |
| Nem lejátszható fájl*² | | |
| Hibás lemez Kérjük ellenőrizze a kézikönyvben leírtakat. Nyomja meg az eject gombot*¹ | Mechanikai hiba | <ul style="list-style-type: none"> Nyomja meg a  (kiadás)*¹/ (kiadás/CLOSE)*² gombot, vegye ki a lemezt, és ellenőrizze, hogy a hibaüzenet törlődött-e. Bizonyosodjon meg, hogy a lemez nem hibás vagy deformálódott, majd helyezze vissza. <ul style="list-style-type: none">  A CD lemezek védelme 319. o. Ha a hibaüzenet újra megjelenik, nyomja meg a  (kiadás)*¹/ (kiadás/CLOSE)*² gombot, majd vegye ki a lemezt. Tegyen be egy másik lemezt. <p>Ha az új lemez lejátszása megkezdődik, akkor ez előző lemez hibás.</p> <ul style="list-style-type: none"> Ha a hibaüzenet ismétlődik vagy a lemezt nem lehet kivenni, vegye fel a kapcsolatot a forgalmazóval. <p>Ne próbálja a CD lemezt erővel kivenni a lejátszóból.</p> |
| Hibás lemez Lásd a használati útmutatót Nyomja meg az eject gombot*² | | |
| Mechanikai hiba | | |
| Hibás lemez Kérjük ellenőrizze a kézikönyvben leírtakat.*¹ | Szervohiba | <ul style="list-style-type: none"> Ha az új lemez lejátszása megkezdődik, akkor ez előző lemez hibás. Ha a hibaüzenet ismétlődik vagy a lemezt nem lehet kivenni, vegye fel a kapcsolatot a forgalmazóval. <p>Ne próbálja a CD lemezt erővel kivenni a lejátszóból.</p> |
| Hibás lemez Lásd a használati útmutatót*² | | |
| Lemezellenőrzés | Lemezhiba | <ul style="list-style-type: none"> Ellenőrizze a lemezt, hogy nem-e hibás vagy deformálódott-e. <ul style="list-style-type: none">  A CD lemezek védelme 319. o. |

*1:Egy kijelzővel ellátott audiorendszer

*2:Két kijelzővel ellátott audiorendszer

* Nem áll rendelkezésre minden modellen

iPod/USB flash meghajtó

Ha iPod vagy USB flash meghajtótartalom lejátszása közben hibák fordulnak elő, a következő hibaüzenetek jelenhetnek meg. Ha nem sikerül törölni a hibaüzenetet, forduljon a forgalmazóhoz.

| Hibaüzenet | Megoldás |
|--|---|
| USB hiba | Akkor jelenik meg, ha hibás az USB-adapter. Ellenőrizze a készülék kompatibilitását az USB-adapteregységgel. |
| Nem kompatibilis USB-eszköz^{*1} | Akkor jelentkezik, ha nem támogatott készüléket csatlakoztatnak. Válassza le az egységet. Kapcsolja ki az audiorendszert, majd kapcsolja vissza. Ne csatlakoztassa újra a hibát előidéző egységet. |
| Nem kompatib. USB-eszköz Lásd a használati útmutatót^{*2} | |
| Nincs dal^{*1} | Ez az üzenet akkor jelenik meg, ha az iPod üres. Győződjön meg arról, hogy vannak kompatibilis fájlok az eszközön. |
| Nem támogatott verzió^{*1} | Nem támogatott iPod készüléket kapcsolt a rendszerhez. Ha támogatott iPod csatlakoztatásakor jelentkezik ez a hibaüzenet, frissítse az iPod szoftverét újabb verzióra. |
| Nem támogatott verzió^{*2} | |
| Próbál újrakapcsolódni^{*1} | |
| Kapcsolódás újra^{*2} | Az iPod nem felismerhető. Csatlakoztassa újra. |
| Nem lejátszható fájl | Akkor jelenik meg, ha az USB flash meghajtón tárolt fájlok digitális jogvédelem (DRM) alatt állnak vagy formátumuk nem támogatott. Ez a hibaüzenet kb. 3 másodpercig látható, majd a lejátszó a következő zeneszámra ugrik. |

*1: Egy kijelzővel ellátott audiorendszer

*2: Két kijelzővel ellátott audiorendszer





| Hibaüzenet | Megoldás |
|-------------------------|--|
| Nincsenek adatok | <p>iPod*1 Ez az üzenet akkor jelenik meg, ha az iPod üres. Győződjön meg arról, hogy vannak kompatibilis fájlok az eszközön.</p> <p>USB flash meghajtó Akkor jelenik meg, ha az USB flash meghajtó üres vagy nem tartalmaz MP3, WMA, illetve AAC fájlokat. Győződjön meg arról, hogy vannak kompatibilis fájlok az eszközön.</p> |
| Nem használható | Nem támogatott egységet kapcsolt a rendszerhez. Ha támogatott eszköz csatlakoztatásakor jelentkezik ez a hibaüzenet, csatlakoztassa újra az eszközt. |

*1:Két kijelzővel ellátott audiorendszer

Két kijelzővel felszerelt típusok

Android/Alkalmazások

Ha hiba következik be az audiorendszer vagy alkalmazások használata közben, a következő hibaüzenetek jelenhetnek meg. Ha nem sikerül törölni a hibaüzenetet, forduljon a forgalmazóhoz.

| Hibaüzenet | Megoldás |
|--|--|
| Az **** alkalmazás sajnos leállt. | Hiba történt az alkalmazáson belül, válassza ki a képernyőn lévő OK gombot az alkalmazás bezárásához. Ha a hiba nem végzetes, az alkalmazás újraindítása után visszaáll normál állapotba. Ha az alkalmazás még újraindítás után sem áll vissza a normál állapotba, tartsa lenyomva a  (Be-/kikapcsolás) gombot a kényszerített visszaállításhoz. Ha még mindig nem áll vissza normál állapotba, a Visszaállítás gyári alapbeállításokra funkciót kell használnia.  Visszaállítás gyári alapbeállításokra 338. o. |
| Az **** nem válaszol. Be szeretné zárni? | Az alkalmazás elfoglalt. Válassza a Várakozás gombot, ha még egy kicsit várni tud az alkalmazás válaszára. Ha még akkor sem válaszol, ha tovább vár, válassza az OK gombot az alkalmazás bezárásához és elindításához. Ha az alkalmazás nem áll vissza normál állapotba, tartsa lenyomva a  (Be-/kikapcsolás) gombot a visszaállítás kikényszerítéséhez. A Visszaállítás gyári alapbeállításokra funkcióra is szükség lehet.  Visszaállítás gyári alapbeállításokra 338. o. |
| Biztonsági figyelmeztetés | Akkor következik be, ha olyankor nyitja meg a böngészőt, amikor a rendszer dátuma régebbi, mint a tanúsítvány dátumadata. Akkor is előfordulhat, amikor olyan területen van, ahol nincs GPS-vétel, vagy az Android beállítás GPS beállítása ki van kapcsolva. <ul style="list-style-type: none"> - Kapcsolja be az Android beállítás GPS beállítását. - Hajtson olyan helyre, ahol van GPS-vétel.  Testre szabható funkciók* 322. o. |

Az **** rész különböző karakterekből áll, és attól függően változik, hogy hol következett be hiba.

Az audiorendszerrel kapcsolatos általános információk

Ajánlott CD lemezek *

- Kizárólag minőségi írható és újraírható CD lemezekhez gyártott címkéket használjon.
- Kizárólag lezárt írható és újraírható CD lemezeket használjon.
- Kizárólag szabványos, kerek CD lemezeket használjon.

A CD tokján vagy csomagolásán szerepeljen a következő jelölések egyike.



CD lemez MP3, WMA vagy AAC*-fájlokkal

- Előfordulhat, hogy adott szoftverfájlok nem engedélyezik a zenelejátszást vagy a szövegek kijelzését.
- Előfordulhat, hogy az MP3-, WMA-, illetve AAC*-formátumok bizonyos verziói nem támogatottak.

A CD lemezek védelme

A lemezek kezelésekor és tárolásakor tartsa be a következő óvintézkedéseket:

- Ha a CD nincs a lejátszóban, tárolja tokban.
- A CD lemezt középről a külső szél felé törölje le egy tiszta, puha anyagdarabbal.
- A CD lemezt széleinél fogja. Ne érintse meg egyik oldalát sem.
- Ne helyezzen idegen tárgyakat a CD-lejátszóba.
- Ne tegye ki a CD lemezeket közvetlen napfény és magas hőmérséklet hatásának.
- Ne tegyen a CD lemezt stabilizáló gyűrűt vagy címkét.
- Kerülje az ujjnyomokat, valamint a lemez folyadékkal vagy filctollakkal való érintkezését.

* Nem áll rendelkezésre minden modellen

Ajánlott CD lemezek *

Kétoldalú lemezek lejátszására nem alkalmas ez a lejátszó. Előfordulhat, hogy bizonyos feltételek mellett rögzített írható vagy újraírható CD lemezeket sem lehet lejátszani.

A CD lemezek védelme

Megjegyzés

Ne helyezzen be sérült CD lemezt. Ez beragadhat és károsíthatja a lejátszót.

Például:

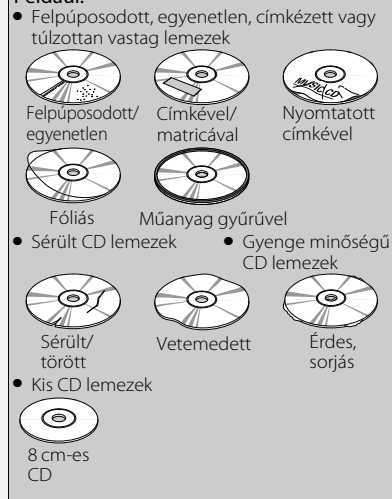

Kompatibilis iPod, iPhone készülékek és USB flash meghajtók

iPod és iPhone típus kompatibilitása

| Típus |
|--|
| iPod (5. generációs) |
| iPod classic |
| iPod nano (1–6. generáció), 2010-es kiadás |
| iPod nano (7. generáció), 2012-es kiadás |
| iPod touch (1–4. generáció), 2010-es kiadás |
| iPod touch (5. generáció), 2012-es kiadás |
| iPhone 3G/iPhone 3GS/iPhone 4/iPhone 4s/iPhone 5/iPhone 5c*/iPhone 5s* |

* 1: Két kijelzővel felszerelt típusok

USB flash meghajtók

- 256 MB vagy ennél nagyobb tárhelyű, támogatott USB flash meghajtót használjon.
- Előfordulhat, hogy egyes digitális zenelejátszók nem kompatibilisek.
- Előfordulhat, hogy egyes USB flash meghajtók (pl. biztonsági záras készülékek) nem működnek.
- Előfordulhat, hogy adott szoftverfájlok nem engedélyezik a zenelejátszást vagy a szövegek kijelzését.
- Előfordulhat, hogy az MP3-, WMA-, AAC-, illetve WAV- * formátumok bizonyos verziói nem támogatottak.

Két kijelzővel felszerelt típusok

Ajánlott eszközök

| Média | USB flash meghajtó | |
|--|--|------------------------------|
| Profil (MP4-verzió) | 3. szintű alapkonzfiguráció (MPEG4-AVC), 5. egyszerű szint (MPEG4) | |
| Fájl kiterjesztése (MP4-verzió) | .mp4/.m4v | |
| Kompatibilis audiocodec | MPEG4-AVC (H.264) | MPEG4 (ISO/IEC 14496 Part.2) |
| Bitsebesség | 10 Mbps (MPEG4-AVC) | 8 Mbps (MPEG4) |
| Maximális képfelbontás | 720 × 576 képpont | |

iPod és iPhone típus kompatibilitása

Előfordulhat, hogy az audiorendszer nem működik a fenti készülékek valamennyi szoftver-verziójával.

USB flash meghajtók

Az USB flash meghajtókról a fájlok a tárolás sorrendjében játszódhatnak le. Ez a sorrend nem mindig egyezik meg a számítógépen vagy a készüléken kijelzett sorrenddel.



A nyílt forráskódú licencekről

A nyílt forráskódú licenccel kapcsolatos információk megtekintéséhez kövesse az alábbi lépéseket.

1. Válassza a  üzemmódot.
2. Válassza a **Beállítások** lehetőséget.
3. Válassza az **Android** lehetőséget.
4. Válassza **Az eszköz névjegye** lehetőséget.
5. Válassza a **Jogi információk** lehetőséget.
6. Válassza a **Nyílt forráskódú licencek** lehetőséget.

» A nyílt forráskódú licencekről

A 4. lépéssel is kezdheti, ha:

- Húzza lefelé ujját a képernyő tetejéről.
- A  jelenik meg a képernyőn.
- Válassza a , majd a **Beállítások** lehetőséget az **Alkalmazás** fülön.

Testre szabható funkciók*

Két kijelzővel ellátott audiorendszer

Bizonyos funkciók testreszabásához használja az audió/információs képernyőt.

■ A funkciók testreszabása

A gyújtáskapcsoló BE **II***1 állásában válassza a **Beállítások** lehetőséget, majd válasszon ki egy beállítási elemet.



➤ Testre szabható funkciók*

A beállítások testreszabásakor győződjön meg arról, hogy a gépkocsi teljesen megállt, a sebességváltó pedig **P** állásban van.

Más funkciók testreszabásához válassza a **Beállítások** lehetőséget.

➤ **Testre szabható opciók listája** 327. o.

Ha lenyomva tartja a **⏻** (Be-/kikapcsolás) gombot a rendszer visszaállítása során, előfordulhat, hogy a beállításelemektől függően visszaállít egy testreszabott értéket az alapértelmezett értékre.

*1: A kulcs nélküli ajtónyitó rendszerrel felszerelt típusokon **ENGINE START/STOP** gomb van gyújtáskapcsoló helyett.

■ A testreszabás folyamata

Nyomja meg a  gombot.

Válassza a **Beállítások** lehetőséget.



Rendszer

*1: Nem jelenik meg, amikor módosítja a képernyőfelület megjelenését.
 *2: Csak akkor jelenik meg, amikor módosítja a képernyőfelület megjelenését.

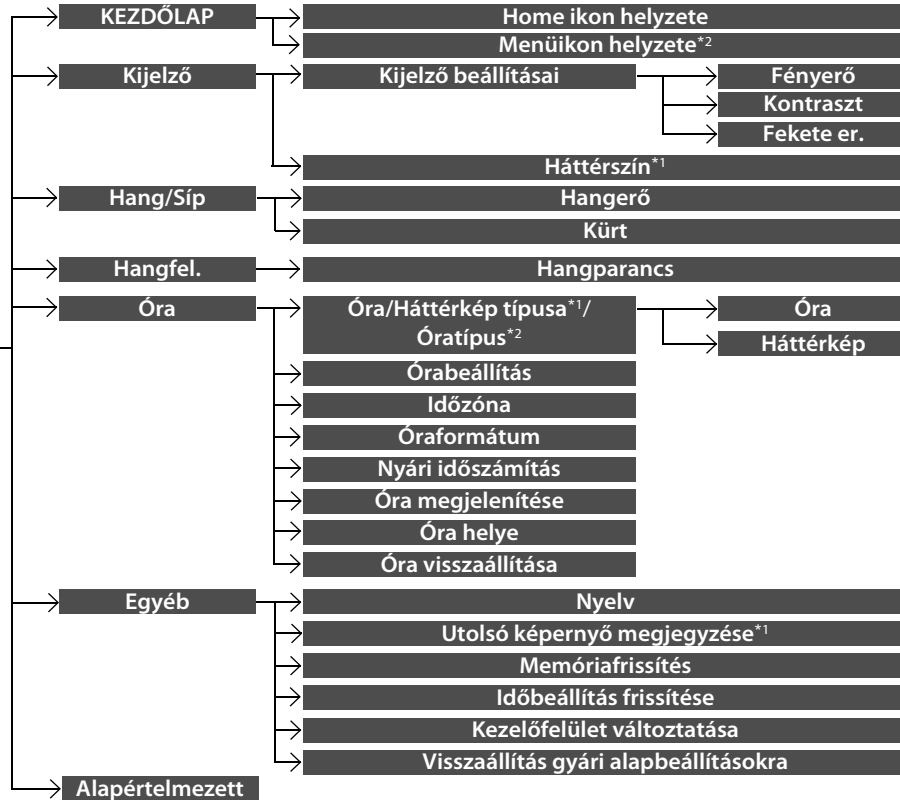

Funkciók

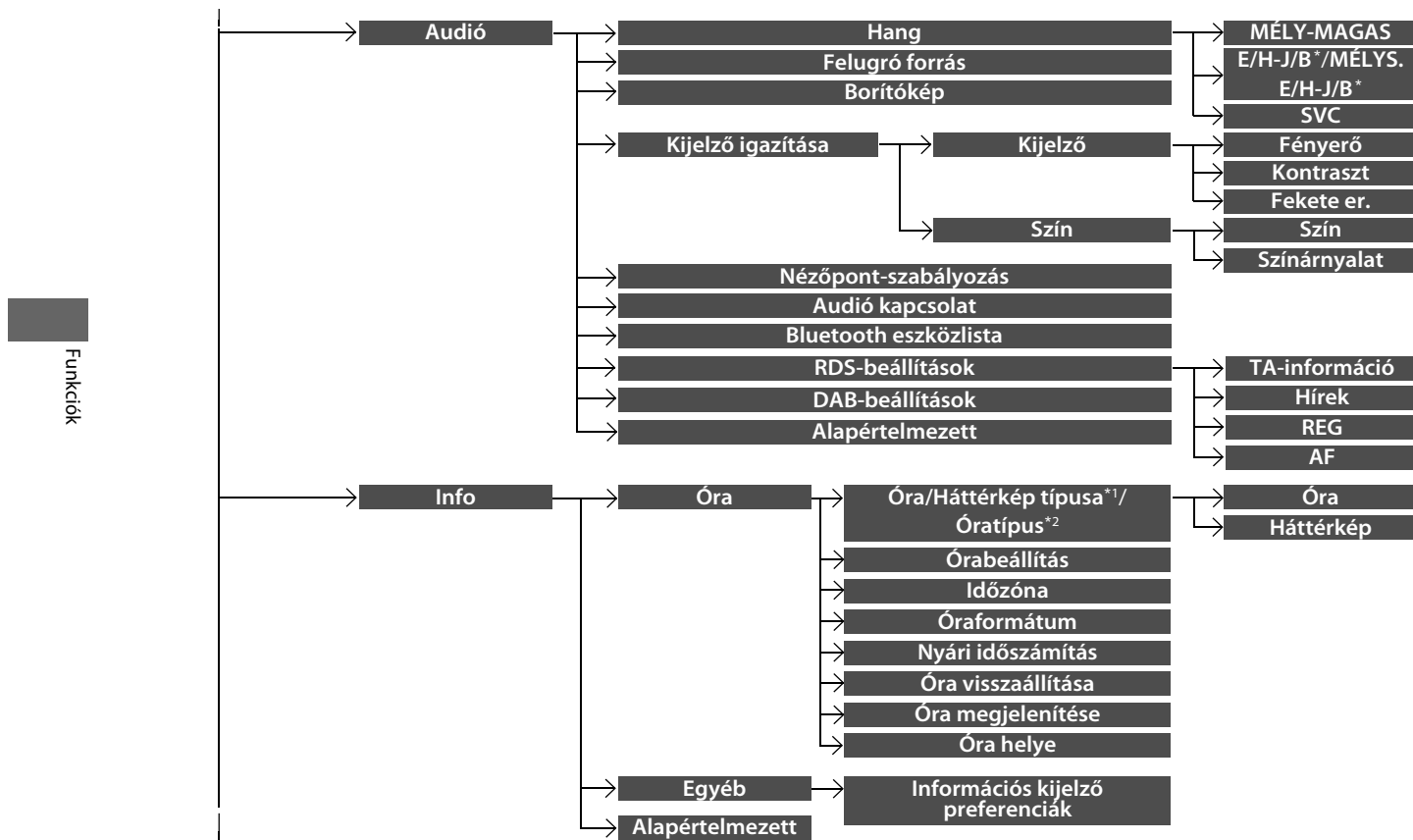

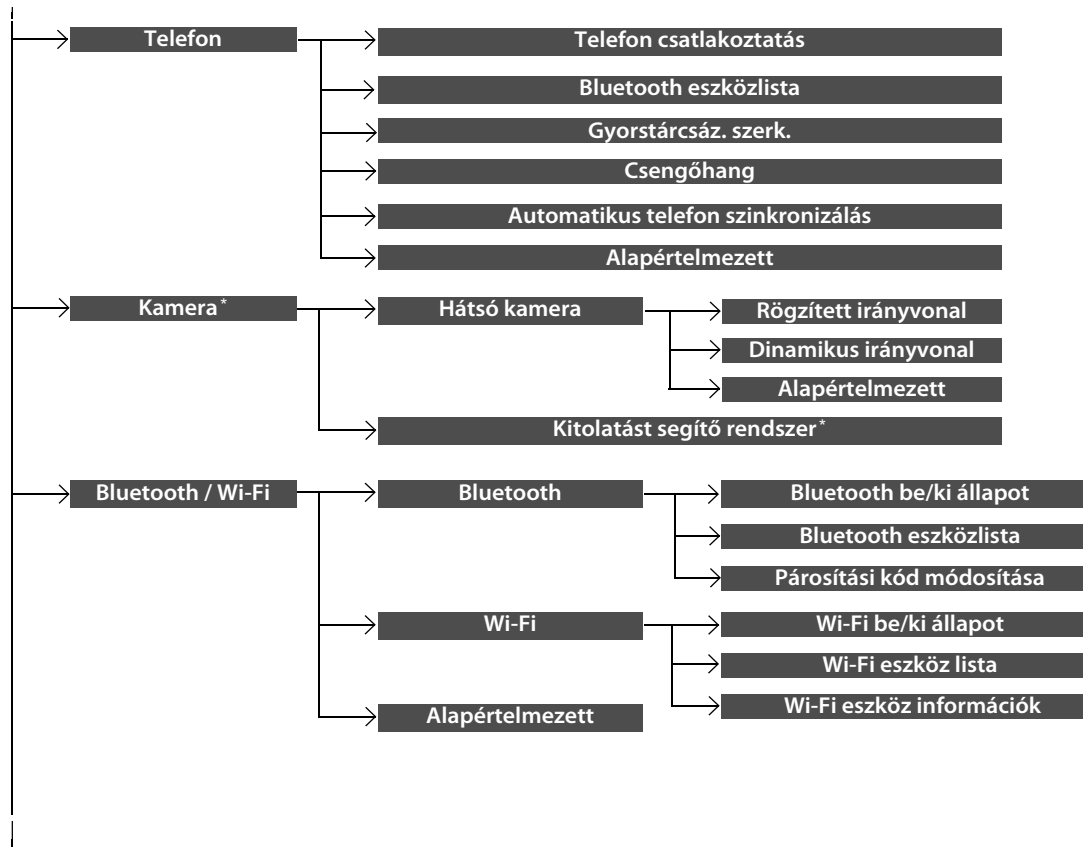

Funkciók

* Nem áll rendelkezésre minden modellen

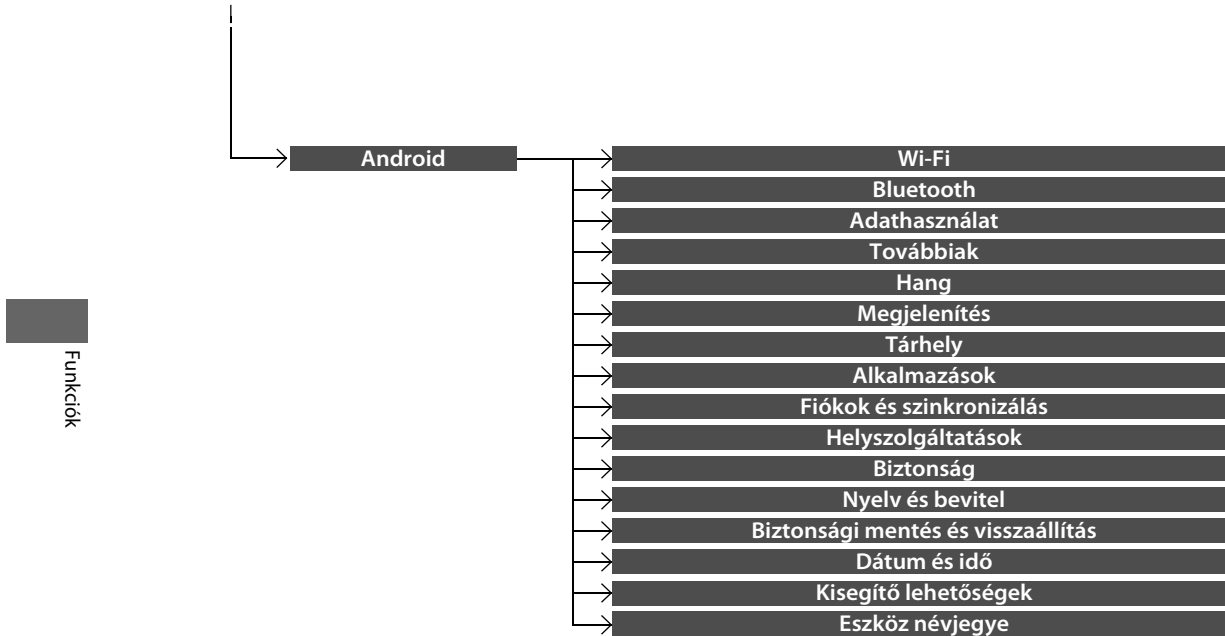

■ Testre szabható opciók listája

| Beállítási csoport | Testre szabható funkciók | Leírás | Választható beállítások |
|--------------------|--|---|--|
| KEZDŐLAP | Home ikon helyzete | A kezdőképernyő ikon helyének módosítása. | — |
| | Menüikon helyzete ^{*3} | A kezdőképernyő ikon helyének módosítása. | — |
| Kijelző | Kijelző beállításai | Fényerő | Az audió/információs képernyő fényerejének módosítása. |
| | | Kontraszt | Az audió/információs képernyő kontrasztjának módosítása. |
| | | Fekete er. | Az audió/információs képernyő fekete szintjének módosítása. |
| Rendszer | Háttérszín ^{*2} | Az audió/információs képernyő háttérszínének módosítása. | Kék ^{*1} / Borostyánsárga/Piros/Lila |
| Hang/Síp | Hangerő | A hangerő módosítása. A navigációs rendszer útmutatásainak hangerejét állítja be. ➤ Bővebb tájékoztatást a navigációs rendszer kézikönyvében talál | 0 ~ 6 ^{*1} ~ 11 |
| | Kürt | A sípolás hangerejének módosítása. | Ki/1/2 ^{*1} / 3 |
| Hangfel. | Hangparancs | A hangutasítások be- és kikapcsolása. | Be ^{*1} / Ki |

*1: Alapbeállítás

*2: Nem jelenik meg, amikor módosítja a képernyőfelület megjelenését.

*3: Csak akkor jelenik meg, amikor módosítja a képernyőfelület megjelenését.

| Beállítási csoport | Testre szabható funkciók | | Leírás | Választható beállítások |
|--------------------|--------------------------|-------------------|---|---|
| Rendszer | Óra | Óra | Az órakijelzés típusának módosítása. | Analóg/Digitális ^{*1} /Kis digitális/Ki |
| | | Háttérkép | <ul style="list-style-type: none"> A háttérkép típusának módosítása. Új képfájl importálása háttérképnek. Képfájl törlése a háttérképek közül. | Galaxis ^{*1} /Fémes/Üres |
| | | Órabeállítás | Az óra beállítása. ☒ Óra 156. o. | — |
| | | Időzóna | Időzóna módosítása. | GMT/WET ^{*1} |
| | | Óraformátum | A digitális óra kijelzésének módosítása 12 órásról 24 órára. | 12H ^{*1} /24H (12 órás/24 órás) |
| | | Nyári időszámítás | Nyári időszámításra való átálláskor az óra automatikus átállítása. | Be ^{*1} /Ki |
| | | Óra megjelenítése | Az órakijelzés bekapcsolásának kiválasztása. | Be/Ki ^{*1} |
| | | Óra helye | Az órakijelzés elrendezésének módosítása. | Jobb felső ^{*1} /Bal felső/ Jobb alsó/Bal alsó/Ki |
| | | Óra visszaállítás | Az órabeállítások visszaállítása gyári alapbeállításra. | — |

*1: Alapbeállítás

*2: Nem jelenik meg, amikor módosítja a képernyőfelület megjelenését.

*3: Csak akkor jelenik meg, amikor módosítja a képernyőfelület megjelenését.

| Beállítási csoport | Testre szabható funkciók | Leírás | Választható beállítások | |
|------------------------|---|---|--|----------------------------|
| Rendszer | Nyelv | Kijelző nyelvének módosítása. | English (United Kingdom)*1: A többi választható nyelvet lásd a képernyőn. | |
| | Utolsó képernyő megjegyzése*2 | Annak kiválasztása, hogy az eszköz megjegyezze-e az utolsó képernyőt. | Be/Ki*1 | |
| | Egyéb | Memóriafrissítés | Automatikusan bekapcsolja az audiorendszert, és visszaállítja a memória töredezettségét, amikor a gyújtáskapcsoló KORMÁNYZÁR 0 *3 helyzetben van. | Be*1/Ki |
| | | Időbeállítás frissítése | Beállítja a Memóriafrissítés idejét. | 00:00~02:00*1~23:59 |
| | | Kezelőfelület változtatása | A képernyő-kezelőfelület dizájnjának módosítása. | — |
| | Visszaállítás gyári alapbeállításokra | Az összes beállítás visszaállítása gyári alapbeállításra. <input checked="" type="checkbox"/> Az összes beállítás alaphelyzetbe állítása 338. o. | Igen/Nem | |
| Alapértelmezett | Az összes személyre szabott elem visszavonása/visszaállítása alapértelmezett értékre a Rendszerbeállítások csoportban. | Igen/Nem | | |
| Audió | Hang | Az audiohangszórók hangjának beállítása. <input checked="" type="checkbox"/> A hangzás állítása 248. o. | -6 ~ 0*1 ~ +6 (Mély, Magas és MÉLYSUGÁRZÓ*), RR9 ~ 0*1 ~ FR9 (HANGERŐ), L9 ~ 0*1 ~ R9 (EGYENSÚLY), Ki/Alacsony/Közepes*1/Magas (Seb. hangerőkiegyen.) | |

*1: Alapbeállítás

*2: Nem jelenik meg, amikor módosítja a képernyőfelület megjelenését.

*3: A kulcs nélküli ajtónyitó rendszerrel felszerelt típusokon **ENGINE START/STOP** gomb van gyújtáskapcsoló helyett.

* Nem áll rendelkezésre minden modellen

►► Testre szabható funkciók* ►

| Beállítási csoport | Testre szabható funkciók | Leírás | Választható beállítások | |
|--------------------|------------------------------|---|--|---|
| Audió | Felugró forrás | Annak kiválasztása, hogy a kiválasztható audioforrások listája megjelenjen-e az Audió lehetőség kezdőképernyőn történő kiválasztásakor. | Be/Ki *1 | |
| | Borítókép | A borítókép megjelenítésének be- és kikapcsolása. | Be *1/ ki | |
| | Kijelző igazítása | Fényerő | Lásd: Rendszer (327. o. oldal) | — |
| | | Kijelző Kontraszt | | |
| | | Fekete er. | | |
| | | Szín | | |
| | Színárnyalat | Az audió/információs képernyő színárnyalatának módosítása. | — | |
| | Nézőpont-szabályozás | Kiválasztja a kijelzőmódot az Eredeti (csak USB esetén)*, Normál , Teljes és Nagyítás képaránytól eltérő képaránnyal. | Eredeti (csak USB esetén)*/ Normál / Teljes *1/ Nagyítás | |
| | Audió kapcsolat | Bluetooth® Audio eszköz HFT rendszerre való csatlakoztatása, illetve lecsatlakoztatása vagy párosítása. | — | |
| | Bluetooth eszközlista | Új telefon párosítása a HFT rendszerrel, párosított telefon szerkesztése vagy törlése. ➔ Telefon beállítása 369. o. | — | |

* 1: Alapbeállítás

330 * Nem áll rendelkezésre minden modellen

| Beállítási csoport | Testre szabható funkciók | Leírás | Választható beállítások |
|------------------------|--|--|--|
| RDS-beállítások | TA-információ | Forgalominformációk be- és kikapcsolása. | Be/Ki * ¹ |
| | Hírek | Alternatív frekvencia funkció be- és kikapcsolása. | Be/Ki * ¹ |
| | REG | Regionális funkció be- és kikapcsolása. | Be * ¹ / Ki |
| | AF | Megszakítás hírel funkció be- és kikapcsolása. | Be * ¹ / Ki |
| Audió | DAB-DAB Link | Annak kiválasztása, hogy a rendszer automatikusan keressen-e azonos állomásokat az Együttesektől, illetve hogy átváltson-e arra. | Be * ¹ / Ki |
| | DAB-beállítások DAB-FM Link | Annak kiválasztása, hogy ha rendszer megtalálja ugyanazt az állomást egy FM sávon, automatikusan hullámsávot váltson-e. | Be * ¹ / Ki |
| | Sávkiválasztás | Ezzel megadott sávok választhatók ki, hogy csökkenjen a listák frissítési ideje, valamint az állomáskeresési idő. | MINDKETTŐ * ¹ / III-SÁV/L-SÁV |
| Alapértelmezett | | Az összes személyre szabott elem visszavonása/visszaállítása alapértelmezett értékre a Audió beállítások csoportban. | Igen/Nem |

*1: Alapbeállítás

| Beállítási csoport | Testre szabható funkciók | Leírás | Választható beállítások |
|--------------------|---|---|---|
| Info | Óra/ Háttérkép típusa ^{*2} / Óratípus ^{*3} | Óra Háttérkép | Lásd: Rendszer (328. o. oldal) |
| | Órabeállítás | | |
| | Időzóna | | |
| | Óraformátum | | |
| | Nyári időszámítás | | |
| | Óra visszaállítása | | |
| | Óra megjelenítése | | |
| | Óra helye | | |
| Egyéb | Információs kijelző preferenciák | Az információs képernyő típusának módosítása. | Info felül/Info menü/ Ki ^{*1} |
| Alapértelmezett | | Az összes személyre szabott elem visszavonása/ visszaállítása alapértelmezett értékre az Info beállítási csoportban. | Igen/Nem |

*1:Alapbeállítás

*2:Nem jelenik meg, amikor módosítja a képernyőfelület megjelenését.

*3:Csak akkor jelenik meg, amikor módosítja a képernyőfelület megjelenését.

| Beállítási csoport | Testre szabható funkciók | Leírás | Választható beállítások |
|--------------------|---|--|--|
| Telefon | Telefon csatlakoztatás | Új telefon párosítása a HFT rendszerrel, párosított telefon csatlakoztatása vagy lecsatlakoztatása. ➤ Telefon beállítás 369. o. | — |
| | Bluetooth eszközlista | Új telefon párosítása a HFT rendszerrel, párosított telefon szerkesztése vagy törlése. ➤ Telefon beállítás 369. o. | — |
| | Gyorstárcsáz. szerk. | Gyorstárcsázási szám szerkesztése, hozzáadása vagy törlése. ➤ Gyorstárcsázás 375. o. | — |
| | Csengőhang | Csengőhang kiválasztása. | Rögzítve/Mobiltelefon ^{*1} |
| | Automatikus telefon szinkronizálás | Annak beállítása, hogy a telefonkönyvet, valamint a híváselőzményeket automatikusan importálja-e a rendszer a telefon HFT rendszerhez történő párosításakor. | Be/Ki |
| | Alapértelmezett | Az összes személyre szabott elem visszavonása/visszaállítása alapértelmezett értékre a Telefon beállítási csoportban. | Igen/Nem |

*1:Alapbeállítás

►► Testre szabható funkciók* ►

| Beállítási csoport | Testre szabható funkciók | Leírás | Választható beállítások |
|--------------------|------------------------------------|--|-------------------------|
| Kamera* | Rögzített irányvonal | Annak kiválasztása, hogy a rögzített irányvonalak megjelenjenek-e a hátsó kamera monitorán. <input checked="" type="checkbox"/> Több nézetes hátsó kamera* 516. o. | Be ^{*1} /Ki |
| | Dinamikus irányvonal | Annak kiválasztása, hogy a dinamikus irányvonalak megjelenjenek-e a hátsó kamera monitorán. <input checked="" type="checkbox"/> Több nézetes hátsó kamera* 516. o. | Be ^{*1} /Ki |
| | Alapértelmezett | Visszavonja/alapértelmezett értékre állítja vissza az összes testreszabott elemet a Hátsó kamera csoportban. | Igen/Nem |
| | Kitolatást segítő rendszer* | Kitolatást segítő rendszer be-kikapcsolása. | Be/Ki |

*1:Alapbeállítás

| Beállítási csoport | Testre szabható funkciók | Leírás | Választható beállítások |
|------------------------|--|---|---|
| Bluetooth / Wi-Fi | Bluetooth be/ki állapot | A <i>Bluetooth</i> [®] -állapot megjelenítésének kiválasztása. | Be^{*1}/Ki |
| | Bluetooth eszközlista | Új telefon párosítása a HFT rendszerrel, párosított telefon szerkesztése vagy törlése, illetve biztonsági PIN-kód létrehozása. ☑ Telefon beállítása 369. o. | — |
| | Párosítási kód módosítása | A párosítókód szerkesztése. ☑ A társítási kód beállítás módosítása 370. o. | Véletlenszerű/ Rögzítve^{*1} |
| | Wi-Fi be/ki állapot | A Wi-Fi üzemmód módosítása. | Be^{*1}/Ki |
| | Wi-Fi eszköz lista | Wi-Fi eszköz csatlakoztatása, lecsatlakoztatása vagy törlése. | — |
| | Wi-Fi eszközzel kapcsolatos információk | Az eszköz Wi-Fi-információinak megjelenítése. | — |
| Alapértelmezett | Az összes személyre szabott elem visszavonása/ visszaállítása alapértelmezett értékre az Bluetooth / Wi-Fi beállításai csoportban. | Igen/Nem | |

*1:Alapbeállítás

| Beállítási csoport | Testre szabható funkciók | Leírás | Választható beállítások |
|--------------------|---------------------------------|--|---------------------------|
| Android | Wi-Fi | A Wi-Fi kapcsolat állapotát (Be/Ki) mutatja, és új Wi-Fi hálózatokat vesz fel. | Be^{*1}/Ki |
| | Bluetooth | A <i>Bluetooth</i> ® kapcsolat állapotát (Be/Ki) mutatja, és új Bluetooth eszközöket vesz fel. | Be^{*1}/Ki |
| | Adathasználat | A rendszer adathasználatát jeleníti meg. | — |
| | Továbbiak... | Virtuális magánhálózatokat (VPN) vesz fel. | — |
| | Hang | Beállítja a riasztás hangerejét, és kiválasztja a kedvenc hangjelzéseket. | — |
| | Megjelenítés | Beállítja a hátteret, és módosítja a betűméretet. | — |
| | Tárhely | A rendszer és az USB-eszköz tárhely-kapacitását jeleníti meg. | — |
| | Alkalmazások | A telepített alkalmazások állapotát jeleníti meg. | — |
| | Fiókok és szinkronizálás | További fiókatokat vesz fel. | — |

*1: Alapbeállítás

| Beállítási csoport | Testre szabható funkciók | Leírás | Választható beállítások |
|--------------------|---|--|-------------------------|
| Android | Helyszolgáltatások | Be-/kikapcsolja a GPS egységet az alkalmazások használata előtt. | — |
| | Biztonság | A rendszer biztonsági állapotát jeleníti meg. | — |
| | Nyelv és bevitel | Módosítja a rendszer megjelenítési nyelvét és a billentyűzetet. | — |
| | Biztonsági mentés és visszaállítás | Visszaállítja a rendszert. | — |
| | Dátum és idő | Módosítja a dátumot, az időzónákat és az óraformátumot. | — |
| | Kiegészítő lehetőségek | Módosítja a rendszer megjelenítési betűkészletét és jelszó hangparancsát. | — |
| | Eszköz névjegye | Megmutatja a rendszer állapotát, az Android rendszer verziószámát, jogi információkat és egyéb tudnivalókat. | — |

Az összes beállítás alaphelyzetbe állítása

Az összes menü és személyre szabott beállítás visszaállítása gyári alapbeállításra.

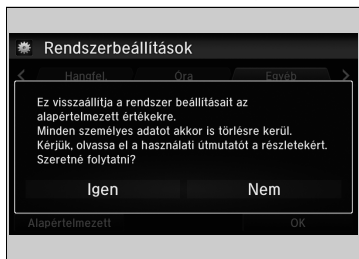

1. Nyomja meg a **Home** gombot.
2. Válassza a **Beállítások** lehetőséget.
3. Válassza a **Rendszer** lehetőséget.
4. Válassza az **Egyéb** fület.
5. Válassza a **Visszaállítás gyári alapbeállításokra** lehetőséget.
 - A képernyőn megerősítő üzenet jelenik meg.
6. A beállítások alaphelyzetbe állításához válassza az **Igen** lehetőséget.
7. A beállítások ismételt alaphelyzetbe állításához válassza az **Igen** lehetőséget.
 - A képernyőn megerősítő üzenet jelenik meg. Válassza az **OK** lehetőséget.

► Az összes beállítás alaphelyzetbe állítása

A gépkocsi harmadik félnek történő átadásakor állítsa alaphelyzetbe az összes beállítást, illetve törölje az összes személyes adatot.

Ha végrehajtja a **Visszaállítás gyári alapbeállításokra** funkciót, előfordulhat, hogy az az előre telepített alkalmazásokat a gyári alapbeállításokra állítja.

Telefonkihangosító rendszer*

Egy kijelzővel ellátott audiorendszer

A telefonkihangosító (HFT) rendszerrel a gépkocsi audiorendszerére/arról is fogadhat/indíthat hívásokat anélkül, hogy a mobiltelefonjához kellene nyúlni.

Telefonkihangosító (HFT) rendszer használata

A kihangosító (HFT) rendszer vezérlőgombjai

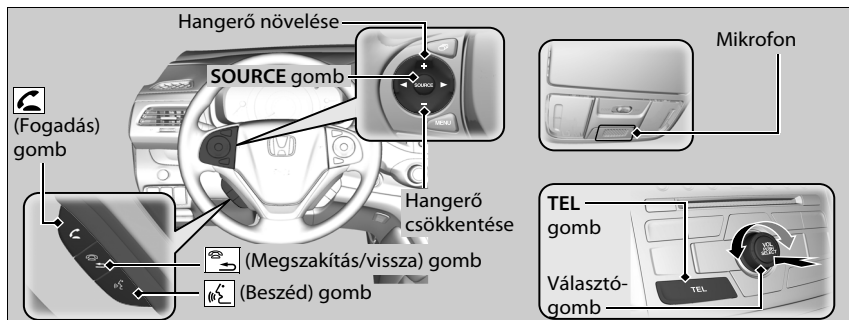

(Fogadás) gomb Megnyomásával közvetlenül elérheti a **Telefon** képernyőt, vagy fogadhatja a bejövő hívást.

(Megszakítás/vissza) gomb: Megnyomásával lezárhatja a hívást, visszatérhet az előző parancshoz, vagy visszavonhat egy parancsot.

(Beszéd) gomb: Megnyomása után parancsot adhat vagy hívást fogadhat.

TEL gomb: Nyomja meg a **Telefon** képernyő közvetlen eléréséhez.

Választógomb: A képernyő egy elemének kiválasztásához forgassa el a  gombot, majd nyomja meg a  gombot.

Telefonkihangosító rendszer*

A rendszer használatához *Bluetooth*-kompatibilis mobiltelefon szükséges. Az ilyen típusú kompatibilis telefonok listáját, valamint a párosítás menetét megtekintheti

• Európa:

<http://www.hondahandsfree.com/>.

Hangvezérlési tippek

- A szellőzőnyílásokat irányítsa el a mennyezettől, és csukja be az ablakokat, mivel a zaj interferálhat a mikrofon működésével.
- Tárolt hangcímkével ellátott szám hívásához nyomja meg a  (Beszéd) gombot. A hangjelzés után érthetően, de természetes hangon szólaljon meg.
- Ha a mikrofon az Önén kívül más hangokat is érzékel, a parancs félreérthető lesz.
- A hangerőszint módosításához használja az audiorendszer hangerőgombját vagy a kormánykeréken lévő távvezérlőket.

Ha az audiorendszer használata közben hívást kap, a rendszer a hívás befejezése után folytatja működését.

* Nem áll rendelkezésre minden modellen

HFT-állapotkijelző



Az intelligens többfunkciós információs kijelző jelzi a bejövő hívást.

▶▶ Telefonkihangosító rendszer*

Bluetooth® vezeték nélküli technológia
A *Bluetooth*® szó és emblémák a *Bluetooth SIG, Inc.* bejegyzett védjegyei, és a *Honda Motor Co., Ltd.* licencengedély alapján használja azokat. Más kereskedelmi nevek és védjegyek szintén a tulajdonosaikhoz tartoznak.

HFT használat korlátai

A HFT kihangosítón bejövő hívás megszakítja az audiorendszeren folyó lejátszást. A lejátszás a hívás végeztével folytatódik.

Európai típusok

Információ a DoC-ról (Declaration of Conformance - Megfelelőségi Nyilatkozat)
A Johnson Controls Automotive ezennel kijelenti, hogy a telefonkihangosító rendszer megfelel az 1999/5/EK irányelv alapvető előírásainak a releváns vonatkozásokban.
www.jciblueconnect.com/faq/EU_Doc.pdf

Kivéve az európai típusokat

További megfelelőségi információért lásd:
www.jciblueconnect.com/faq

▶▶ HFT-állapotkijelző

Az intelligens többfunkciós információs kijelzőn megjelenő információk tartalma telefontípusonként változó.

A rendszer nyelvét átállíthatja angolról valamely más elérhető nyelvre.

▶▶ **Személyre szabott funkciók** 145. o.

Manuális működtetésre vonatkozó korlátozások

Bizonyos manuális funkciók le vannak tiltva vagy nem működnek, amikor a gépkocsi mozgásban van.

A szűrken megjelenő opciók nem választhatók ki, míg meg nem áll a gépkocsival.

A gépkocsi mozgása közben csak korábban eltárolt, hangcímkével ellátott gyorstárcsázási bejegyzések, telefonkönyvszámok vagy számok hívhatók fel hangutasítással.

▶▶ **Gyorstárcsázás** 354. o.

HFT-menük

A HFT használatához a gyűjtőkapcsolónak TARTOZÉK **I** vagy BE **II** helyzetben kell lennie.

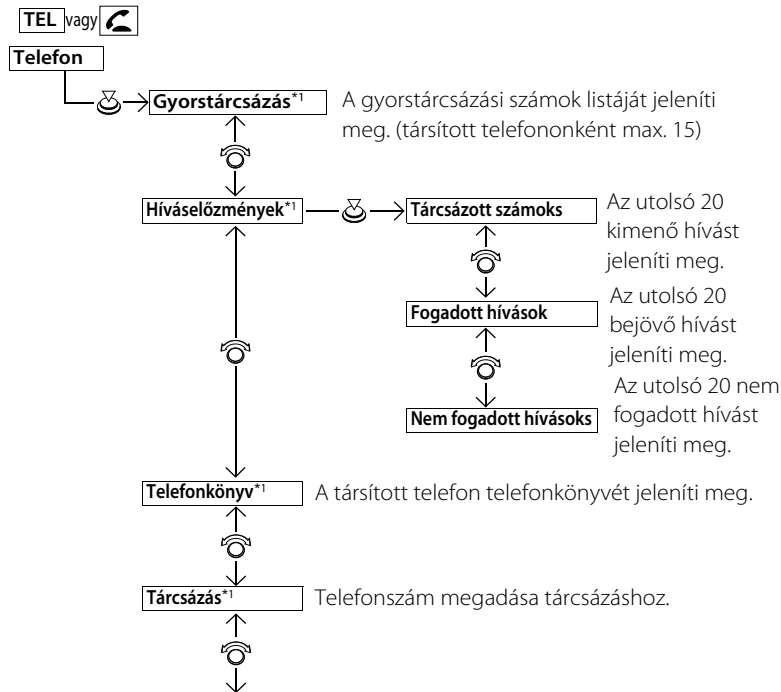

*1:Csak akkor látható, amikor a telefon csatlakozik a rendszerre.

▶▶ HFT-menük

A rendszer használatához előbb társítsa *Bluetooth*-kompatibilis mobiltelefonját a rendszerre. Ez a gépkocsi álló helyzetében történjen.

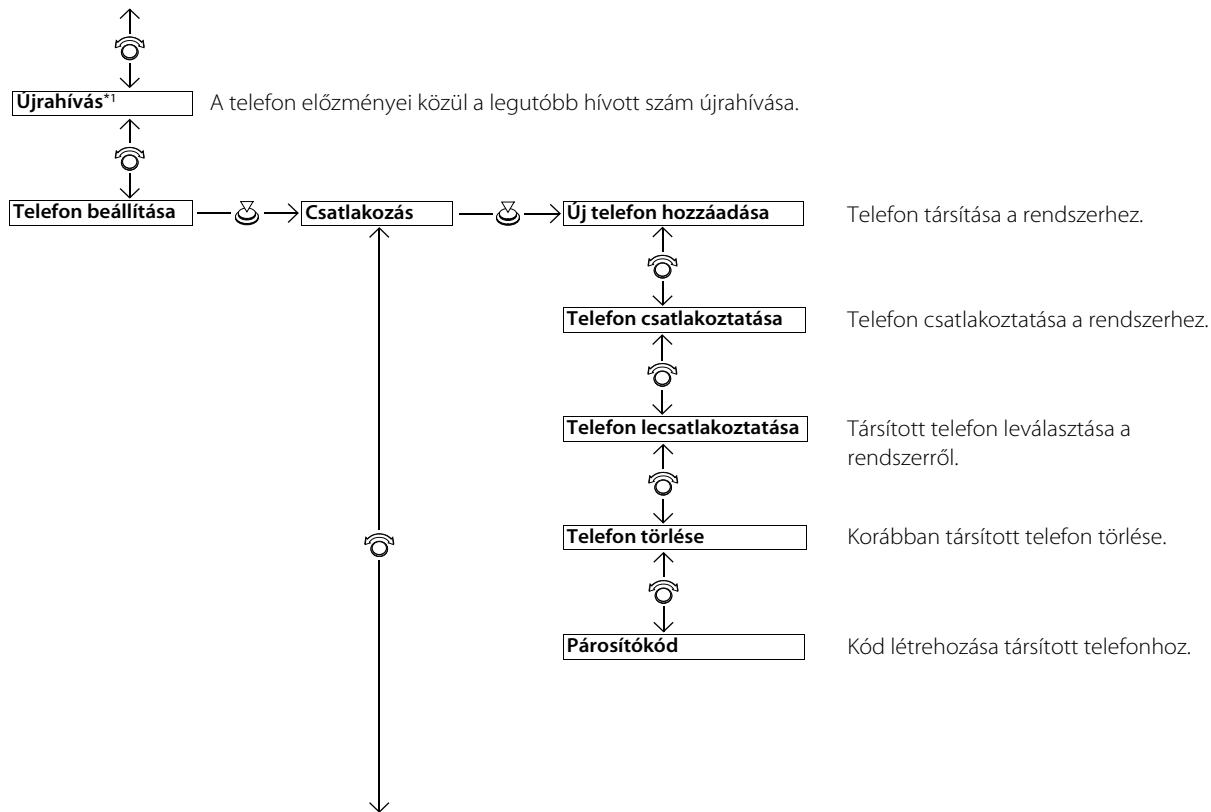

*1:Csak akkor látható, amikor a telefon csatlakozik a rendszerre.

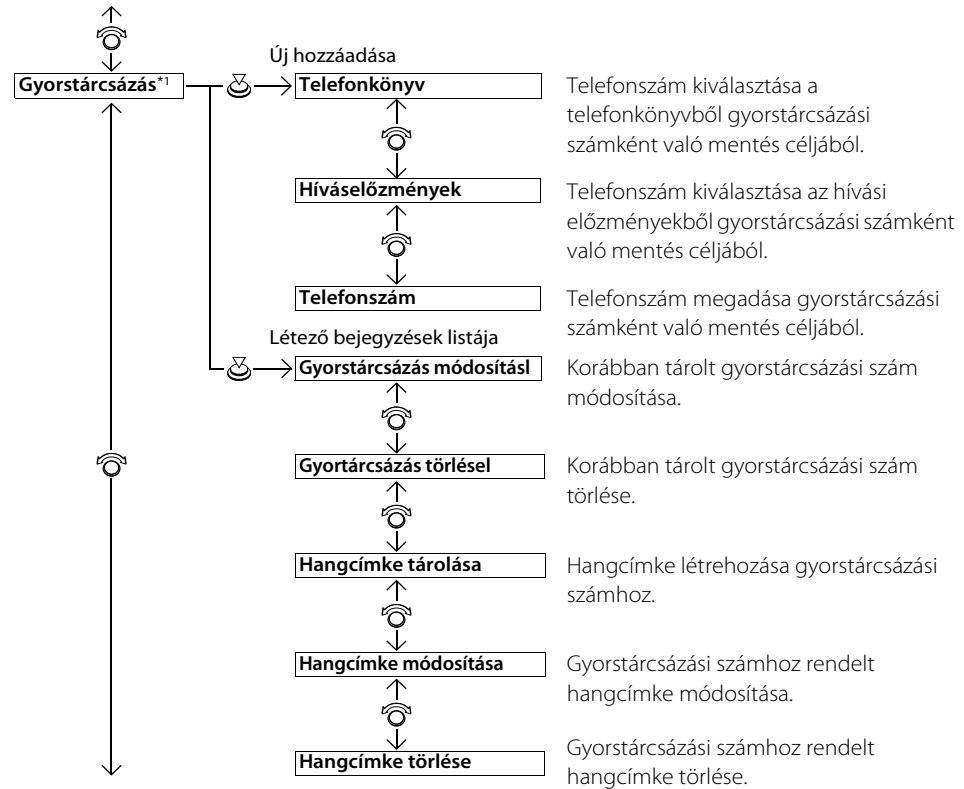

*1: Csak akkor látható, amikor a telefon csatlakozik a rendszerre.

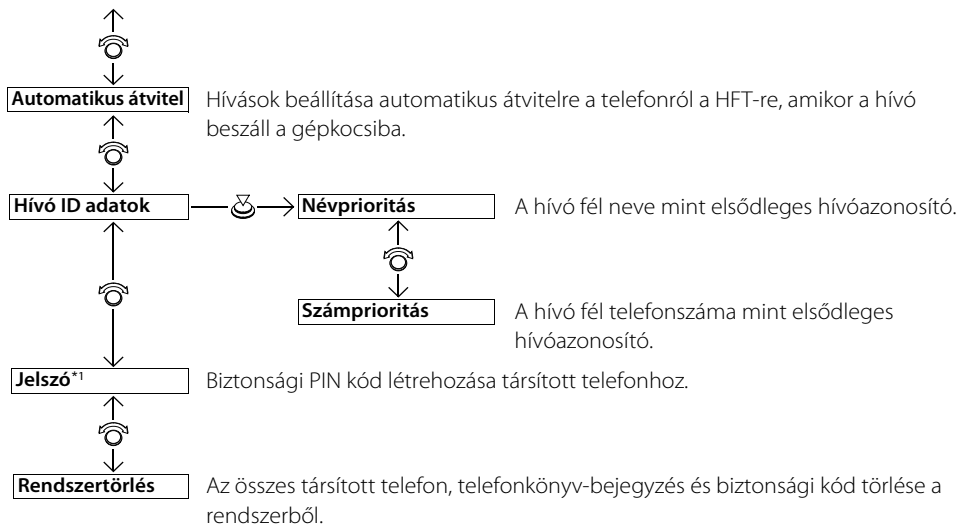

*1:Csak akkor látható, amikor a telefon csatlakozik a rendszerre.

Telefon beállítása

■ Mobiltelefon társítása (ha még nincs a rendszerhez társítva telefon)



1. Nyomja meg a **TEL** vagy gombot.
2. A elforgatásával válassza ki a **Yes** (Igen) elemet, majd nyomja meg a gombot.
3. Győződjön meg arról, hogy a telefon keresés vagy megtalálható módban működik, majd nyomja meg a gombot.
 - ▶ A rendszer automatikusan keresi az elérhető Bluetooth eszközöket.
4. Amikor a telefonja megjelenik a listán, válassza ki a megnyomásával.
 - ▶ Ha telefonja nem jelenik meg, válassza a **Telefon nem található?** elemet, és keressen rá a Bluetooth eszközökre a telefonjával. A telefonon válassza a **HONDA HFT** lehetőséget

5. A rendszer megadja a telefonba beírandó négyjegyű társítási kódot. A mikor a telefonja kéri, adja meg a négyjegyű társítási kódot.
6. A képernyőn megjelenik egy figyelmeztető üzenet, ha sikeres a társítás.

☒ Telefon beállítása

A *Bluetooth*-kompatibilis telefont társítani kell a rendszerre, mielőtt kihangsítóval tud hívásokat kezdeményezni és fogadni.

Telefontársítási tippek:

- A kihangsító rendszer a gépkocsi mozgása közben letiltja a telefon csatlakoztatási műveletét.
- A rendszerre hat telefon csatlakoztatható.
- Előfordulhat, hogy telefonja akkumulátora gyorsabban merül, ha a rendszerhez van csatlakoztatva.
- Ha a telefon még nem áll készen a társításra vagy a rendszer nem találja meg három percen belül, a rendszer időtűllépés miatt visszaáll készenléti módba.

Miután társította a telefont, az erre utaló egy vagy két ikon jelenik meg a képernyő jobb oldalán.

Az ikonok jelentése a következő:

: A telefont használni lehet a HFT-vel.

: A telefon kompatibilis a *Bluetooth*® audiofunkcióval.

■ Mobiltelefon társítása (ha már van a rendszerhez társított telefon)



1. Nyomja meg a **TEL** vagy gombot.
2. A elforgatásával válassza ki a **Telefon beállítás** elemet, majd nyomja meg a gombot.
► Ha a rendszer arra kéri, hogy csatlakozzon egy telefonhoz, válassza a **Nem** lehetőséget, és folytassa a 2. lépéssel.
3. A elforgatásával válassza ki a **Csatlakozás** elemet, majd nyomja meg a gombot.
4. A elforgatásával válassza ki az **Új telefon hozzáadása** elemet, majd nyomja meg a gombot.
► A képernyő **Hely választása** nézetre vált.
5. A elforgatásával válassza ki az **Üres** elemet, majd nyomja meg a gombot.



6. Győződjön meg arról, hogy a telefon keresés vagy megtalálható módban működik, majd nyomja meg a gombot.
- ▶ A rendszer automatikusan keresi az elérhető Bluetooth eszközöket.

7. Amikor a telefonja megjelenik a listán, válassza ki a megnyomásával.
- ▶ Ha telefonja nem jelenik meg, válassza a **Nem talált telefont?** elemet, és keressen rá a Bluetooth eszközökre a telefonjával. A telefonon válassza a **HONDA HFT** lehetőséget

8. A rendszer megadja a telefonba beírandó négyjegyű társítási kódot. A mikor a telefonja kéri, adja meg a négyjegyű társítási kódot.
9. A képernyőn megjelenik egy figyelmeztető üzenet, ha sikeres a társítás.

■ A társítási kód beállítás módosítása



1. Nyomja meg a **TEL** vagy gombot.
▶ A elforgatásával válassza ki a **Telefon beállítása** elemet, majd nyomja meg a gombot.
2. A elforgatásával válassza ki a **Csatlakozás** elemet, majd nyomja meg a gombot.
3. A gomb elforgatásával válassza ki a **Párosítókód** elemet, majd nyomja meg a gombot.
4. A elforgatásával válassza ki a **Rögzítve** vagy a **Véletlenszerű** elemet, majd nyomja meg a gombot.

▶▶ A társítási kód beállítás módosítása





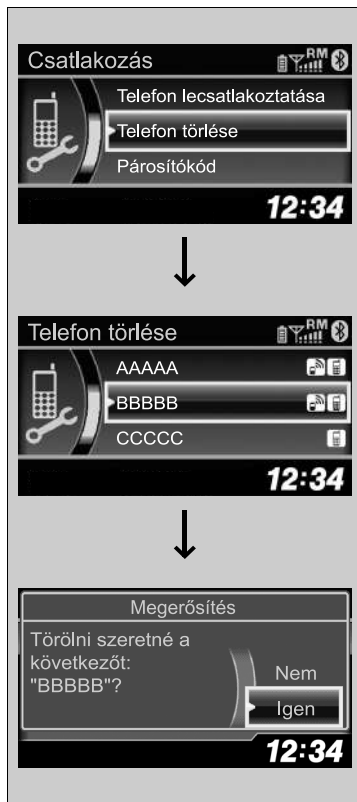

Az alapértelmezett társítási kód **0000**, amíg ezt meg nem változtatják.

Saját kód létrehozásához válassza a **Rögzítve** opciót, törölje az aktuális kódot, és adja meg az újat.

Ahhoz, hogy minden társításnál véletlenszerűen jöjjön létre új kód, válassza a **Véletlenszerű** elemet.

■ Társított telefon törléséhez



1. Nyomja meg a **TEL** vagy  gombot.
2. A  elforgatásával válassza ki a **Telefon beállítása** elemet, majd nyomja meg a  gombot.
 - ▶ A **Csatlakozás**, majd a **Telefon törlése** elem kiválasztásához ismétlje meg az eljárást.
3. A  elforgatásával válassza ki a törölni kívánt telefont, majd nyomja meg a  gombot.
4. A képernyőn megerősítő üzenet jelenik meg. A  elforgatásával válassza ki az **Igen** elemet, majd nyomja meg a  gombot.
 - ▶ Egy figyelmeztető üzenet jelenik meg, ha sikeres a törlés.

Biztonsági PIN kód létrehozása

A hat mobiltelefon mindegyikét védheti biztonsági PIN kóddal.

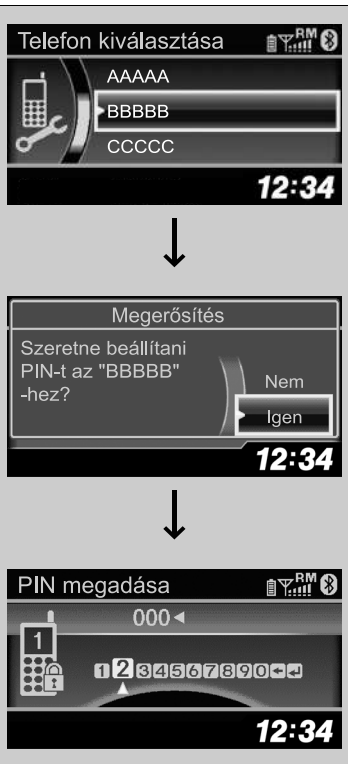

1. Nyomja meg a **TEL** vagy gombot.
2. A elforgatásával válassza ki a **Telefon beállítás** elemet, majd nyomja meg a gombot.
 - A **Jelszó** kiválasztásához ismételve meg az eljárást.
3. Válassza ki azt a telefont, amihez biztonsági PIN kódot szeretne megadni.
 - A elforgatásával válassza ki azt a telefont, amelyhez a biztonsági PIN kódot társítani kívánja, majd nyomja meg a gombot.
4. A képernyőn megerősítő üzenet jelenik meg.
 - A elforgatásával válassza ki az **Igen** elemet, majd nyomja meg a gombot.
5. Adjon meg egy négyjegyű számot.
 - A elforgatásával válassza ki a kívánt elemet, majd nyomja meg a gombot. Nyomja meg a gombot a törléshez. Nyomja meg a elemet a biztonsági PIN kód megadásához.
6. Adja meg újra a négyjegyű számot.
 - A képernyőn újra a 2. pont képernyője látható.

► Biztonsági PIN kód létrehozása

Ha a telefont már védi biztonsági PIN kód, meg kell adnia az érvényes kódot, mielőtt törölné vagy újat hozna létre.

Automatikus átirányítás

Ha telefonálás közben száll be az autóba, a hívás automatikusan átkerül a rendszerre.

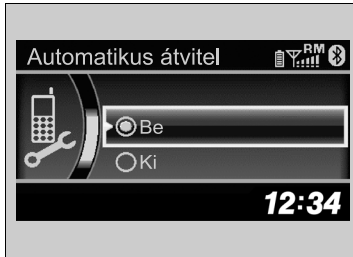

1. Nyomja meg a **TEL** vagy gombot.
2. A elforgatásával válassza ki a **Telefon beállítás** elemet, majd nyomja meg a gombot.
 - ▶ Az **Automatikus átvitel** kiválasztásához ismételje meg az eljárást.
3. A elforgatásával válassza ki a **Be** elemet, majd nyomja meg a gombot.
4. A képernyőn egy figyelmeztető üzenet jelenik meg, ha sikeres a váltás.

Hívó azonosítóadatai

Megválaszthatja, hogy bejövő hívás esetén milyen adat jelenjen meg a hívóról.



1. Nyomja meg a **TEL** vagy gombot.
2. A elforgatásával válassza ki a **Telefon beállítás** elemet, majd nyomja meg a gombot.
 - ▶ A **Hívó ID adatok** kiválasztásához ismételje meg az eljárást.
3. A elforgatásával válassza ki a kívánt üzemmódot, majd nyomja meg a gombot.
4. A képernyőn egy figyelmeztető üzenet jelenik meg, ha sikeres a váltás.

▶▶ Hívó azonosítóadatai





Névprioritás mód: a hívó neve jelenik meg (ha benne van a telefonkönyvben).



Számprioritás 263 mód: a hívó telefonszáma jelenik meg.

A rendszertartalom törlése

A biztonsági kódok, párosított telefonok, minden tárolt hangcímke, az összes tárolt gyorstárcsázási bejegyzés és az importált telefonkönyv adatainak törlése.



1. Nyomja meg a **TEL** vagy  gombot.
2. A  elforgatásával válassza ki a **Telefon beállítása** elemet, majd nyomja meg a  gombot.
► A **Rendszertörlés** kiválasztásához ismételje meg az eljárást.
3. A  elforgatásával válassza ki az **Igen** elemet, majd nyomja meg a  gombot.

4. A képernyőn megerősítő üzenet jelenik meg. A  elforgatásával válassza ki az **Igen** elemet, majd nyomja meg a  gombot.

5. A képernyőn megerősítő üzenet jelenik meg. Nyomja meg a  gombot a befejezéshez.

Mobiltelefonkönyv és hívási előzmények automatikus importálása

A telefon társításakor a telefonkönyv és a hívási előzmények automatikusan importálódnak a rendszerbe.



☒ Mobiltelefonkönyv és hívási előzmények automatikus importálása

Mikor kiválaszt egy személyt a mobiltelefon listájáról, max. három kategóriaikon lesz látható. Az ikonok azt jelzik, hogy milyen típusú számokat mentett el az adott névhez.



Ha egy névhez négy vagy több szám tartozik, a kategóriaikonok helyett ... jelenik meg.

Egyes telefonokon a kategóriaikonokat nem lehet a rendszerbe importálni.

A telefonkönyv minden csatlakozás után frissül.
A hívási előzmények minden csatlakozás, illetve hívás után frissülnek.

Gyorstárcsázás

Egy telefonba 15 gyorstárcsázási számot lehet menteni.



Gyorstárcsázási szám mentéséhez:

1. Nyomja meg a **TEL** vagy gombot.
2. A elforgatásával válassza ki a **Telefon beállítás** elemet, majd nyomja meg a gombot.
► A **Gyorstárcsázás**, majd az **Új hozzáadás** kiválasztásához ismételje meg az eljárást.
3. A elforgatásával válassza ki a szám kiválasztási helyét, majd nyomja meg a gombot.
A **Telefonkönyv** opcióval:
► válasszon egy számot a kapcsolt mobiltelefon importált telefonkönyvéből.
A **Híváselőzmények** opcióval:
► válasszon egy számot a hívási előzmények közül.
A **Telefonszám** opcióval:
► manuálisan írja be a számot.
4. A gyorstárcsázási szám sikeres mentését követően a rendszer kéri, hogy készítsen hangcímket az adott számhoz. A elforgatásával válassza ki a **Igen** vagy a **Nem** elemet, majd nyomja meg a gombot.
5. A gombbal kövesse az utasításokat, és mondja be a gyorstárcsázási bejegyzés nevét.

✕ Gyorstárcsázás

Az audió előválasztó gombokkal hívás közben tárolhat gyorstárcsázási számot:

1. Hívás közben tartsa lenyomva a kívánt audió előválasztó gombot.
2. Ezzel elmenti az aktív hívás partneradatait az adott gyorstárcsázási számhoz.

■ Hangcímke hozzáadása eltárolt gyorstárcsázási számhoz









1. Nyomja meg a **TEL** vagy gombot.
2. A elforgatásával válassza ki a **Telefon beállítása** elemet, majd nyomja meg a gombot.
▶ A **Gyorstárcsázás** kiválasztásához ismételje meg az eljárást.
3. Válasszon ki egy meglévő gyorstárcsázási számot.
4. A elforgatásával válassza ki a **Hangcímke tárolása** elemet, majd nyomja meg a gombot.
5. A gombbal kövesse a hangcímke elkészítésére vonatkozó utasításokat.

»» Gyorstárcsázás

Ügyeljen, nehogy dupla hangcímket alkalmazzon. A „home” hangcímket ne használja. A rendszer a hosszabb nevet könnyebben felismeri. Például „Varga László” a következő helyett: „Laci”.







■ Hangcímke törléséhez



1. Nyomja meg a **TEL** vagy  gombot.
2. A  elforgatásával válassza ki a **Telefon beállítás** elemet, majd nyomja meg a  gombot.
 - A **Gyorstárcsázás** kiválasztásához ismételje meg az eljárást.
3. Válasszon ki egy meglévő gyorstárcsázási számot.
4. A  elforgatásával válassza ki a **Hangcímke törlése** elemet, majd nyomja meg a  gombot.
 - A képernyőn megerősítő üzenet jelenik meg. A  elforgatásával válassza ki az **Igen** elemet, majd nyomja meg a  gombot.

■ Gyorstárcsázási szám törléséhez



1. Nyomja meg a **TEL** vagy  gombot.
2. A  elforgatásával válassza ki a **Telefon beállítás** elemet, majd nyomja meg a  gombot.
 - A **Gyorstárcsázás** kiválasztásához ismételje meg az eljárást.
3. Válasszon ki egy meglévő gyorstárcsázási számot.
4. A  elforgatásával válassza ki a **Gyorstárcsázás törlése** elemet, majd nyomja meg a  gombot.
 - A képernyőn megerősítő üzenet jelenik meg. A  elforgatásával válassza ki az **Igen** elemet, majd nyomja meg a  gombot.

Hívás kezdeményezése

Hívást kezdeményezhet bármilyen szám megadásával, vagy importált telefonkönyv, hívási előzmények, gyorstárcsázási bejegyzések, illetve újrAhívás használatával.



» Hívás kezdeményezése

A telefon és a gépkocsi közti maximális hatótávolság 10 méter.

A hívás kapcsolását követően az audiohangszórókon keresztül hallja a hívó fél hangját.

A hangcímkével ellátott gyorstárcsázási számokat bármelyik képernyőről felhívhatja hang segítségével.

Nyomja meg a  gombot, és kövesse az utasításokat.

■ Telefonhívás az importált telefonkönyv alapján



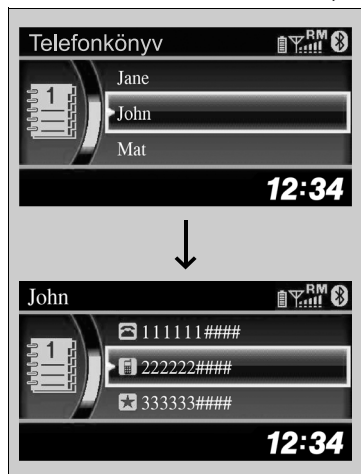





A telefon társításakor a telefonkönyv automatikusan importálódik a rendszerbe.



1. Nyomja meg a **TEL** vagy gombot.
2. A elforgatásával válassza ki a **Telefonkönyv** elemet, majd nyomja meg a gombot.
3. A telefonkönyv elemei ábécésorrendbe vannak rendezve. A elforgatásával válassza ki a kezdőbetűt, majd nyomja meg a gombot.
4. A elforgatásával válassza ki a nevet, majd nyomja meg a gombot.
5. A elforgatásával válassza ki a számot, majd nyomja meg a gombot.
 - A tárcsázás automatikusan megkezdődik.



■ Telefonhívás telefonszám alapján



1. Nyomja meg a **TEL** vagy  gombot.
2. A  elforgatásával válassza ki a **Tárcsázás** elemet, majd nyomja meg a  gombot.
3. A  elforgatásával válassza ki a számot, majd nyomja meg a  gombot.
4. A  elforgatásával válassza ki a  elemet, majd nyomja meg a  gombot.
▶ A tárcsázás automatikusan megkezdődik.

■ Telefonhívás újratárcsázás alapján



1. Nyomja meg a **TEL** vagy  gombot.
2. A  elforgatásával válassza ki az **Újratárcsázás** elemet, majd nyomja meg a  gombot.
▶ A tárcsázás automatikusan megkezdődik.

■ Telefonhívás a hívási előzmények alapján



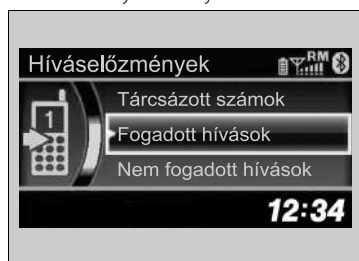

A hívási előzményeket a **Tárcsázott hívások**, **Fogadott hívások**, és **Nem fogadott hívások** helyen tárolja a rendszer.



1. Nyomja meg a **TEL** vagy  gombot.
2. A  elforgatásával válassza ki a **Híváselőzmények** elemet, majd nyomja meg a  gombot.
3. A  elforgatásával válassza ki a **Tárcsázott hívások**, **Fogadott hívások**, illetve **Nem fogadott hívások** elemet, majd nyomja meg a  gombot.
4. A  elforgatásával válassza ki a számot, majd nyomja meg a  gombot.
► A tárcsázás automatikusan megkezdődik.

■ Telefonhívás gyorstárcsázási elem alapján



1. Nyomja meg a **TEL** vagy  gombot.
2. A  elforgatásával válassza ki a **Gyorstárcsázás** elemet, majd nyomja meg a  gombot.
3. A  elforgatásával válassza ki a számot, majd nyomja meg a  gombot.
► A tárcsázás automatikusan megkezdődik.

☒ Telefonhívás a hívási előzmények alapján

A hívási előzmények csak akkor jelennek meg, ha a telefon csatlakoztatva van a rendszerhez, és az utolsó 20 tárcsázott, fogadott vagy nem fogadott hívást mutatják.

☒ Telefonhívás gyorstárcsázási elem alapján

A **Telefon** képernyőn az első hat gyorstárcsázási számot közvetlenül ki lehet választani az adott audio előválasztó gomb (1-6) megnyomásával.



A **Több gyorstárcsalista** elemmel tekintheti meg egy másik társított telefon gyorstárcsázási listáját.

A hangcímkével ellátott gyorstárcsázási számokat bármelyik képernyőről felhívhatja hang segítségével. Nyomja meg a  gombot, és kövesse az utasításokat.

Hívás fogadása





Bejövő hívás esetén hangjelzés hallatszik (ha aktív a funkció), és megjelenik a **Bejövő hívás** képernyő.

A  gombbal fogadhatja a hívást.
A  gombbal elutasíthatja a hívást vagy befejezheti.

» Hívás fogadása

Hívásvárakoztatás

A  gombbal várakoztathatja az aktuális hívást, és fogadhat egy beérkező hívást.

A  gomb újbóli megnyomásával térhet vissza az eredeti híváshoz.

Ha nem akarja fogadni a bejövő hívást, hagyja figyelmen kívül.

A  gombbal befejezheti az aktuális hívást.

Lehetőségek hívás közben

Hívás közben a következő lehetőségek elérhetők.



Némít: hang némítása.

Hívásátirányítás: a hívás átvitele a kihangsítóról a telefonra.

Érintéshangok: számok küldése hívás közben. Ez különösen hasznos automata telefonos rendszer használata esetén.



1. Az elérhető lehetőségek megtekintéséhez nyomja meg a **TEL** gombot.

2. A  elforgatásával válassza ki az opciót, majd nyomja meg a  gombot.
► Ha a **Némít** van kiválasztva, a jelölőnégyzet be van jelölve. A kikapcsoláshoz újra válassza a **Némít** elemet.

Lehetőségek hívás közben

Érintéshangok: egyes telefonokon elérhető.

Telefonkihangosító rendszer

Két kijelzővel ellátott audiorendszer

A telefonkihangosító (HFT) rendszerrel a gépkocsi audiorendszerére/arról is fogadhat/indíthat hívásokat anélkül, hogy a mobiltelefonjához kellene nyúlni.

Telefonkihangosító (HFT) rendszer használata

A kihangosító (HFT) rendszer vezérlőgombjai

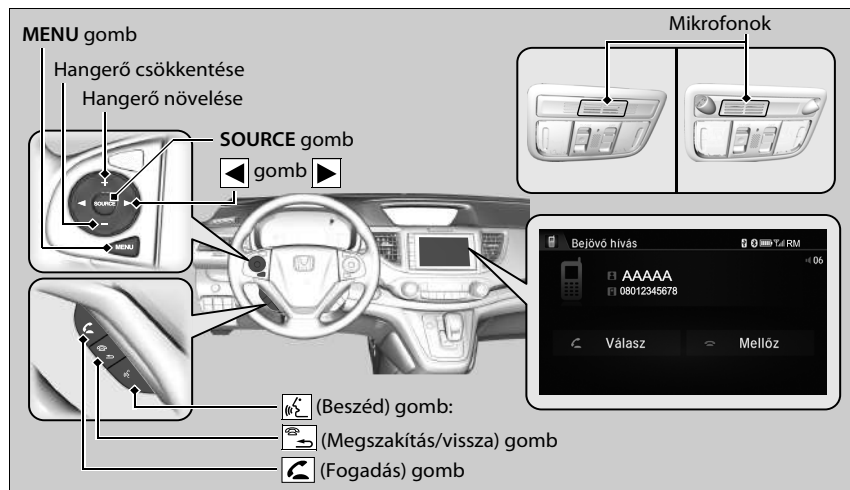

* Nem áll rendelkezésre minden modellen

FOLYTATÓDIK

☒ Telefonkihangosító rendszer

A HFT-funkció használatához **Bluetooth** kompatibilis mobiltelefon szükséges. A kompatibilis telefonok, párosítási eljárások, valamint speciális funkciók listájával kapcsolatban forduljon a helyi Honda márkakereskedéshez.

A rendszer használatához a **Bluetooth be/ki állapot** beállításnak **Be** állásban kell lennie.

☒ **Testre szabható funkciók*** 322. o.

Hangvezérlési tippek

- A szellőzőnyílásokat irányítsa el a mennyezettől, és csukja be az ablakokat, mivel a zaj zavarhatja a mikrofonok működését.
- Tárolt hangcímkével ellátott szám hívásához nyomja meg a gombot. A hangjelzés után érthetően, de természetes hangon szólaljon meg.
- Ha a mikrofonok az Önén kívül más hangokat is érzékelnek, a parancs félreérthető lesz.
- A hangerőszint módosításához válassza az audiorendszer **VOL** (Hangerő) gombját vagy a kormánykeréken lévő távvezérlőket.

A megadható 20 gyorstárcsázási szám közül legfeljebb öt jeleníthető meg. Ha nincs szám a rendszerben, a gyorstárcsázás nem érhető el.

☒ **Gyorstárcsázás** 375. o.

A megadható 20 hívási előzmény közül legfeljebb öt jeleníthető meg. Ha nincsenek híváselőzmények, a híváselőzmények nem elérhetők.

 **(Fogadás) gomb** Megnyomásával közvetlenül elérheti a Telefon képernyőt, vagy fogadhat bejövő hívást.

 **(Hívásmegszakítás/Vissza) gomb:** Megnyomásával lezárhatja a hívást, visszatérhet az előző parancshoz, vagy visszavonhat egy parancsot.



 **(Beszéd) gomb:** Nyomja meg egy tárolt hangcímkével ellátott szám hívásához.

MENU gomb: Nyomva tartásával megjelenik a **Gyorstárcsázás**, a **Híváselőzmények** vagy az **Újrahívás** a telefon képernyőjén.

  **gomb:** Megnyomásával kiválaszthat egy, a telefon képernyőjén megjelenített elemet.

SOURCE gomb: Megnyomásával felhívhat egy olyan számot, amely a telefon képernyőjén lévő kiválasztott elemek listáján szerepel.

A **Telefon menü** képernyőre lépéshez:

1. Nyomja meg a  gombot.
2. Válassza a **Telefon** lehetőséget a telefon képernyőjére való váltáshoz.
3. Nyomja meg a  gombot.

Telefonkihangosító rendszer

Bluetooth[®] vezeték nélküli technológia

A *Bluetooth*[®] szó és emblémák a *Bluetooth* SIG, Inc. bejegyzett védjegyei, és a Honda Motor Co., Ltd. licencengedély alapján használja azokat. Más kereskedelmi nevek és védjegyek szintén a tulajdonosaikhoz tartoznak.

HFT-használat korlátai

A HFT-kihangosítón bejövő hívás megszakítja az audiorendszeren folyó lejátszást. A lejátszás a hívás végeztével folytatódik.

HFT-állapotkijelző

Az audió/információs képernyő jelzi a bejövő hívást.



Manuális működtetésre vonatkozó korlátozások

Bizonyos manuális funkciók le vannak tiltva vagy nem működnek, amikor a gépkocsi mozgásban van.

A szűrőn megjelenő opciók nem választhatók ki, míg meg nem áll a gépkocsival.

A gépkocsi mozgása közben csak korábban eltárolt, hangcímkével ellátott gyorstárcsázási bejegyzések, telefonkönyvszámok vagy számok hívhatók fel hangutasítással.

➤ **Gyorstárcsázás** 375. o.

HFT-állapotkijelző



Az audió/információs képernyőn megjelenő információk tartalma telefontípusonként változó.

Módosíthatja a rendszer nyelvét.

➤ **Testre szabható funkciók*** 322. o.

* Nem áll rendelkezésre minden modellen

HFT-menük

A rendszer használatához a gyújtáskapcsolónak TARTOZÉK  vagy BE *1 helyzetben kell lennie.

■ Telefonbeállítási képernyő

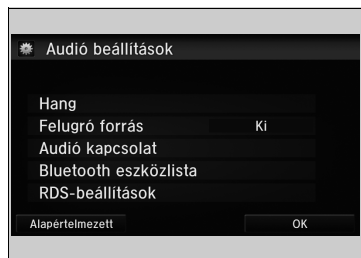

1. Nyomja meg a  gombot.
2. Válassza a **Beállítások** lehetőséget.
3. Válassza a **Telefon** lehetőséget.

☒ HFT-menük

A HFT-funkció használatához előbb társítsa **Bluetooth** kompatibilis mobiltelefonját a rendszerhez. Ez a gépkocsi álló helyzetében történjen.

Egyes funkciók használata vezetés közben korlátozott.

Funkciók

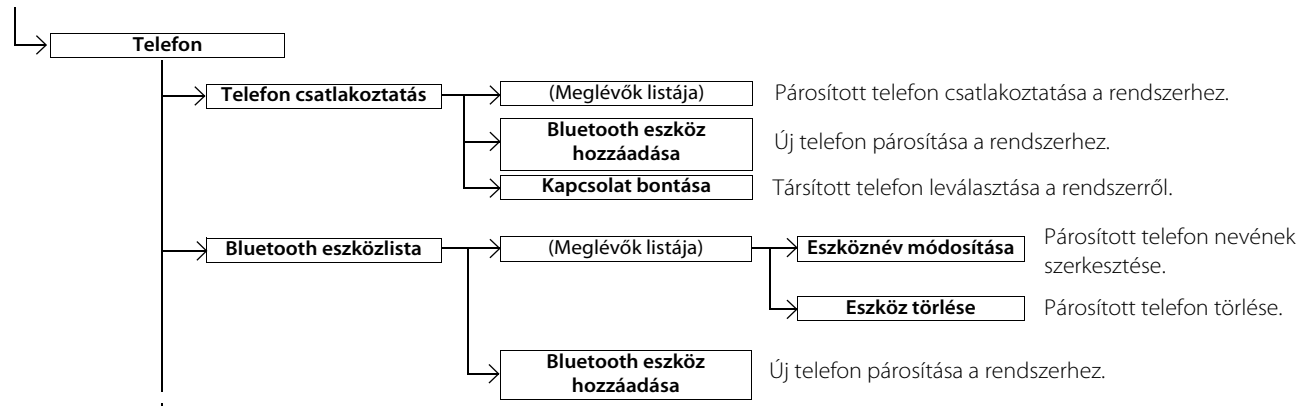

*1: A kulcs nélküli ajtónyitó rendszerrel felszerelt típusokon **ENGINE START/STOP** gomb van gyújtáskapcsoló helyett.

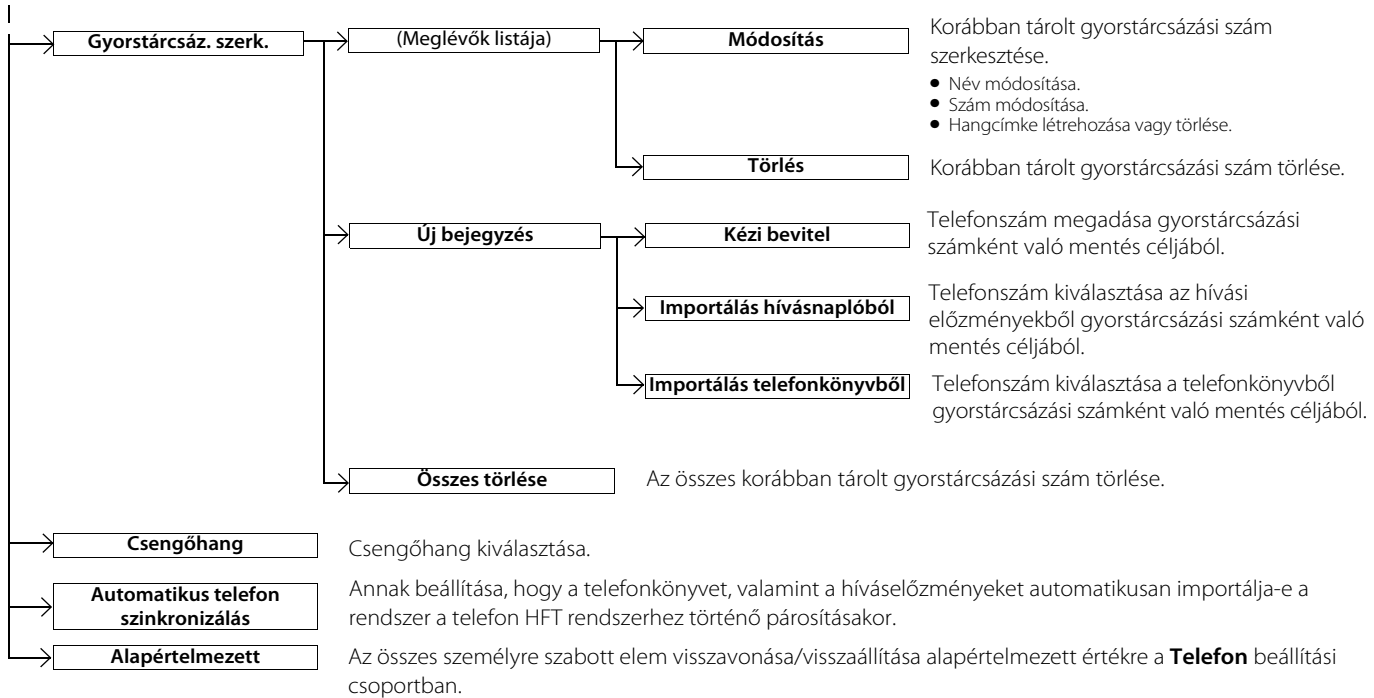

■ Telefon menü képernyő

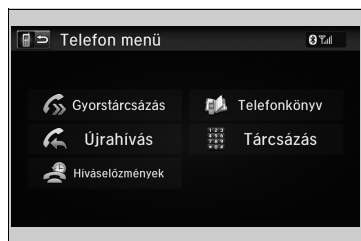

1. Nyomja meg a gombot.
2. Válassza a **Telefon** lehetőséget.
3. Nyomja meg a gombot.

Funkciók

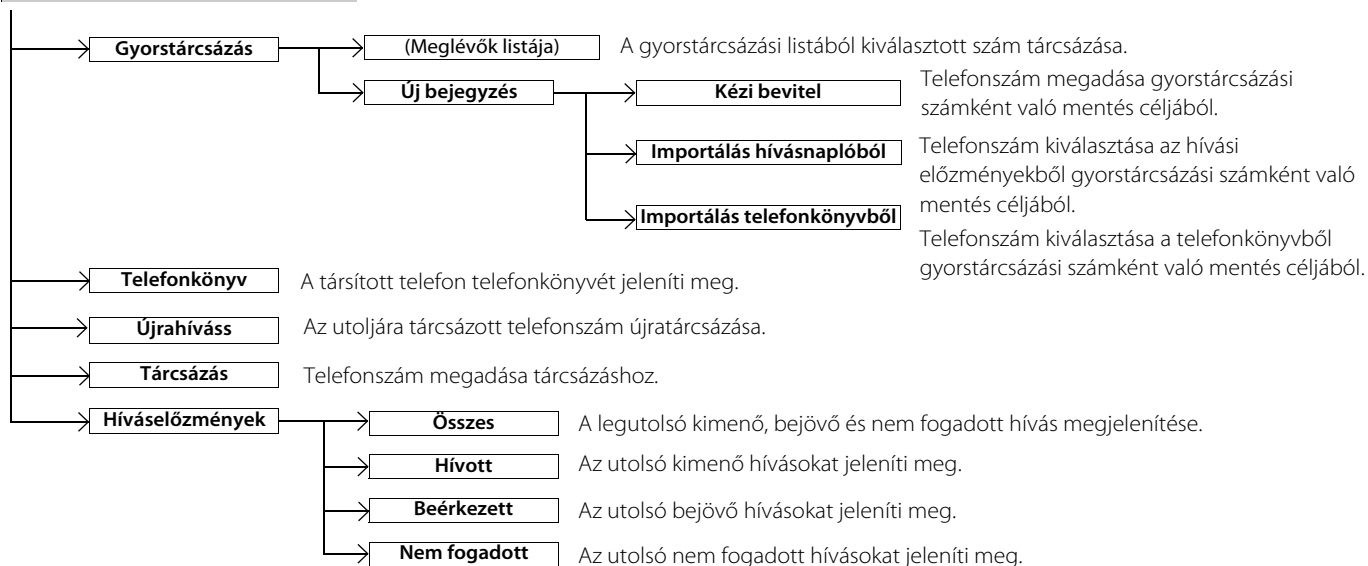

Telefon beállítása

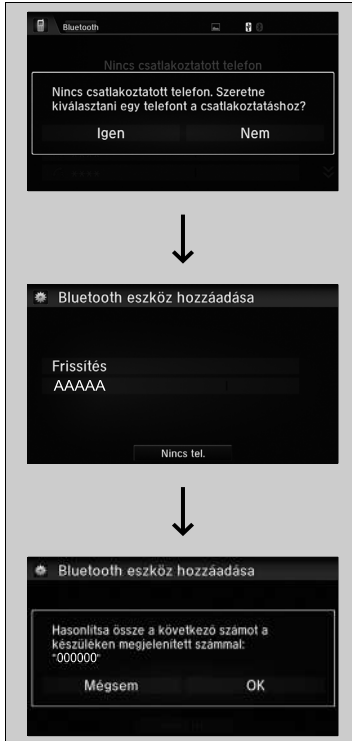

■ Mobiltelefon társítása (ha nincs a rendszerhez társított telefon)

1. Válassza a **Telefon** lehetőséget.
2. Válassza az **Igen** lehetőséget.
3. Győződjön meg arról, hogy a telefon keresés vagy megtalálható módban működik, majd válassza a **Folytatás** lehetőséget.
 - ▶ A HFT automatikusan keresi az elérhető **Bluetooth®** eszközöket.
4. Válassza ki a telefont, ha megjelenik a listán.
 - ▶ Ha a telefon nem jelenik meg, a **Frissítés** lehetőség kiválasztásával újrakereshet.
 - ▶ Ha telefonja még így sem jelenik meg, válassza **A telefon nem található?** elemet, és keressen rá a **Bluetooth®** eszközökre telefonjával.
A telefonon keresse meg a **Honda HFT** lehetőséget.
5. A rendszer megjelenít egy párosítókódot az audio/információs képernyőn.
 - ▶ Erősítse meg, ha a képernyőn és a telefonon lévő párosítókód megegyezik. Ez telefononként eltérő lehet.

☒ Telefon beállítása

A **Bluetooth**-kompatibilis telefont társítani kell a rendszerre, mielőtt kihangosítóval tud hívásokat kezdeményezni és fogadni.

Telefontársítási tippek:

- A kihangosító rendszer a gépkocsi mozgása közben letiltja a telefon csatlakoztatási műveletét.
- A HFT-kihangosító rendszerre hat telefon csatlakoztatható.
- Előfordulhat, hogy telefonja akkumulátora gyorsabban merül, ha a rendszerhez van csatlakoztatva.
- Ha a telefon még nem áll készen a társításra vagy a rendszer nem találja meg három percen belül, a rendszer időtűllépés miatt visszaáll készenléti módba.

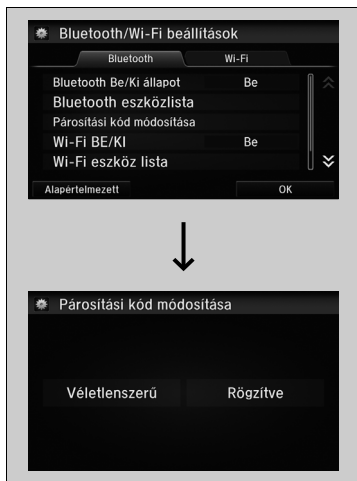
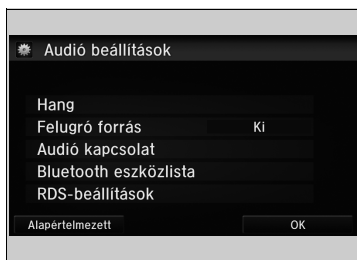

■ Az aktuálisan párosított készülék módosítása másik készülékre

1. Lépjen a telefon beállításai képernyőre.
 - ▶ **Telefonbeállítási képernyő** 366. o.
2. Válassza a **Telefon csatlakoztatás** lehetőséget.
3. Válassza ki a csatlakoztatni kívánt telefont.
 - ▶ A HFT rendszer leválasztja a csatlakoztatott telefont és egy másik párosított telefont kezd keresni.

■ A társítási kód beállítás módosítása

1. Nyomja meg a  gombot.
2. Válassza a **Beállítások** lehetőséget.
3. Válassza a **Bluetooth / Wi-Fi** lehetőséget.
4. Válassza a **Bluetooth** fület.
5. Válassza a **Párosítási kód módosítása** lehetőséget.

6. Válassza a **Véletlenszerű** vagy **Rögzítve** lehetőséget.

▶ Az aktuálisan párosított készülék módosítása másik készülékre

Ha másik telefonra kíván váltani, de nincs másik elérhető vagy párosított készülék, a HFT közli, hogy ismét az eredeti készülékhez kapcsolódott.

Másik telefonok párosításához válassza ki az **Bluetooth eszköz hozzáadása** lehetőséget a **Telefon csatlakoztatás** képernyőn.

▶ A társítási kód beállítás módosítása

Az alapértelmezett társítási kód **0000**, amíg ezt meg nem változtatják.

Saját kód létrehozásához válassza a **Rögzítve** opciót, törölje az aktuális kódot, és adja meg az újat.

Ahhoz, hogy minden társításnál véletlenszerűen jöjjön létre új kód, válassza a **Véletlenszerű** elemet.



■ Korábban párosított telefon nevének szerkesztése

1. Lépjen a telefon beállításai képernyőre.
 ▶ **Telefonbeállítási képernyő** 366. o.
2. Válassza a **Bluetooth eszközlista** lehetőséget.
3. Válassza ki a szerkeszteni kívánt párosított telefont.
4. Válassza az **Eszköznév módosítása** lehetőséget.
5. Szerkessze a nevet, majd válassza az **OK** lehetőséget.

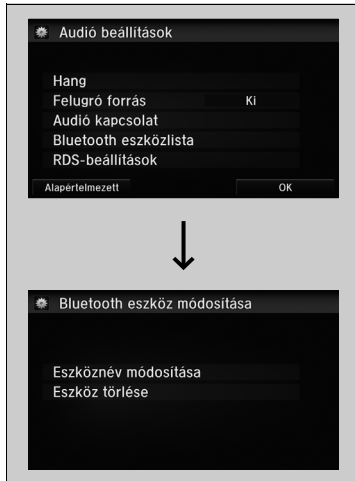

■ Társított telefon törléséhez

1. Lépjen a telefon beállításai képernyőre.
 ➤ **Telefonbeállítási képernyő** 366. o.
2. Válassza a **Bluetooth eszközlista** lehetőséget.
3. Válassza ki a törölni kívánt telefont.

4. Válassza a **Eszköz törlése** lehetőséget.
5. A képernyőn megerősítő üzenet jelenik meg.
 Válassza az **Igen** lehetőséget.

Csengőhang

A csengőhang beállításának módosítása.

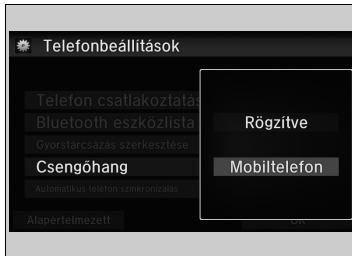

1. Lépjen a telefon beállítási képernyőre.
 ➤ **Telefonbeállítási képernyő** 366. o.
2. Válassza a **Csengőhang** lehetőséget.
3. Válassza ki a **Rögzítve** vagy a **Mobiltelefon** lehetőséget.

☒ Csengőhang

Rögzítve: A rögzített csengőhang a hangszórókból szól.

Mobiltelefon: A csatlakoztatott mobiltelefonban tárolt csengőhang szól a hangszórókból.

Mobiltelefonkönyv és hívási előzmények automatikus importálása

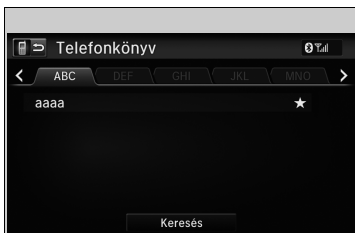

■ Ha az Automatikus telefon szinkronizálás lehetőség beállítása Be:

A telefon társításakor a telefonkönyv és a hívási előzmények automatikusan importálódnak a rendszerbe.

■ Az Automatikus telefon szinkronizálás beállítás módosítása

1. Lépjen a telefon beállításai képernyőre.

➤ **Telefonbeállítási képernyő** 366. o.

2. Válassza az **Automatikus telefon szinkronizálás** lehetőséget.

3. Válassza a **Be** vagy **Ki** lehetőséget.

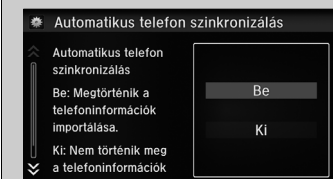

➤ Mobiltelefonkönyv és hívási előzmények automatikus importálása

Mikor kiválaszt egy nevet a mobiltelefon listájáról, max. három kategóriaikon lesz látható. Az ikonok azt jelzik, hogy milyen típusú számokat mentett el az adott névhez.



Egyes telefonokon a kategóriaikonokat nem lehet a rendszerbe importálni.

A telefonkönyv minden csatlakozás után frissül. A hívási előzmények minden csatlakozás, illetve hívás után frissülnek.

Gyorstárcsázás

Egy telefonba 20 gyorstárcsázási számot lehet menteni.

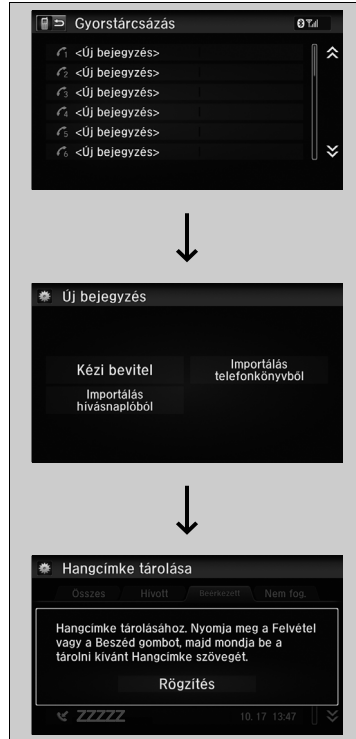

Gyorstárcsázási szám mentéséhez:

- Lépjen a **Telefon menü** képernyőre.
 - ▶ **Telefon menü képernyő** 368. o.
- Válassza a **Gyorstárcsázás** lehetőséget.
- Válassza az **Új bejegyzés** lehetőséget.
- Válasszon ki egy helyet a szám kiválasztásához.
 - ▶ **Importálás hívásnaplóból** menüből:
 - ▶ válasszon egy számot a hívási előzmények közül.
 - ▶ A **Kézi bevitel** menüből:
 - ▶ manuálisan írja be a számot.
 - ▶ **Importálás telefonkönyvből** menüből:
 - ▶ Válasszon egy számot a csatlakoztatott mobiltelefon importált telefonkönyvéből.
- A gyorstárcsázási szám sikeres mentését követően a rendszer kéri, hogy készítsen hangcímket az adott számhoz. Válassza az **Igen** vagy **Nem** lehetőséget.
- A gyorstárcsázási számhoz tartozó hangcímke tárolásához válassza a **Rögzítés** lehetőséget.
 - ▶ A **[OK]** gombbal kövesse az utasításokat, és tárolja el a hangcímket a gyorstárcsázási számhoz.

▶▶ Gyorstárcsázás

Hangcímke tárolásakor nyomja meg a **[OK]** gombot a szám hangcímkevel történő hívásához. Mondja ki a hangcímke nevét.



■ Hangcímke hozzáadása eltárolt gyorstárcsázási számhoz

1. Lépjen a telefon beállítási képernyőre.
 ► **Telefonbeállítási képernyő** 366. o.
2. Válassza a **Gyorstárcsáz. szerk.** lehetőséget.
3. Válasszon ki egy meglévő gyorstárcsázási számot.
 ► A felugró menüből válassza ki a **Szerkesztés** lehetőséget.
4. Válassza a **Hangcímke** lehetőséget.
 ► A felugró menüből válassza ki a **Rögzítés** lehetőséget.
5. A hangcímke tárolásához válassza a **Rögzítés** lehetőséget.
6. A  gombbal kövesse a hangcímke elkészítésére vonatkozó utasításokat.

■ Hangcímke törléséhez

1. Lépjen a telefon beállítási képernyőre.
 ► **Telefonbeállítási képernyő** 366. o.
2. Válassza a **Gyorstárcsáz. szerk.** lehetőséget.
3. Válasszon ki egy meglévő gyorstárcsázási számot.
 ► A felugró menüből válassza ki a **Szerkesztés** lehetőséget.
4. Válassza a **Hangcímke** lehetőséget.
 ► A felugró menüből válassza ki a **Törles** lehetőséget.
5. A képernyőn megerősítő üzenet jelenik meg. Válassza az **Igen** lehetőséget.

☒ Gyorstárcsázás

Ügyeljen, nehogy dupla hangcímkét alkalmazzon. Semmiképp se használja a „home” (otthon) hangcímkét. A rendszer a hosszabb nevet könnyebben felismeri. Például használja a „Varga László” nevet „Laci helyett”.

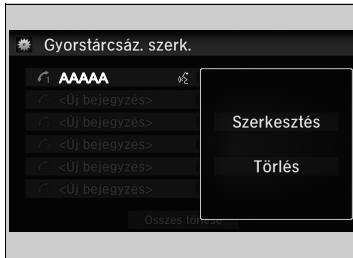

■ Gyorstárcsázás szerkesztése

1. Lépjen a telefon beállítási képernyőre.
▶ **Telefonbeállítási képernyő** 366. o.
2. Válassza a **Gyorstárcsáz. szerk.** lehetőséget.
3. Válasszon ki egy meglévő gyorstárcsázási számot.
▶ A felugró menüből válassza ki a **Szerkesztés** lehetőséget.
4. Válasszon ki egy kívánt beállítást.

■ Gyorstárcsázás törlése

1. Lépjen a telefon beállítási képernyőre.
▶ **Telefonbeállítási képernyő** 366. o.
2. Válassza a **Gyorstárcsáz. szerk.** lehetőséget.
3. Válasszon ki egy meglévő gyorstárcsázási számot.
▶ A felugró menüből válassza ki a **Törlés** lehetőséget.
4. A képernyőn megerősítő üzenet jelenik meg. Válassza az **Igen** lehetőséget.

■ Hívás kezdeményezése

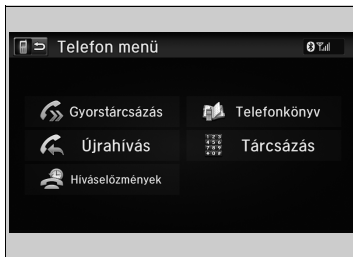

Hívást kezdeményezhet bármilyen szám megadásával, vagy importált telefonkönyv, hívási előzmények, gyorstárcsázási bejegyzések, illetve újrahívás használatával.

▶▶ Hívás kezdeményezése

A hangcímkével ellátott gyorstárcsázási számokat a legtöbb képernyőről felhívhatja hang segítségével. Nyomja meg a  gombot, majd mondja ki a hangcímké nevét.

A hívás kapcsolását követően az audiohangszórókon keresztül hallja a hívó fél hangját.



■ Telefonhívás az importált telefonkönyv alapján

1. Lépjen a **Telefon menü** képernyőre.
 - **Telefon menü képernyő** 368. o.
2. Válassza a **Telefonkönyv** lehetőséget.
3. Válasszon ki egy nevet.
 - Betűk szerint is kereshet. Válassza a **Keresés** lehetőséget.
 - A betűk megadásához használja az érintőképernyőn lévő billentyűzetet.
4. Válasszon egy számot.
 - A tárcsázás automatikusan megkezdődik.

■ Telefonhívás telefonszám alapján

1. Lépjen a **Telefon menü** képernyőre.
 - **Telefon menü képernyő** 368. o.
2. Válassza a **Tárcsázás** lehetőséget.
3. Válasszon egy számot.
 - A számok megadásához használja az érintőképernyőn lévő billentyűzetet.
4. Válassza a **Kész** lehetőséget.
 - A tárcsázás automatikusan megkezdődik.

☒ Telefonhívás az importált telefonkönyv alapján

Felhívhat tárolt, hangcímkével ellátott gyorstárcsázási számokat hangutasítással.

➤ **Gyorstárcsázás** 375. o.

☒ Telefonhívás telefonszám alapján

Felhívhat tárolt, hangcímkével ellátott gyorstárcsázási számokat hangutasítással.

➤ **Gyorstárcsázás** 375. o.

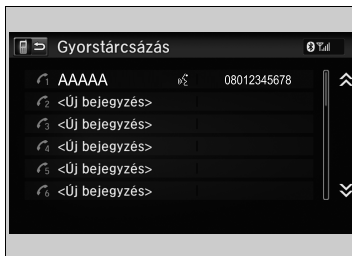
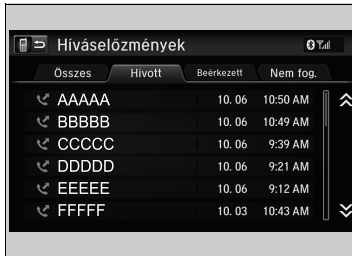
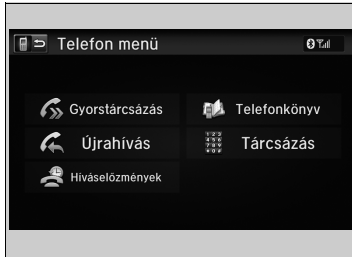

■ Telefonhívás újratárcsázás alapján

1. Lépjen a **Telefon menü** képernyőre.
 ➤ **Telefon menü képernyő** 368. o.
2. Válassza az **Újratárcsázás** lehetőséget.
 ► A tárcsázás automatikusan megkezdődik.

■ Hívás kezdeményezése a híváselőzmények alapján

A híváselőzményeket az **Összes**, **Hívott**, **Beérkezett** és **Nem fog.** kategóriába tárolja a készülék.

1. Lépjen a **Telefon menü** képernyőre.
 ➤ **Telefon menü képernyő** 368. o.
2. Válassza a **Híváselőzmények** lehetőséget.
3. Válassza az **Összes**, **Hívott**, **Beérkezett** vagy **Nem fog.** lehetőséget.
4. Válasszon egy számot.
 ► A tárcsázás automatikusan megkezdődik.

■ Telefonhívás gyorstárcsázási szám alapján

1. Lépjen a **Telefon menü** képernyőre.
 ➤ **Telefon menü képernyő** 368. o.
2. Válassza a **Gyorstárcsázás** lehetőséget.
3. Válasszon egy számot.
 ► A tárcsázás automatikusan megkezdődik.

»» Telefonhívás újratárcsázás alapján

Az legutolsó tárcsázott szám újratárcsázáshoz tartsa lenyomva a gombot.

»» Hívás kezdeményezése a híváselőzmények alapján

A híváselőzmények a legutóbbi 20 összes, tárcsázott, fogadott illetve nem fogadott hívást jeleníti meg. (Csak akkor látható, amikor a telefon csatlakozik a rendszerhez.)

»» Telefonhívás gyorstárcsázási szám alapján

Hangcímke tárolásakor nyomja meg a gombot a szám hangcímkevel történő hívásához.
 ➤ **Gyorstárcsázás** 375. o.

A hangcímkevel ellátott gyorstárcsázási számokat bármelyik képernyőről felhívhatja hang segítségével. Nyomja meg a gombot, és kövesse az utasításokat.

Hívás fogadása

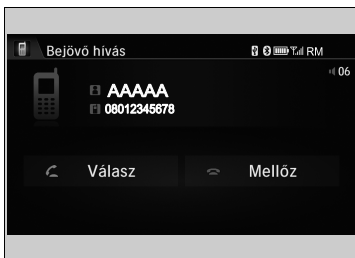



Bejövő hívás esetén hangjelzés hallatszik (ha aktív a funkció), és megjelenik a **Bejövő hívás** képernyő.

A  gombbal fogadhatja a hívást.
A  gombbal elutasíthatja a hívást vagy befejezheti.

Hívás fogadása



Hívásvárakoztatás

A  gombbal várakoztathatja az aktuális hívást, és fogadhat egy beérkező hívást.

A  gomb újbóli megnyomásával térhet vissza az eredeti híváshoz.

Ha nem akarja fogadni a bejövő hívást, válassza a **Mellőzés** lehetőséget.

A  gombbal befejezheti az aktuális hívást.

A  és  gombok helyett az audió/információs képernyőn lévő ikonokat is választhatja.

Lehetőségek hívás közben

Hívás közben a következő lehetőségek elérhetők.

Némítás: hang némítása.

Átirányítás: hívás átvitele a rendszerről a telefonra.

Érintéshangok: számok küldése hívás közben. Ez akkor lehet hasznos, ha menü vezérelt telefon rendszert hívott.

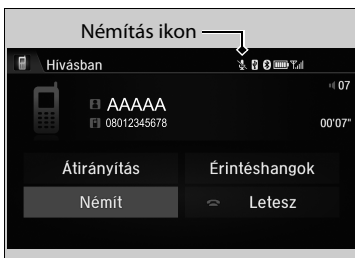

Az elérhető opciók a képernyő alsó felén láthatók.

Válassza ki az opciót.

- A némítás ikon akkor jelenik meg, ha a **Némít** elem ki van választva. A kikapcsoláshoz újra válassza a **Némítás** elemet.

Lehetőségek hívás közben

Érintéshangok: egyes telefonokon elérhető.

Az audió/információs képernyőn kiválaszthatja az ikonokat.

Vezetés



A fejezet a vezetés és a tankolás leírását, valamint a tartozékok használatára vonatkozó információkat ismerteti.

Elindulás előtt

| | |
|----------------------------------|-----|
| Felkészülés az elindulásra | 382 |
| Terhelhetőségi határ | 385 |

Utánfutó vontatása

| | |
|---------------------------------------|-----|
| Előkészületek vontatáshoz | 386 |
| Biztonságos vezetés utánfutóval | 390 |

Előírások a terepen történő haladáshoz

Vezetés közben

| | |
|---------------------------------------|---------------|
| A motor beindítása | 395, 398 |
| Óvintézkedések vezetés közben | 402 |
| Automata sebességváltás* | 403 |
| Sebességváltás | 404, 409, 418 |
| Automatikus alapjárat-leállítás | 421, 425 |
| ECON gomb | 428 |
| Sebességtartó rendszer* | 429 |
| Állítható sebességkorlátozó | 433 |
| Adaptív sebességtartó (ACC)* | 439 |

| | |
|--|-----|
| Ráfutásos ütközésre figyelmeztető rendszer* | 453 |
| Sávelhagyásra figyelmeztető rendszer* | 457 |
| Jelzőtábla-felismerő rendszer* | 461 |
| Sávtartó asszisztens rendszer (LKAS)* | 468 |
| Menetstabilizáló (VSA) rendszer | 476 |
| Fényszóróeloszlás állítása | 478 |
| Holttérfelügyelő rendszer* | 479 |
| Deflation Warning System (Abroncsnyomás-figyelő rendszer) | 482 |
| VALÓS IDEJŰ AWD intelligens vezérlőrendszer* | 484 |

Fékezés

| | |
|---|-----|
| Fékrendszer | 485 |
| Blokkolásgátló fékrendszer (ABS) | 488 |
| Fékrésegítő rendszer | 489 |
| Vészfékezésjelző | 490 |
| Ütközésmegelőző fékrendszer (CMBS)* | 491 |

| | |
|-----------------------------------|-----|
| Városi vészfékező rendszer* | 500 |
|-----------------------------------|-----|

A gépkocsi leparkolása

| | |
|-----------------------------------|-----|
| Leállított állapotban | 505 |
| Parkoláserkéző rendszer* | 506 |
| Kitolatást segítő rendszer* | 510 |

Tolatókamera*

| | |
|----------------------------------|-----|
| Több nézetes hátsó kamera* | 516 |
|----------------------------------|-----|

Tankolás

| | |
|-----------------------------|----------|
| Üzemanyag információk | 519, 520 |
| Tankolás | 521, 522 |

Üzemanyag-takarékosság

| | |
|--|-----|
| Kiegészítő felszerelések, átalakítások | 523 |
|--|-----|

* Nem áll rendelkezésre minden modellen

Felkészülés az elindulásra

Elindulás előtt ellenőrizze a következőket.

Külső ellenőrzések

- Ellenőrizze, hogy nem takarja-e semmi az ablakokat, az oldalsó tükröket, a külső lámpákat vagy a gépkocsi egyéb részeit.
 - ▶ Távolítsa el a zúzmarát, havat vagy jeget.
 - ▶ Távolítsa el a tetőn összegyűlt havat, mert ez vezetés közben lecsúszhat és akadályozhatja a kilátást. Ha keményre fagyott a jég, várja meg, míg felolvad, és akkor takarítsa el.
 - ▶ A kerekek környékének jégmentesítésekor ügyeljen, nehogy megsértse a kereket vagy annak összetevőit.
- Ügyeljen rá, hogy a motorháztető jól le legyen csukva.
 - ▶ Ha a motorháztető vezetés közben felnyílik, akadályozza a kilátást.
- A gumiabroncsokat tartsa jó állapotban.
 - ▶ Ellenőrizze a légnyomást, az esetleges sérüléseket és a túlzott kopást.
 - **Gumiabroncsok ellenőrzése és karbantartása** 578. o.
- Gondoskodjon róla, hogy senki és semmi ne álljon a gépkocsi mögött vagy a közelében.
 - ▶ A belső térből kinézve van némi holttér.

Külső ellenőrzések

Megjegyzés

Ha az ajtók zárt állapotban befagytak, a jég felolvasztásához öntsön meleg vizet az ajtókeretekre. Ne próbálja erővel kinyitni az ajtókat, mert ez károsíthatja az ajtókeret gumiját. Ha végzett, az ismételt fagyás elkerülése érdekében törölje szárazra az ajtót.

Ne öntsön meleg vizet a kulcszárba.
Ha befagy a zár, a kulcsot nem lehet behelyezni.

A motor és a kipufogógáz hőjétől meggyulladhatnak a motorháztető alatt maradt éghető anyagok, ami tüzesetet okozhat. Ha hosszabb időre ideig nem vezette a gépkocsit, ellenőrizze a motorházat, és távolítsa el az esetleg összegyűlt hulladékot, például a beleesett vagy kisebb rágcsálók által összehordott száraz fűvet és avart. A gépkocsi karbantartását követően is ellenőrizze, nem maradt-e éghető anyag a motorháztető alatt.

Belső ellenőrzések

- A szállított tárgyakat tárolja, illetve rögzítse megfelelően.
 - ▶ A túl sok csomag szállítása vagy azok nem megfelelő rögzítése befolyásolhatja a gépkocsi kezelhetőségét, stabilitását, féktávolságát és gumiabroncsainak használatát – tehát nem biztonságos.
 - **Terhelhetőségi határ** 385. o.
- A csomagokat ne rakja az ülés magasságánál magasabbra.
 - ▶ Akadályozhatják a kilátást és hirtelen fékezéskor előreborulhatnak.
- Ne helyezzen semmit az elülső ülések lábterébe. Rögzítse megfelelően a gumiszőnyeget*.
 - ▶ A lábtérbe helyezett tárgyak vagy a nem rögzített szőnyeg akadályozhatja a fék és a gázpedál működését vezetés közben.
- Ha állatot szállít, ne engedje mozogni a gépkocsiban.
 - ▶ Zavarhatják a sofórt a vezetésben és ez balesetveszéllyel jár.
- Stabílan csukja és zárja az összes ajtót és a csomagterajtót.
- Állítsa be az ülést megfelelően.
 - ▶ A fejtámlát is állítsa be.
 - **Ülések beállítása** 210. o.
 - **A fejtámlák beállítása** 213. o.
- Állítsa be a vezetéshez megfelelő pozícióba a tükröket és a kormánykereket.
 - ▶ A beállításhoz helyezkedjen a megfelelő vezetési pozícióba.
 - **Tükrök beállítása** 206. o.
 - **A kormánykerék beállítása** 205. o.

* Nem áll rendelkezésre minden modellen

FOLYTATÓDIK

»Belső ellenőrzések

A fényszóró pozíciója gyárilag van beállítva; ezt nem szükséges módosítani. Amennyiben rendszeresen szállít nehéz csomagokat a csomagtartóban vagy rendszeresen vontat utánfutót, állítsa be a fényszórók irányát szakszervízben.

Fényszórómagasság-állítóval felszerelt típusok

A tompított fényszóró magasságát maga állíthatja.

➤ **Fényszórómagasság-állító*** 193. o.

Nagy feszültségen külső izzóval szerelt típusok

Gépkocsijában automatikus fényszórómagasság-állító található, amely a tompított fényszórók függőleges szögét automatikusan állítja be.

- A hátsó ülések lábterébe helyezett tárgyakat rögzítse úgy, hogy ne gurulhassanak az első ülések alá.
 - Az ilyen tárgyak akadályozhatják a vezető pedálhasználatát és az ülések működését.
- Minden utas kapcsolja be a biztonsági övet.
 - ☒ **A biztonsági öv becsatolása** 43. o.
- Ellenőrizze, hogy a műszerfalán található visszajelzők a gépkocsi indításakor bekapcsolnak, majd rövid idő múlva kikapcsolnak-e.
 - Ha bármely visszajelző hibát jelez, ellenőriztesse a gépkocsit szakszervizben.
 - ☒ **Visszajelzők** 84. o.

Terhelhetőségi határ

A gépkocsiba való rakodáskor kérjük vegye figyelembe azt, hogy annak össztömege utasokkal, csomagokkal, vonóhorog terhelésével együtt sem haladhatja meg a gépkocsi megengedett legnagyobb össztömegét.

➤ **Műszaki adatok** 648, 651. o.

Az első és a hátsó tengely terhelése nem lépheti túl a megengedett maximális tengelyterhelést.

➤ **Műszaki adatok** 648, 651. o.

» Terhelhetőségi határ

FIGYELMEZTETÉS

A gépkocsi túlterhelése vagy nem megfelelő terhelése befolyásolja a kezelhetőséget és stabilitást, így balesetet okozhat, amelyben megsérülhet, vagy meg is halhat.

Mindig tartsa be a kezelési kézikönyvben leírt terhelési határértékeket és a rakodási utasításokat.

Utánfutó vontatása

Előkészületek vontatáshoz

■ Terhelhetőségi határ vontatásnál

A gépkocsival akkor vontathat utánfutót, ha szigorúan betartja a terhelhetőségi határértékeket, megfelelő felszerelést használ, és betartja a vontatási előírásokat. Indulás előtt ellenőrizze a terhelhetőségi határértékeket.

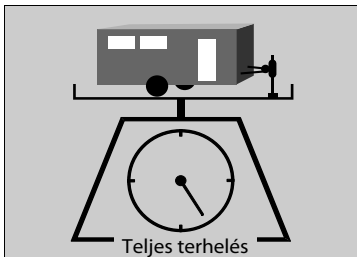

■ Teljes súly utánfutóval

Ne lépje túl az utánfutó és a vonóhorog (fékkel/fél nélkül), poggyász és minden bele vagy rá helyezett teher legnagyobb vontatási tömegét.

A legnagyobb vontatási tömeget meghaladó terhek vontatása komolyan befolyásolhatja a gépkocsi irányíthatóságát és teljesítményét, és kárt tehet a motorban és a hajtásláncban.

☒ Terhelhetőségi határ vontatásnál

⚠ FIGYELMEZTETÉS

Bármely terhelhetőségi határ meghaladása, vagy a gépkocsi, illetve az utánfutó nem megfelelő terhelése súlyos, akár halálos balesetet okozhat.

A vezetés előtt gondosan ellenőrizze a gépkocsi és az utánfutó terhelését.

Nyilvános mérlegen ellenőrizze, hogy a minden terhelés a megfelelő korlátok között van-e.

Ha nincs elérhető mérleg a súly leméréséhez, adja hozzá a rakomány becsült súlyát és az utánfutó elülső terhelését az utánfutó súlyához (a gyártó által megadott értékhez).

Bejáratási időszak

Ha lehetséges, ne vontasson utánfutót a gépkocsival az első 1000 km-es használat során.

Ha hegyi környezetben vontat utánfutót, minden 1000 méteres emelkedésre nézve 10%-kal csökkentse a gépkocsi-utánfutó szerelvény max. vontatási tömegét.

Soha ne lépje túl a legnagyobb vontatási tömeget és egyik terhelhetőségi határt sem.

☒ **Műszaki adatok** 650, 653. o.

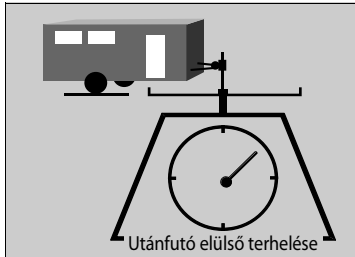

■ Utánfutó elülső terhelése

Az utánfutó elülső terhelése nem lehet több, mint 100 kg. Ez az a súly, amelyet a teljesen megrakodott utánfutó kifejt a vonóhorogra. Alapesetben, ha az utánfutó kevesebb, mint 1000 kg, az utánfutó elülső terhelése a teljes szerelvény súlyának 10 százaléka lehet.

- Az utánfutó túlzott elülső terhelése csökkenti az első abroncs tapadását és a kormányzási hatást. A túl kicsi elülső terhelés instabillá teszi az utánfutót.
- A megfelelő elülső terhelés eléréséhez a rakomány 60%-át előre, 40%-át hátra pakolja. Szükség szerint módosítsa a terhelést.

Vontatófelszerelés és tartozékok

A vontató felszerelés az utánfutó méretétől, a vontatott teher súlyától és az út minőségétől függően változhat.

■ Vonóhorgok

A vonóhorog csak jóváhagyott típusú lehet, és csavarkötéssel megfelelően rögzíteni kell a karosszériához.

■ Biztonsági láncok

Utánfutó vontatásakor mindig használjon biztonsági láncot. Hagyjon elegendő hosszú az utánfutó kanyarodásához, de ne engedje annyira hosszúra, hogy a lánc a földre érjen.

■ Utánfutófékek

Ha fékkel ellátott utánfutót szeretne beszerezni, mindenképpen elektronikus működtetésűt keressen. Ne avatkozzon a gépkocsi hidraulikus rendszerébe. Akármilyen csábító is, ne próbálja az utánfutófékeket a gépkocsi hidraulikus rendszeréhez kötni, mert ez csökkenti a fékezőerőt és balesetveszélyt okozhat.

■ További vontatófelszerelések

Egyes szabályozások külön visszapillantó tükör használatát írják elő utánfutó vontatása esetére. A speciális tükröket korlátozott rálátás esetén akkor is ajánlott használni, ha azt a helyi szabályozás nem írja elő.

■ Utánfutó-világítás

Az utánfutó világítása és felszereltsége feleljen meg az adott ország előírásainak. A vontatás helyén érvényes előírásokat kérdezze meg a helyi utánfutó kereskedőtől vagy bérbeadótól.

⊗ Vontatófelszerelés és tartozékok

Ellenőrizze a felszerelések megfelelő beszerelését és állapotát, valamint az adott országra érvényes előírásoknak való megfelelését.

Lépjen kapcsolatba az utánfutó márkakereskedőjével vagy bérbeadójával, ha a vontatáshoz bármilyen más tartozék használatára van szükség.

Az utánfutók világítása és vezetékei típustól és márkától függően változóak. Ha csatlakozóelem szükséges, azt kizárólag szakképzett szerelő szerelheti fel.

Utánfutó-menetstabilizátor

Segít a gépkocsi és az utánfutó stabilizálásában az utánfutó erős kilengése esetén.

■ Az utánfutó-menetstabilizátor működése

Ha a gépkocsi és az utánfutó vezetés közben instabillá válik, az utánfutó-menetstabilizátor meghatározza ennek okát. Ha az ok az utánfutó periodikus kilengése, és ez egyre erősebbé válik, a rendszer a fékek működtetésével vagy a motor leadott teljesítményének szabályozásával csökkenti a gépkocsi sebességét.

A gépkocsi és az utánfutó féklámpája egyaránt automatikusan bekapcsol, ha fékezéssel csökkenti a gépkocsi sebességét.

» Utánfutó-menetstabilizátor

Az utánfutó-menetstabilizátor funkció nem akadályozza meg a gépkocsi és az utánfutó kilengését. Az utánfutó kilengésének elkerülése érdekében kerülje a nagy sebességet, a heves kormányozdulatokat, az utánfutó nem megfelelő terhelését és a hirtelen fékezést. Ha az utánfutó már túlságosan kilengett, a rendszer hatástalanná válik, így elveszítheti uralmát a gépkocsi felett, az utánfutó pedig felborulhat vagy károsodhat.

➤ **Biztonságos vezetés utánfutóval** 390. o.

Az utánfutó kilengését az alábbiak okozhatják:

- Keresztirányú szél
- A vonóhorog nem megfelelő függőleges terhelése
- Túl nagy sebesség

A VSA-rendszer visszajelzője villog az utánfutó-menetstabilizátor működése közben.

➤ **A VSA működése** 476. o.

Biztonságos vezetés utánfutóval

Utánfutó vontatásához szükséges tudnivalók

- Tartsa megfelelően karban az utánfutót, és ellenőrizze rendszeresen az állapotát.
- A gépkocsi és az utánfutó terhelésének és a vonatott súlynak az előírt korlátok között kell lennie.
 - **Terhelhetőségi határ vontatásnál** 386. o.
- Rögzítse megfelelően a vonóhorgot, a rögzítőláncokat és egyéb szükséges alkatrészeket.
- Rögzítse megfelelően az utánfutón szállított tárgyakat, hogy azok vezetés közben ne mozdulhassanak el.
- Ellenőrizze, hogy az utánfutó világítása és féke megfelelően működik-e.
- Ellenőrizze az utánfutó gumiabroncsainak nyomását, beleértve a pótkereket.
- Tájékozódjon az utánfutót vontató gépkocsikra érvényes max. sebességről és a vezetési korlátozásokról. Ha több országon halad keresztül, még otthon nézzen utána az összes előírásnak, hiszen az egyes országokban eltérhetnek.

Automatikus alapjárat-leállítással felszerelt típusok

- Kapcsolja ki az automatikus üresjáratú leállító rendszert az automatikus alapjárat-leállítás **OFF** gombjával. Az utánfutó súlya befolyásolhatja a gépkocsi fékezési hatékonyságát, ha az automatikus alapjárat-leállítás be van kapcsolva, és emelkedőn utánfutót vontat.

⊗ Biztonságos vezetés utánfutóval

Utánfutó vontatása esetén a megengedett legnagyobb sebesség 100 km/h.

Parkolás

A szokásos óvintézkedések mellett helyezzen éket az utánfutó minden kereke alá.

Nem javasoljuk, hogy 12%-nál meredekebb emelkedőn haladjon. A megfelelő utak tekintetében kövesse az utánfutó társaság előírásait.

Nagy méretű járművek mellett elhaladva a keletkező szél miatt az utánfutó kilenghet, haladjon állandó sebességgel és tartsa egyenesben a kormánykereket.

Mindig lassan tolasson, és kérjen fel valakit irányító személynek.

Vontatási sebesség és fokozatok

- Vezessen a szokásosnál lassabban.
- Tartsa be az utánfutót vontató gépkocsikra vonatkozó sebességkorlátokat.

Automata sebességváltós típusok

- Utánfutó egyenes talajon való vontatásakor alkalmazza a **D** helyzetet.

Kézi kapcsolású sebességváltós típusok

Az üzemanyag-takarékosság érdekében legmegfelelőbb időben megjelenik a fel- vagy leváltásra figyelmeztető jelzés.

Vontatási sebesség és fokozatok

A lefelé váltás jelzése nem szólít fel 1-es sebességfokozatba váltásra. Ön mégis leválthat 1-esbe, ha nagyobb motorfékhatást szeretne elérni. Kerülje a hirtelen motorfékot.

Az útviszonyok és a forgalmi helyzet miatt előfordulhat, hogy akkor is fékezni kell, amikor ez nem jellemző.

Kanyarodás és fékezés

- Kanyarodjon a megszokottnál lassabban és nagyobb ívben.
- Hagyjon több helyet és időt a fékezésre.
- Ne fékezzen és kanyarodjon hirtelen.

Vezetés dombos területen

- Figyelje a hőmérsékletmérőt. Ha az közeledik a vörös (forró) jelöléshez, kapcsolja ki a légkondicionáló rendszert, és csökkentse a sebességet. Ha szükséges, biztonságos helyen állítsa meg a gépkocsit, és várja meg, amíg a motor lehűl.

Automata sebességváltós típusok

- Amennyiben sebességváltó gyakran vált, kapcsoljon át **[S]** sebességfokozatra.

Előírások a terepen történő haladáshoz

Általános tudnivalók

Gépkocsiját elsődlegesen burkolt utakon történő használatra tervezték, azonban nagy szabad magassága lehetővé teszi, hogy alkalmanként burkolatlan utakon közlekedjen. A gépkocsi nem alkalmas arra, hogy utat törjön magának vagy más nehéz terepfeladatot végezzen.

Ha úgy dönt, hogy burkolatlan úton közlekedik, észre fogja venni, hogy ehhez más képességekre van szükség, és hogy gépkocsija is eltérő módon viselkedik a burkolt utakhoz képest. Figyeljen a jelen fejezetben olvasható óvintézkedésekre és tanácsokra, és ismerje meg gépkocsiját, mielőtt burkolatlan utakra tévedne.

Potenciális vészhelyzetek

Ahhoz, hogy ne veszítse el uralmát a gépkocsi felett és nem boruljon fel, feltétlenül tartsa be az összes óvintézkedést és előírást:

- Megfelelően helyezze el a csomagokat, és tartsa be a terhelhetőségre vonatkozó előírásokat.
 - **Műszaki adatok** 648, 651. o.
- Vezetés közben győződjön meg arról, hogy a gépkocsiban ülők mindannyian becsatolták a biztonsági övüket.
- Tartsa alacsonyan a sebességet, és ne vezessen gyorsabban annál, mint amelyet a körülmények lehetővé tesznek.
- Az Ön felelőssége, hogy folyamatosan felmérje a helyzetet, és ne lépje túl a korlátozásokat.

➤ Előírások a terepen történő haladáshoz

⚠ FIGYELMEZTETÉS

Ha nem megfelelően közlekedik a gépkocsival burkolt vagy burkolatlan úton, akkor a gépkocsi ütközhet vagy felborulhat, melynek során a járművezető vagy az utasok súlyos, akár halálos sérülést szenvedhetnek.

- Tartsa be a jelen felhasználói kézikönyv összes utasítását és előírását.
- Tartsa alacsonyan a sebességet, és ne vezessen gyorsabban annál, mint amelyet a körülmények lehetővé tesznek.

Ha nem megfelelően üzemelteti a gépkocsit, ütközhet vagy felborulhat.

- **Kezelésre vonatkozó fontos információ** 36. o.
- **Óvintézkedések vezetés közben** 402. o.

Problémás helyzetek elkerülése

- **Ellenőrizze gépkocsiját**, mielőtt lehajt a burkolt útról, és ellenőrizze, hogy minden előírt időszakos karbantartási munkát elvégeztek-e rajta. Legyen különös figyelemmel a gumiabroncsok állapotára, és ellenőrizze az abroncsnyomásokat.
- **Ne feledje**, hogy a választott útvonalon is lehetnek akadályok (túl meredek vagy egyenetlen), Önnek is vannak korlátai (vezetési képességek és kényelem), és a gépkocsinak is vannak korlátai (vonóerő, stabilitás és teljesítmény). Ha nem ismeri fel ezeket a korlátokat, Ön és utasai veszélyes helyzetbe kerülhetnek.
- Lassan és fokozatosan **gyorsítson és fékezzen**. Ha túl gyorsan próbál meg elindulni vagy megállni, megszűnhet a tapadás és elveszítheti uralmát a gépkocsi felett.
- **Kerülje ki az akadályokat és törmelékeket** az úton, ezzel csökkentheti a felborulás, ill. a felfüggesztés vagy más alkatrészek sérülésének valószínűségét.
- **Lejtőkön haladva** megnő a felborulás kockázata, különösen ha túl meredek lejtőn próbál meg lejutni. Általában az a legbiztonságosabb, ha egyenesen halad lefelé. Ha nem lát jól minden körülményt vagy akadályt egy lejtőn, előbb gyalogoljon végig rajta, és csak utána hajtson rá a gépkocsival. Ha kétséges, hogy biztonságosan végig tud menni rajta, ne próbálkozzon vele. Keressen másik útvonalat. Ha elakad egy emelkedőn, ne próbáljon megfordulni. Lassan tolasson vissza ugyanazon az útvonalon, amelyiken felfelé ment.
- **Vízfolyás keresztezése** - Ne haladjon át mély vízben. Ha vízzel találkozik útközben (például egy kis patakkaival vagy egy nagy pocsolyával), alaposan mérje fel, mielőtt áthajtana rajta. Bizonyosodjon meg róla, hogy sekély, lassú folyású és szilárd az alja. Ha nem biztos benne, hogy milyen mély és hogy milyen az alja, forduljon meg és keressen más útvonalat. A mély vízben való áthajtás kárt tehet a gépkocsijában. A víz bejuthat a sebességváltóba és a differenciálműbe, így felhígíthatja a kenőanyagot és meghibásodást okozhat. Kimoshatja a zsírt a kerékcspagyakból.
- **Ha elakadt**, óvatosan próbáljon abba az irányba indulni, amerre Ön szerint kiszabadulhat. Ne pörgesse a kerekeket, mert ezzel csak ronthat a helyzeten és kárt tehet a sebességváltóban. Ha nem sikerül kiszabadulnia, gépkocsija vontatásra szorul. Használja az erre a célra kialakított első és hátsó vonószemet.

Kulcs nélküli ajtónyitó rendszerrel nem rendelkező típusok

A motor beindítása

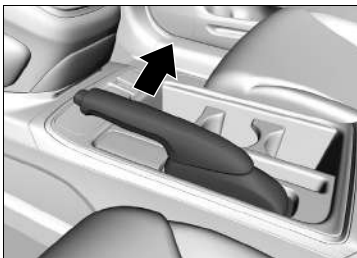

1. Mindenképp húzza be a rögzítőféket.

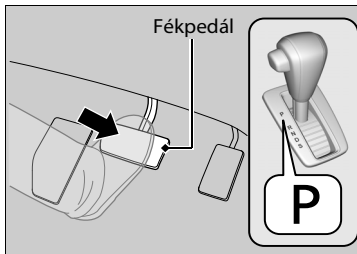

5 sebességes automata sebességváltóval felszerelt típusok

2. Ellenőrizze, hogy a sebességváltó kar **P** fokozatban van-e, majd nyomja be a fékpédált.
 - ▶ Habár a gépkocsit **N** fokozatban is el lehet indítani, biztonságosabb **P** fokozatban indítani.

9 sebességes automata sebességváltóval felszerelt típusok

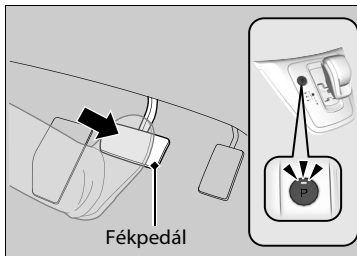

2. Nyomja le a fékpédált.
 - ▶ Ellenőrizze, hogy a sebességváltó **P** állásban van-e.

» A motor beindítása

A motor indításakor tartsa a lábát a fékpédálon.

Benzines kivételek

A motor hidegben és magaslati levegőn (2400 méter felett) nehezebben indul.

Ha a motort hidegben indítja, az akkumulátorhasználat csökkentése érdekében kapcsoljon ki minden elektromos tartozékot (pl. lámpák, légkondicionáló rendszer, hátsó páratlanító).

Ha a kipufogórendszerből szokatlan hangot hall, vagy kipufogógáz szagát érzi az utastérben, ellenőriztesse a gépkocsit a márkaszervizben. Valószínűleg meghibásodott a motor vagy a kipufogórendszer.

Az indításgátló rendszer védelmet nyújt a gépkocsinak lopás ellen. Ha nem megfelelően kódolt kulcsot (vagy egyéb eszközt) használ, a motor üzemanyagrendszere nem működik.

➔ **Indításgátló rendszer** 176. o.

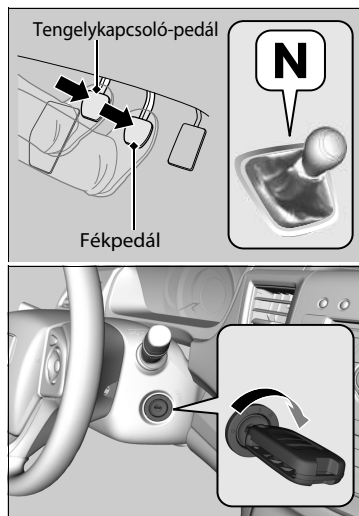

Kézi kapcsolású sebességváltós típusok

2. Ellenőrizze, hogy a sebességváltó kar **N** sebességfokozatban van-e. Majd nyomja le a fékpédált a jobb lábával és a tengelykapcsoló-pedált a bal lábával.
► A motor elindításához a tengelykapcsoló-pedált teljesen be kell nyomni.
3. Kapcsolja a gyújtáskapcsolót **INDÍTÁS**  helyzetbe a gázpedál lenyomása nélkül.

► A motor beindítása

Ne tartsa a kulcsot 15 másodpercnél tovább **INDÍTÁS**  helyzetben.

- Ha a motor nem indul el, várjon legalább 20 másodpercig, majd próbálja meg újra.
- Ha a motor elindul, de azonnal le is áll, várjon legalább 20 másodpercet, mielőtt megismételné a 3. lépést, miközben lassan lenyomja a gázpedált.
A motor beindulását követően engedje fel a gázpedált.

Dízel kivitelek

Megjegyzés

A megfelelő kenés biztosításához a motort ne járassa gyors alapjáratú fordulaton felett, amíg ki nem alszik az alacsony olajnyomás visszajelző.

Amíg el nem érte a normál üzemi hőmérsékletet, kerülje az erőteljes gyorsítást és a motor túráztatását.

Dízel kivitelek

Ha a kevés üzemanyag miatt a motor hibás működése vagy lefulladásá tapasztalható, azonnal vigye a gépkocsit biztonságos helyre, és tankoljon bele legalább 10 liternyi üzemanyagot.

Ha kifogy az üzemanyag, levegő kerül az üzemanyagrendszerbe. Ez a motor lassabb indítását okozhatja.

Ha a motor nem indul be az első próbálkozást követően, próbálja újra néhányszor. Amennyiben továbbra sem jár sikerrel, forduljon a márkaszervizhez.

Elindulás

Automata sebességváltós típusok

1. A jobb lábát a fékpedálon tartva engedje ki a rögzítőféket. Ellenőrizze, hogy a rögzítőfék-visszajelző kikapcsolt-e.
 - ➔ **Rögzítőfék** 485. o.
2. Kapcsoljon át a **[D]** sebességfokozatra. Tolatáskor a **[R]** opciót válassza.
3. Fokozatosan engedje fel a fékpedált és óvatosan nyomja le a gázpedált: induljon el.

■ Hegymeneti elindulást segítő rendszer

A hegymeneti elindulást segítő rendszer rövid ideig aktívan tartja a féket, ezzel segít megakadályozni, hogy a gépkocsi emelkedőn visszaguruljon, amikor átteszi a lábát a fékpedálról a gázpedálra.

Kézi kapcsolású sebességváltós típusok

Emelkedőn felfelé nyomja be a tengelykapcsolót, és váltson valamilyen előremeneti sebességfokozatba. Lejtőn lefelé válassza a **[R]** sebességfokozatot, és engedje fel a fékpedált.

Automata sebességváltós típusok

Emelkedőn felfelé kapcsoljon **[D]** vagy **[S]** sebességfokozatba, lejtőn lefelé pedig **[R]** sebességfokozatba. Ezután engedje fel a fékpedált.

Miután felengedi a fékpedált, a fékek egy ideig még működnek.

» Hegymeneti elindulást segítő rendszer

A hegymeneti elindulást segítő rendszer nem akadályozza meg a gépkocsi legurulását a meredek vagy csúszós lejtőn, és nem működik enyhe emelkedőn.

A hegymeneti elindulást segítő rendszer nem helyettesíti a rögzítőféket.

Kulcs nélküli ajtónyitó rendszerrel felszerelt típusok

A motor beindítása

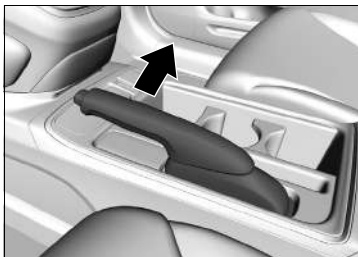

1. Mindenképp húzza be a rögzítőféket.

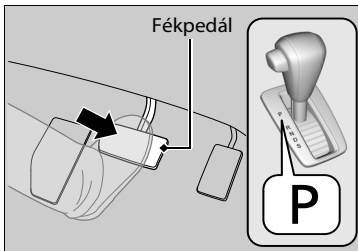

5 sebességes automata sebességváltóval felszerelt típusok

2. Ellenőrizze, hogy a sebességváltó kar **P** fokozatban van-e, majd nyomja be a fékpedált.
► Habár a gépkocsit **N** fokozatban is el lehet indítani, biztonságosabb **P** fokozatban indítani.

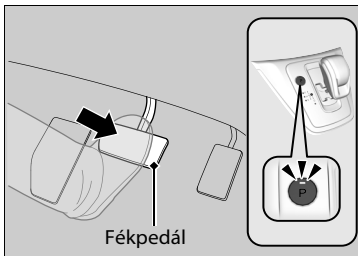

9 sebességes automata sebességváltóval felszerelt típusok

2. Nyomja le a fékpedált.
► Ellenőrizze, hogy a sebességváltó **P** állásban van-e.

► A motor beindítása

A motor indításakor tartsa a lábát a fékpedálon.

Benzines kivételek

A motor hidegben és magaslati levegőn (2400 méter felett) nehezebben indul.

Ha a motort hidegben indítja, az akkumulátorhasználat csökkentése érdekében kapcsoljon ki minden elektromos tartozékot (pl. lámpák, légkondicionáló rendszer, hátsó páratlanító).

Ha a kipufogórendszerből szokatlan hangokat hall, vagy kipufogógáz szagát érzi az utastérben, ellenőriztesse a gépkocsit a márkaszervizben. Valószínűleg meghibásodott a motor vagy a kipufogórendszer.

Az indításgátló rendszer segít megvédeni a gépkocsiját a lopástól. Ha nem megfelelően kódolt kulcsot (vagy más egyéb eszközt) használnak a gépkocsi indításához, a motor üzemanyagrendszere le tilt.

► **Indításgátló rendszer** 176. o.

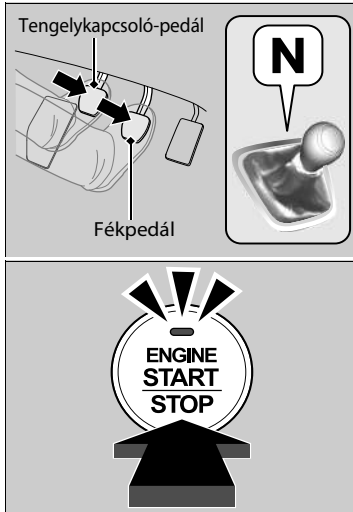

Kézi kapcsolású sebességváltós típusok

- Ellenőrizze, hogy a sebességváltó kar **N** sebességfokozatban van-e. Majd nyomja le a fékpédált a jobb lábával és a tengelykapcsoló-pédált a bal lábával.
 - A motor elindításához a tengelykapcsoló-pédált teljesen be kell nyomni.

Összes típus

- Nyomja meg az **ENGINE START/STOP** gombot, de közben ne nyomja a gázpedált.

► A motor beindítása

Ha a kulcs nélküli távirányító akkumulátora merülőben van, vigye közel az eszközt az **ENGINE START/STOP** gombhoz.

► Ha a kulcs nélküli távirányító eleme gyenge 619. o.

Ha a kulcs nélküli távirányítót erős rádióhullámok érik, előfordulhat, hogy a motor nem indul.

A motorindításhoz ne tartsa lenyomva az **ENGINE START/STOP** gombot.

Ha a motor nem indul el, várjon legalább 20 másodpercig, majd próbálja újra.

Dízel kivitelek

Megjegyzés

A megfelelő kenés biztosításához a motort ne járassa gyors alapjáratú fordulatszám felett, amíg ki nem alszik az olajnyomás figyelmeztető jelzése.

Amíg el nem érte a normál üzemi hőmérsékletet, kerülje az erőteljes gyorsítást és a motor túráztatását.

Dízel kivitelek

Ha a kevés üzemanyag miatt a motor hibás működése vagy lefulladásá tapasztalható, azonnal vigye a gépkocsit biztonságos helyre, és tankoljon bele legalább 10 liternyi üzemanyagot.

Ha kifogy az üzemanyag, levegő kerül az üzemanyagrendszerbe. Ez a motor lassabb indítását okozhatja.

Ha a motor nem indul be az első próbálkozást követően, próbálja újra néhányszor. Amennyiben továbbra sem jár sikerrel, forduljon a márkaszervizhez.

A motor leállítása

Miután a gépkocsi teljesen leáll, leállíthatja a motort.

Automata sebességváltós típusok

1. Kapcsoljon át a **P** sebességfokozatra.
2. Nyomja meg az **ENGINE START/STOP** gombot.

Kézi kapcsolású sebességváltós típusok

- Ha a sebességváltó kar **N** fokozatban van, nyomja meg az **ENGINE START/STOP** gombot.
- Ha a sebességváltó kar a **N** sebességfokozattól eltérő pozícióban van, nyomja be a tengelykapcsoló-pedált, majd az **ENGINE START/STOP** gombot.

Elindulás

Automata sebességváltós típusok

1. A jobb lábát a fékpedálon tartva engedje ki a rögzítőféket. Ellenőrizze, hogy a rögzítőfék-visszajelző kikapcsolt-e.
 ➔ **Rögzítőfék** 485. o.
2. Kapcsoljon át a **[D]** sebességfokozatra. Tolatáskor a **[R]** opciót válassza.
3. Fokozatosan engedje fel a fékpedált és óvatosan nyomja le a gázpedált: induljon el.

■ Hegymeneti elindulást segítő rendszer

A hegymeneti elindulást segítő rendszer megakadályozza a gépkocsi legurulását a lejtőn, miközben a sofőr a fékpedálról a gázra teszi a lábát.

Kézi kapcsolású sebességváltós típusok

Emelkedőn felfelé nyomja be a tengelykapcsolót, és váltson valamilyen előremeneti sebességfokozatba. Lejtőn lefelé válassza a **[R]** sebességfokozatot, és engedje fel a fékpedált.

Automata sebességváltós típusok

Emelkedőn felfelé kapcsoljon **[D]** vagy **[S]** sebességfokozatba, lejtőn lefelé pedig **[R]** sebességfokozatba. Ezután engedje fel a fékpedált.

Miután felengedi a fékpedált, a fékek egy ideig még működnek.

▶▶ Hegymeneti elindulást segítő rendszer

A hegymeneti elindulást segítő rendszer nem akadályozza meg a gépkocsi legurulását a meredek vagy csúszós lejtőn, és nem működik enyhe emelkedőn.

A hegymeneti elindulást segítő rendszer nem helyettesíti a rögzítőféket.

Óvintézkedések vezetés közben

Vezetés esőben

Ne vezessen mély vízben vagy vízzel borított úton. Ez károsíthatja a motort vagy a hajtásláncot, illetve az elektromos alkatrészek meghibásodását okozhatja.

Egyéb óvintézkedések

Ha erős ütést érzékel az autó aljánál, álljon meg egy biztonságos helyen. Ellenőrizze, hogy nincs-e károsodás vagy fékfolyadék-szivárgás a gépkocsi alvázán.

Óvintézkedések vezetés közben

VIGYÁZAT: Ne hajtson az úton mély vízben. A vízen való áthaladás a motor, az elektromos rendszerek sérülését okozza, és a gépkocsi tönkremeneteléhez vezet.

Megjegyzés

A gázpedál lenyomásakor ne váltson sebességfokozatot. Ez károsíthatja a sebességváltót.

Ha rendkívül kis sebességen ismételtlen elforgatja, vagy valamelyik szélső helyzetben tartja hosszabban a kormánykereket, az elektromos szervokormány (EPS) túlhevül. A rendszer biztonsági üzemmódba lép, és korlátozza teljesítményét. A kormánykereket ilyenkor kicsit nehezebb kezelni, mert a rásegítés csökken. Amint a rendszer lehűl, az EPS rendszer ismét maximális teljesítménnyel fog dolgozni. Az ilyen feltételek mellett történő ismételt használat a rendszer végleges károsodásához vezethet.

Automata sebességváltás *

■ Kúszás

A motor magasabb alapjáratú fordulatszámra jár, és a kúszás mértéke nő. Leállásnál nyomja le erőteljesen a fékpedált.

■ Kickdown

Ha emelkedőre való felhajtáskor gyorsan benyomja a gázpedált, a sebességváltó alacsonyabb sebességfokozatba vált, és hirtelen megnövelheti a gépkocsi sebességét. A gázpedált lassan nyomja be, különösen csúszós utakon és kanyarokban.

» Övintézkedések vezetés közben

Ha a gyújtáskapcsolót TARTOZÉK [I] vagy KORMÁNYZÁR [O]^{*1} állásba fordítja vezetés közben, a motor leáll, és az összes kormányzási és fékrásegítő funkció is leáll, így a gépkocsi irányítása is nehezebbé válik.

Vezetés közben ne kapcsoljon [N] sebességfokozatba, mert ilyenkor csökken a motorfék (és a gyorsulás) teljesítménye.

Az első 1000 km során kerülje a hirtelen gyorsulást vagy teljes gázadást, mert ezzel károsíthatja a motort vagy az erőátvitelt.

Az első 300 km-en ne fékezzen erősen. A fékbetétek cseréje után is ugyanígy járjon el.

*1: A kulcs nélküli ajtónyitó rendszerrel felszerelt típusokon **ENGINE START/STOP** gomb van gyújtáskapcsoló helyett.

* Nem áll rendelkezésre minden modellen

5 sebességes automata sebességváltóval felszerelt típusok

Sebességváltás

A sebességfokozatot a körülményeknek megfelelően válassza ki.

■ Sebességváltó kar helyzetei

Kioldógomb

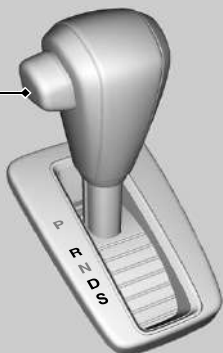

P **Parkoló**
A motor leállításakor vagy indításakor

R **Hátramenet**
Tolatáshoz

N **Üres**
Üresjáráshoz

D **Előremenet**
A következő esetekre:

- Normál vezetés (a sebességváltó automatikusan vált az 1-es és 5-ös fokozat között)
- Időszakos haladás szekvenciális módban

S **Előremenet (S)**
A következőkre használható:

- Automatikus sebességváltás az 1-es és 4-es sebességfokozat között (a 4-es sebességfokozatot csak nagy sebességnél használja)
- Haladás szekvenciális módban

► Sebességváltás

A gyújtáskapcsolót akkor fordíthatja KORMÁNYZÁR [0]^{*1} állásba és veheti ki a kulcsot, ha a sebességváltó kar [P] fokozatban van.

Ha a motor hideg, a gépkocsi kissé előregurulhat még akkor is, ha [N] fokozatban van.

Nyomja le a fékpedált, és ha szükséges, határozott mozdulattal húzza be a rögzítőféket.

*1: A kulcs nélküli ajtónyitó rendszerrel felszerelt típusokon **ENGINE START/STOP** gomb van gyújtáskapcsoló helyett.

A sebességváltó kar működése

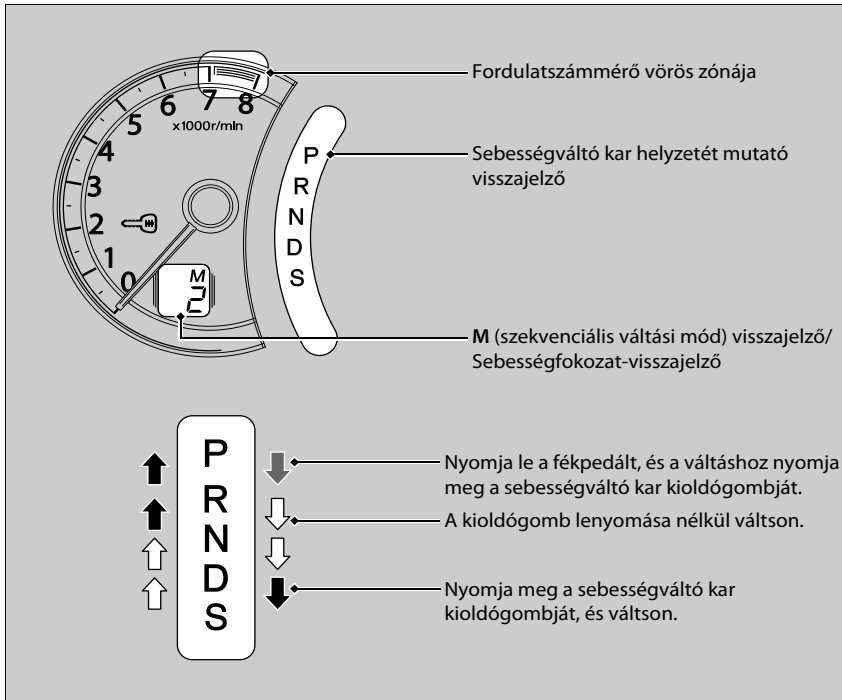

►► A sebességváltó kar működése

Megjegyzés

Ha a sebességváltó kart **D** fokozatból **R** fokozatba állítja és viszont, állítsa le a gépkocsit és tartsa a fékpedált benyomva.

A sebességváltó kar működtetése a gépkocsi teljes leállítása előtt károsíthatja a sebességváltót.

Elindulás előtt ellenőrizze a sebességváltó kar helyzetének visszajelzőjén a sebességfokozatot.

Vezetés közben a sebességváltó fokozatától függetlenül megjelenő, villogó **D** jelzés a sebességváltó meghibásodását jelzi.

Amint lehet, kerülje a hirtelen gyorsítást, és ellenőriztesse a sebességváltót márkaszervizben.

Az üzemanyag-ellátás megszakadhat, ha a fordulatszám-mérő vörös zónájával jelölt vagy annál magasabb motorfordulatszámon vezet (motorfordulatszám korlátozása). Ha ez előfordul, enyhe rázkódást érezhet.

Előfordulhat, hogy a sebességváltó kar nem működik, ha a fékpedált lenyomja, miközben lenyomva tartja a sebességváltó kar kioldógombját. Először nyomja le a fékpedált.

Szekvenciális váltási mód

A kormánykerékre szerelt billenőkapcsolókkal anélkül válthat az 1-es és 5-ös fokozat között, hogy kezét le kellene vennie a kormányról. A sebességváltó szekvenciális váltási módra vált.

■ Amikor a sebességváltó kar **[D]** fokozatban van:

A gépkocsi időlegesen szekvenciális váltási módra vált, és a sebességfokozat-visszajelző bekapcsol.

Állandó haladási sebesség elérésekor a szekvenciális váltási mód automatikusan kikapcsol, és a sebességfokozat-visszajelző kikapcsol.

Normál menethez való visszatéréshez tartsa két másodpercig lenyomva a **[+]** billenőkapcsolót.

■ Amikor a sebességváltó kar **[S]** fokozatban van:

A gépkocsi szekvenciális váltási módba vált, és az **M** (szekvenciális váltási mód) visszajelző, valamint a sebességfokozat-visszajelző bekapcsol. 10 km/h vagy annál kisebb sebességen a gépkocsi automatikusan 1-es sebességfokozatra vált. Automatikusan nem vált felfelé, akkor sem, ha a gépkocsi sebessége nő.

Elindulni csak 1-es vagy 2-es sebességfokozatban lehet.

A szekvenciális váltási módból való kilépéshez állítsa a sebességváltó kart **[S]** sebességfokozatból **[D]** sebességfokozatba. A szekvenciális váltási mód kikapcsolása után az **M** visszajelző és a sebességfokozat-visszajelző kikapcsol.

■ Kettes sebességfokozat zárolás módja

Ha álló gépkocsinál vagy 10 km/h sebességnél lassabb haladás közben benyomja a **+** kormányra szerelt billenőkapcsolót, a sebességváltó 2-es sebességfokozatban rögzül. Ez megkönnyíti a csúszós felületeken, például havas úton való elindulást.

A 2-es sebességfokozat zárolási módjának kikapcsolásához húzza meg a **-** billenőkapcsolót, vagy tegye a sebességváltó kart **S** állásból **D** állásba.

■ Szekvenciális váltási mód használata

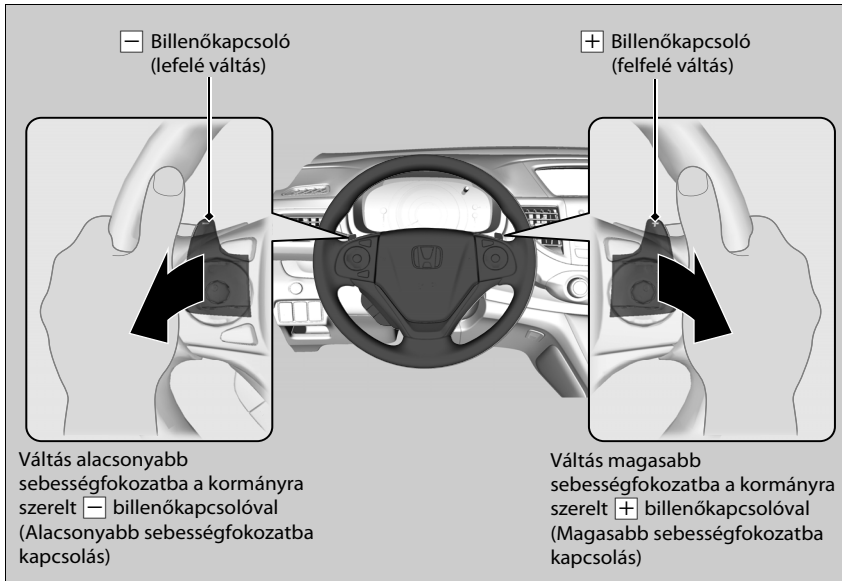

►► Szekvenciális váltási mód használata

A kormányra szerelt billenőkapcsoló minden megnyomásával egy sebességfokozatot válthat. A folyamatos sebességváltáshoz engedje fel a billenőkapcsolót, mielőtt újra lenyomná a következő sebességfokozatra váltáshoz.

Ha a sebességfokozat-visszajelző a magasabb vagy alacsonyabb sebességfokozatra váltási kísérletkor villog, a gépkocsi nem megfelelő sebességváltási fokozatban van.

A visszajelző villogásakor a magasabb sebességfokozatra váltáshoz enyhén gyorsítson, az alacsonyabb sebességfokozatra váltáshoz lassítsa a gépkocsit.

Felfelé váltás visszajelzők

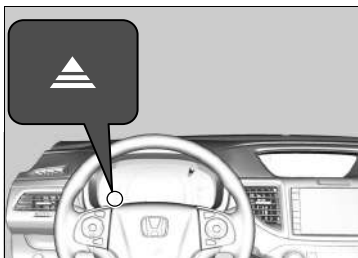

Bekapcsol, amikor a gépkocsi szekvenciális váltási módban van; azt jelzi, hogy mikor célszerű sebességet váltani a leginkább üzemanyag-takarékos vezetési stílushoz.

Felfelé váltás visszajelző: Bekapcsol, ha felfelé váltás javasolt.

Felfelé váltás visszajelzők

▲ FIGYELMEZTETÉS

A sebességfokozat-visszajelző csak iránymutatás ahhoz, hogy jobb üzemanyag-takarékosságot érjen el. Kedvezőtlen útviszonyok és forgalmi helyzetek mellett ne figyeljen a sebességfokozat-visszajelzőre, mert az elvonhatja a figyelmét.

Ha bekapcsolt ECON mód mellett nem vált fokozatot, amikor világítani kezd a sebességfokozat-visszajelző, megváltozhat a környezeti fény érzékelőjének színe. Ez kihat az üzemanyag-takarékosság mértékére.

Az útviszonyok és a forgalmi helyzet miatt előfordulhat, hogy akkor is fékezni kell, amikor ez nem jellemző.

9 sebességes automata sebességváltóval felszerelt típusok

Sebességváltás

A sebességfokozatot a körülményeknek megfelelően válassza ki. Azelőtt indítsa be a motort, mielőtt fokozatot váltana.

■ Sebességváltó kar helyzetei



| | |
|----------|---|
| P | <p>Parkoló A motor leállításakor vagy indításakor</p> |
| R | <p>Hátramenet Tolatáshoz</p> |
| N | <p>Üres Üresjárárhoz</p> |
| D | <p>Előremenet A következő esetekre:</p> <ul style="list-style-type: none"> • Normál vezetéshez (a sebességváltó automatikusan vált az 1-es és 9-es fokozat között) • Időszakos szekvenciális módban való haladáshoz |
| S | <p>Előremenet (S) A következőkre használható:</p> <ul style="list-style-type: none"> • Automatikus sebességváltás az 1-es és 8-as sebességfokozat között (a 8-as sebességfokozatot csak nagy sebességnél használja) • Haladás szekvenciális módban |

►► Sebességváltás

▲ FIGYELMEZTETÉS

A gépkocsi elgurulhat, ha anélkül hagyja ott a gépjárművet, hogy meggyőződött volna róla, hogy a Parkolás fokozat van kiválasztva. Mindig tartsa a lábát a fékpedálon, amíg meg nem győződött róla, hogy a **P** fokozat látszik-e a sebességfokozat visszajelzőjén.

A gyújtáskapcsolót akkor fordíthatja KORMÁNYZÁR **O***1 állásba és veheti ki a kulcsot, ha a sebességváltó **P** fokozatban van.

Ha a motor hideg, a gépkocsi kissé előregurulhat még akkor is, ha **N** fokozatban van. Nyomja le a fékpedált, és ha szükséges, határozott mozdulattal húzza be a rögzítőféket.

Ha rendkívül alacsony hőmérsékleti viszonyok (-30°C) között vált sebességfokozatot, kis késleltetést tapasztalhat a fokozat megjelenítése előtt. A vezetés megkezdése előtt mindig ellenőrizze a megfelelő sebességfokozatot.

A hangjelző megszólal, ha a gázpedált a **N** sebességfokozatban nyomja le. Kapcsoljon **D** vagy **R** sebességfokozatba lenyomott fékpedál mellett.

*1: A kulcs nélküli ajtónyitó rendszerrel felszerelt típusokon **ENGINE START/STOP** gomb van gyújtáskapcsoló helyett.

■ **P** (Parkolás) gomb

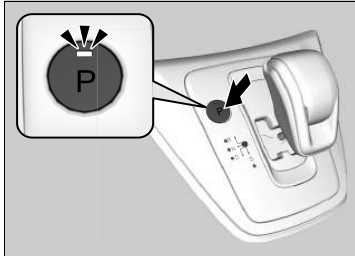

A **P** sebességfokozat lesz kiválasztva, ha a **P** gombot akkor nyomja meg, amikor a gépkocsi álló helyzetben, a gyújtáskapcsoló pedig BE **II** ^{*1} állásban van. A **P** gomb visszajelzője villogítani kezd.

*1: A kulcs nélküli ajtónyitó rendszerrel felszerelt típusokon **ENGINE START/STOP** gomb van gyújtáskapcsoló helyett.

A sebességváltó kar működése

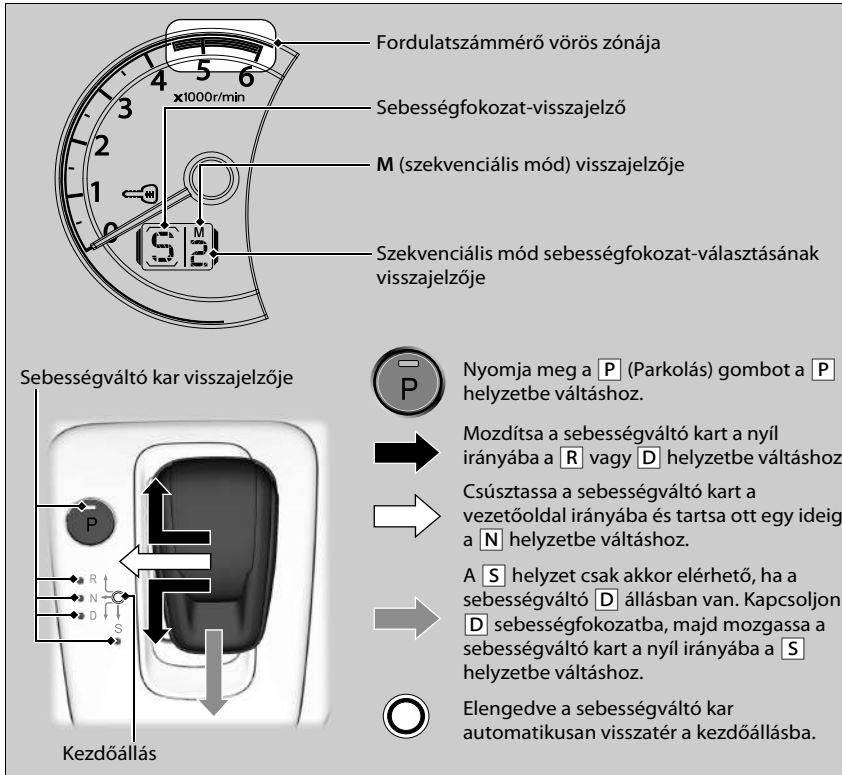

▶▶ A sebességváltó kar működése

Megjegyzés

Ha a sebességváltót **D** fokozatból **R** fokozatba állítja és viszont, állítsa le a gépkocsit és tartsa a fékpedált benyomva.

A sebességváltó kar működtetése a gépkocsi teljes leállítása előtt károsíthatja a sebességváltót.

A sebességfokozat kiválasztása előtt ellenőrizze a megfelelő fokozatot a sebességfokozat visszajelzőjén és a sebességváltó kar visszajelzőjén.

Ha az aktuálisan kiválasztott sebességfokozat visszajelzője vagy a sebességfokozat visszajelzőjének minden eleme villog, probléma merült fel a sebességváltóval.

Amint lehet, kerülje a hirtelen gyorsítást, és ellenőriztesse a sebességváltót márkaszervizben.

Az üzemanyag-ellátás megszakadhat, ha a fordulatszámérő vörös zónájával jelölt vagy annál magasabb motorfordulatszámra vezet (motorfordulatszám korlátozása). Ha ez előfordul, enyhe rázkódást érezhet.

Egyszeri hangjelzés hallatszik a **R** fokozatba váltást követően.

Fagypont alatti hőmérséklet esetén előfordulhat, hogy az elektronikus fokozatválasztó lassan reagál.

Mindig nyomja le a fékpedált, mielőtt **[P]** sebességfokozatba vált, és a pedál felengedése előtt ellenőrizze, hogy megjelenik-e a **[P]** szimbólum a sebességfokozat visszajelzőjén.

■ A vezetőoldali ajtó nyitása

Ha az alábbi körülmények fennállása esetén nyitja ki a vezetőoldali ajtót, a sebességfokozat automatikusan **[P]** lesz.

- A gépkocsi álló helyzetben van, a motor jár, vagy legfeljebb 2 km/h sebességgel halad.
- A sebességváltó nem **[P]** helyzetben van.
- Kikapcsolta a vezetőülés biztonsági övét.

► Ha manuálisan vált át **[P]** fokozatból lenyomott fékpedál mellett, akkor a sebességfokozat automatikusan visszatér **[P]** fokozatba, amint felengedi a fékpedált.

■ A motor leállítása

Ha úgy állítja le a motort, hogy a gépkocsi álló helyzetben, a sebességváltó pedig nem **[P]** helyzetben van, a sebességfokozat automatikusan **[P]** lesz.

►A vezetőoldali ajtó nyitása

A vezetőoldali ajtó kinyitása előtt mindig válassza a **[P]** fokozatot.

Parkolja le a gépkocsit egy biztonságos helyen.

► **Leállított állapotban** 505. o.

Ha azt követően szeretné vezetni a gépkocsit, hogy a **[P]** fokozat automatikusan kiválasztásra került a leírt feltételek mellett, zárja be az ajtót, kösse be a biztonsági övet, nyomja le a fékpedált, majd váltson sebességfokozatot.

A gépkocsi elhagyása előtt állítsa le a motort és zárja be az ajtókat.

■ A sebességváltó [N] fokozatban tartása [autómosó üzemmód]

Járó motornál:

1. Tartsa nyomva a fékpedált.
2. Válassza a [N] üzemmódot.

Kulcs nélküli ajtónyitó rendszerrel ellátott típusok

3. Öt másodpercen belül nyomja meg a **ENGINE START/STOP** gombot.

A teljesítmény üzemmód TARTOZÉK értékre változik.

- ▶ Ezzel autómosó üzemmódba kerül a gépkocsi, amelyet akkor kell használni, ha a gépkocsi szállítószalaggal felszerelt automata autómosón halad keresztül és sem Ön, sem pedig a kiszolgáló személyzet tagjai nem tartózkodnak a gépkocsiban.
- ▶ A sebességfokozat 15 percig [N] helyzetben marad a TARTOZÉK teljesítmény üzemmód esetén, majd automatikusan [P] fokozatra vált, a teljesítmény üzemmód pedig KI értékre változik.

A [P] fokozatba történő manuális váltás megszakítja a TARTOZÉK üzemmódot. A [P] visszajelző világítani kezd, a teljesítmény üzemmód pedig KI értékre változik.

Kulcs nélküli ajtónyitó rendszerrel nem rendelkező típusok

3. Öt másodpercen belül forgassa el a gyújtáskapcsolót TARTOZÉK [I] helyzetbe.
 - ▶ Ezzel autómosó üzemmódba kerül a gépkocsi, amelyet akkor kell használni, ha a gépkocsi szállítószalaggal felszerelt automata autómosón halad keresztül és sem Ön, sem pedig a kiszolgáló személyzet tagjai nem tartózkodnak a gépkocsiban.
 - ▶ A sebességfokozat [N] állásban marad, a gyújtáskapcsoló pedig 15 percig TARTOZÉK [I] helyzetben lesz, majd automatikusan [P] helyzetre vált.

■ Az egyes sebességfokozatok kiválasztására vonatkozó korlátozások

Bizonyos körülmények között nincs lehetőség egyes sebességfokozatok kiválasztására a váratlan balesetek elkerülése érdekében.

| Sebességváltó az alábbi fokozatban: | 1. Az alábbi körülmények fennállása esetén: | 2. Nem választható az alábbi: | 3. A sebességfokozat az alábbi marad/az alábbira változik: | A sebességfokozat-váltás módja |
|-------------------------------------|---|--------------------------------------|--|---|
| P | A fékpedál nincs lenyomva. A gázpedál le van nyomva. | Más sebességfokozat. | P | Engedje fel a gázpedált, majd nyomja le a fékpedált. |
| N | A gépkocsi kis sebességgel halad a fékpedál lenyomása nélkül. A gépkocsi kis sebességgel halad a gázpedál lenyomása mellett. | | | |
| N, D vagy S | A gépkocsi előre halad. | R | N | Állítsa le a gépkocsit egy biztonságos helyen, nyomja le a fékpedált, majd válassza ki a megfelelő sebességfokozatot. |
| R vagy N | A gépkocsi hátrafelé halad. | D | | |
| R, N, D vagy S | A gépkocsi mozgásban van. | Nem nyomhatja meg a parkolás gombot. | P vagy N | Válassza a D , majd az S fokozatot. |
| R | - | S | | |
| P vagy N | - | | | |

Vezetés

Szekvenciális mód

A kormánykerékre szerelt billenőkapcsolókkal anélkül válthat az 1-es és 9-es fokozat között, hogy kezét le kellene vennie a kormányról. A sebességváltó a szekvenciális módra vált, ha vezetés közben meghúzza a billenőkapcsolót. Az üzemmód hasznos lehet, ha a motorfék használatára van szükség.

■ Ha a sebességváltó **D** fokozatban van:

A gépkocsi időlegesen szekvenciális módra vált, és a szekvenciális mód sebességfokozat-visszajelzője bekapcsol.

Állandó haladási sebesség elérésekor a szekvenciális mód automatikusan kikapcsol, és a szekvenciális mód sebességfokozat-visszajelzője kikapcsol.

Normál menethez való visszatéréshez tartsa pár másodpercig nyomva a **+** billenőkapcsolót.

■ Ha a sebességváltó **S** fokozatban van:

A gépkocsi szekvenciális módba vált, és a **M** (szekvenciális mód) visszajelző, valamint a szekvenciális mód sebességfokozat-visszajelzője bekapcsol.

Ha a járműsebesség növekszik, és a motorfordulatszám megközelíti a fordulatszámmerő vörös zónáját, a sebességváltó automatikusan a következő fokozatba vált.

Az üzemmódot a **D** sebességfokozatba váltással, illetve a **+** billenőkapcsoló néhány másodpercig történő nyomva tartásával kapcsolhatja ki. A szekvenciális mód kikapcsolása után a **M** visszajelző és a szekvenciális mód sebességfokozat-visszajelzője kikapcsol.

Szekvenciális mód használata

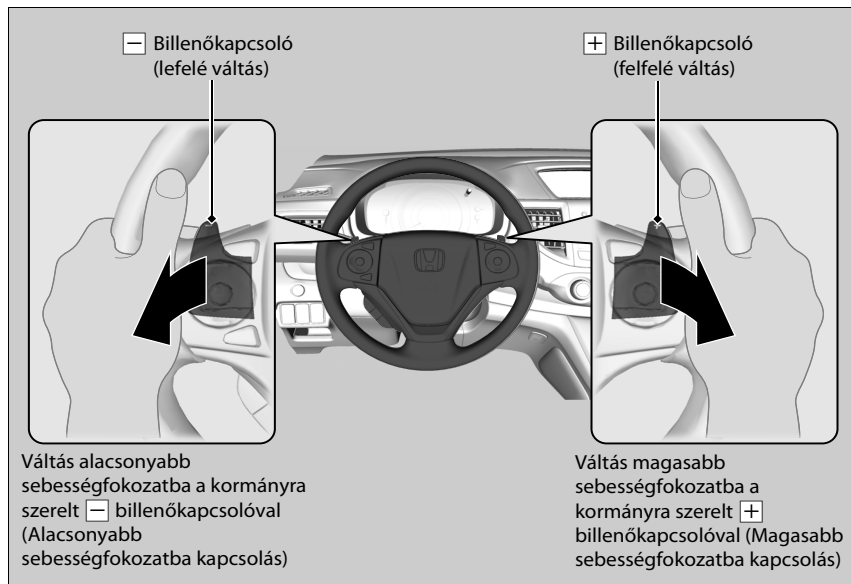

Szekvenciális mód használata

A kormányra szerelt billenőkapcsoló minden megnyomásával egy sebességfokozatot válthat. A folyamatos sebességváltáshoz engedje fel a billenőkapcsolót, mielőtt újra lenyomná a következő sebességfokozatra váltáshoz.

Ha a szekvenciális mód sebességfokozat-visszajelzője a magasabb vagy alacsonyabb sebességfokozatra váltási kísérletkor villog, a gépkocsi nem megfelelő sebességváltási fokozatban van. A visszajelző villogásakor a magasabb sebességfokozatra váltáshoz enyhén gyorsítson, az alacsonyabb sebességfokozatra váltáshoz lassítsa a gépkocsit.

Fel- és lefelé váltás jelzői

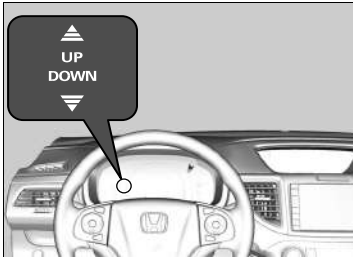

Bekapcsol, amikor a gépkocsi szekvenciális módban van; azt jelzi, hogy mikor célszerű sebességet váltani a leginkább üzemanyag-takarékos vezetési stílushoz.

Felfelé váltás visszajelzője: bekapcsol, ha felfelé váltás javasolt.

Lefelé váltás visszajelzője: bekapcsol, ha lefelé váltás javasolt.

▶▶ Fel- és lefelé váltás jelzői

⚠ FIGYELMEZTETÉS

A sebességfokozat-visszajelző csak iránymutatás ahhoz, hogy jobb üzemanyag-takarékosságot érjen el.

Kedvezőtlen útviszonyok és forgalmi helyzetek mellett ne figyeljen a sebességfokozat-visszajelzőjére, mert az elvonhatja a figyelmét.

A visszajelző nem ajánlja fel a lefelé váltást a motorfék fokozása céljából. Ha nagyobb motorfékhatást szeretne elérni lejtőn haladás közben, mégis lejjebb válthat.

Mindig a megfelelő motorfordulatnál váltson lefelé.

Ha bekapcsolt ECON mód mellett nem vált fokozatot, amikor világítani kezd a sebességfokozat-visszajelző, megváltozhat a környezettudatos vezetés visszajelzőjének színe. Ez kihat az üzemanyag-takarékosság mértékére.

Az útviszonyok és a forgalmi helyzet miatt előfordulhat, hogy akkor is fékezni kell, amikor ez nem jellemző.

Kézi kapcsolású sebességváltós típusok

Sebességváltás

A sebességváltó kar működése

A sebességváltó kar használatához és a fokozatváltáshoz nyomja le teljesen a tengelykapcsolót, majd fokozatosan engedje fel.

Nyomja le a tengelykapcsolót, és várjon néhány másodpercet, mielőtt **[R]** fokozatba vált, vagy egy pillanatra váltson valamely előremeneti fokozatba. Ez megállítja a fogaskerekeket, melyek ily módon nem „súrlódnak egymáshoz”.

Amikor nem vált, ne tartsa a lábát a tengelykapcsoló-pedálón. Ettől ugyanis előbb elkopik a tengelykapcsoló.

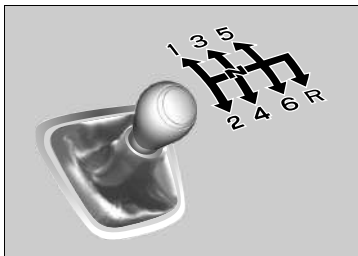

Vezetés

► Sebességváltás

Megjegyzés

Ne váltson **[R]** fokozatba, amíg a gépkocsi teljesen le nem áll.

Ha leállítás előtt **[R]** fokozatba vált, ezzel károsíthatja a sebességváltót.

Megjegyzés

Visszaváltás előtt ellenőrizze, hogy a fordulatszám nem kerül-e a fordulatszám-mérő vörös zónájába. Ha ez előfordul, az komoly kárt okoz a motorban.

A sebességváltó kar fém részt is tartalmaz. Ha nagy melegben sokáig áll odakint a gépkocsi, vigyázzon, amikor hozzáér a sebességváltó karhoz. A sebességváltó kar ugyanis nagyon felforrósodhat. Alacsony külső hőmérsékletnél a sebességváltó kar hideg érzetű.

Ha meghaladja az adott sebességfokozathoz engedélyezett sebességet, a motor fordulatszáma eléri a fordulatszám-mérő vörös zónáját. Ha ez előfordul, enyhe rázkódást érezhet.

Fel-/lefelé váltás jelzői

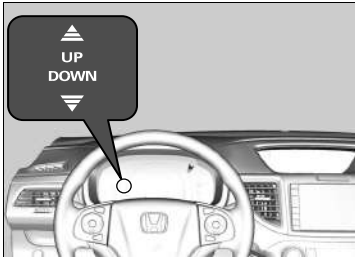

Világítással jelzi, hogy mikor esedékes a fokozatváltás a jobb üzemanyag-takarékosság elérése érdekében.

Felfelé váltás visszajelző: Bekapcsol, ha felfelé váltás javasolt.

Lefelé váltás visszajelző: Bekapcsol, ha lefelé váltás javasolt.

▶▶ Fel-/lefelé váltás jelzői

⚠ FIGYELMEZTETÉS

A sebességfokozat-visszajelző csak iránymutatás ahhoz, hogy jobb üzemanyag-takarékosságot érjen el. Kedvezőtlen útviszonyok és forgalmi helyzetek mellett ne figyeljen a sebességfokozat-visszajelzőjére, mert az elvonhatja a figyelmét.

A visszajelző nem ajánlja fel a lefelé váltást a motorfék fokozása céljából. Ön mégis leválthat, ha nagyobb motorfékhatást szeretne elérni lejtőn haladás közben.

Mindig a megfelelő motorfordulatnál váltson lefelé.

A lefelé váltás visszajelző **2** fokozatból **1** fokozatba váltásnál nem jelenik meg.

Ha bekapcsolt ECON mód mellett nem vált fokozatot, amikor világítani kezd a sebességfokozat-visszajelző, megváltozhat a környezettudatos vezetés visszajelzőjének színe. Ez kihat az üzemanyag-takarékosság mértékére.

Az útviszonyok és a forgalmi helyzet miatt előfordulhat, hogy akkor is fékezni kell, amikor ez nem jellemző.

Hátrameneti fokozat zárolása

A Kézi kapcsolású sebességváltó zárolási mechanizmusa bizonyos sebesség mellett megakadályozza, hogy a sofőr előremeneti sebességfokozatból véletlenül **R** sebességfokozatba váltson.

Ha a gépkocsi leállítása után nem sikerül **R** sebességfokozatba kapcsolni, tegye a következőket:

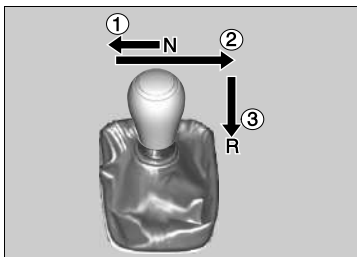

1. Nyomja le a tengelykapcsoló-pedált, húzza a sebességváltó kart teljesen balra, és váltson **R** sebességfokozatba.
2. Ha még mindig nem tud **R** fokozatba váltani, működtesse a rögzítőféket, és tegye a gyújtáskapcsolót TARTOZÉK **I** vagy KORMÁNYZÁR **O***1 állásba.
3. Nyomja le a tengelykapcsoló-pedált, és váltson **R** fokozatba.
4. Tartsa lenyomva a tengelykapcsoló-pedált, és indítsa be a motort.

Ha gyakran találkozik ilyen helyzettel, ellenőriztesse a gépkocsit szakszervizben.

*1: A kulcs nélküli ajtónyitó rendszerrel felszerelt típusokon **ENGINE START/STOP** gomb van gyújtáskapcsoló helyett.

9 sebességes automata sebességváltóval felszerelt típusok

Automatikus alapjárat-leállítás

Az üzemanyag-takarékosság maximális elősegítése érdekében a motor automatikusan leáll a gépkocsi megállításkor a környezeti és a gépkocsi működtetési körülményeinek függvényében. A visszajelző bekapcsol.

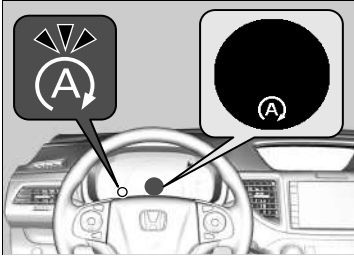

A motor újraindul, amikor a gépkocsi újra mozgásra kész, a visszajelző pedig kikapcsol.

Az Automatikus alapjárat-leállítással kapcsolatos üzenet jelenik meg a többfunkciós információs kijelzőn.

- **Irányjelzők** 107. o.
- **Testre szabható funkciók** 139. o.

Ha kinyitják a vezetőoldali ajtót, miközben a visszajelző világít, hangjelzés figyelmeztet, hogy az automatikus alapjárat-leállítás aktív.

Automatikus alapjárat-leállító rendszer BE/KI

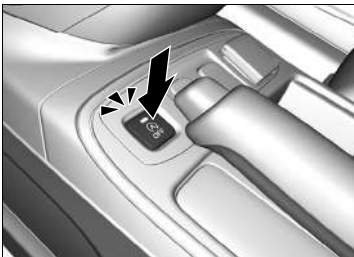

Az automatikus alapjárat-leállítás rendszer kikapcsolásához nyomja meg ezt a gombot. Az automatikus alapjárat-leállítás rendszer kikapcsol.

- Az automatikus alapjárat-leállító rendszer leáll, és a visszajelző bekapcsol.

Automatikus alapjárat-leállítás

A gépkocsiba szerelt akkumulátort kimondottan az automatikus alapjárat-leállítás funkcióval rendelkező típusokhoz tervezték. A megadottól eltérő típusú akkumulátor használata esetén az akkumulátor élettartama csökkenhet, az automatikus alapjárat-leállítás funkció pedig nem működik. Ha az akkumulátor cseréje szükséges, győződjön meg arról, hogy a megfelelő típust választja. Kérdezze a szakszervizt a további részletekről.

► **Műszaki adatok** 648. o.

Az automatikus alapjárat-leállítás működési ideje:

- **Növekszik** ECON üzemmódban a kikapcsolt ECON üzemmóddhoz viszonyítva a légkondicionáló rendszer használatakor.



Automatikus alapjárat-leállító rendszer BE/KI

Az alapjárat-leállítás funkcióval leállított motor újraindításához nyomja meg az automatikus üresjárat leállító rendszer **OFF** gombját.

Az automatikus alapjárat-leállító rendszer bekapcsol, ha:

A  sebességfokozatban és a fékpedál lenyomásakor a gépjármű megáll.

■ Az automatikus alapjárat-leállítás nem kapcsol be, ha:

- A vezető biztonsági öve nincs becsatolva.
- A hűtőfolyadék hőmérséklete alacsony vagy magas.
- A sebességváltó-folyadék hőmérséklete alacsony vagy magas.
- A gépkocsi újra megáll, mielőtt a sebessége elérné az 5 km/h értéket a motor újraindítása után.
- Meredek lejtőn állt meg.
- A  sebességfokozattól eltérő sebesség van kiválasztva.
- A motort nyitott motorháztetővel indította el.
 - Állítsa le a motort. Csukja le a motorháztetőt a motor elindítása előtt az automatikus alapjárat-leállítás funkció aktiválásához.
-  bekapcsolva (a visszajelző bekapcsolva).
- Az akkumulátor töltöttsége alacsony.
- Az akkumulátor belső hőmérséklete -10 °C vagy alacsonyabb.
- A légkondicionáló rendszer használatban van, és a környezeti hőmérséklet -20 °C alatt vagy 40 °C felett van.
- A légkondicionáló rendszer hőmérséklete **Hi** vagy **Lo** beállításra van állítva.
-  bekapcsolva (a visszajelző bekapcsolva).

☒ Az automatikus alapjárat-leállító rendszer bekapcsol, ha:

Az alapjárat-leállítás során ne nyissa fel a motorháztetőt. Ha a motorháztetőt felnyitják, a motor nem indul újra automatikusan.

Ebben az esetben a gyújtáskapcsolóval* vagy a **ENGINE START/STOP** gombbal* indíthatja újra a motort.

➔ **A motor beindítása** 395, 398. o.

☒ Kulcs nélküli ajtónyitó rendszerrel ellátott típusok

A **ENGINE START/STOP** gomb megnyomásakor a rendszer átkapcsol a TARTOZÉK teljesítmény üzemmódra, még akkor is, ha az automatikus alapjárat-leállítás működésben van. A TARTOZÉK módban a motor nem indul újra automatikusan. Normál módon indítsa el a motort.

➔ **A motor beindítása** 398. o.

■ **Az automatikus alapjárat-leállítás lehet, hogy nem kapcsol be, ha:**

- Ha a gépkocsi hirtelen fékezés után megállt.
- A kormánykerék forgatása közben.
- A ventilátor sebessége túlságosan nagy.
- A gépjárművel gyakran gyorsítanak és lassítanak alacsony sebesség mellett.
- A légkondicionáló rendszer használatban van, valamint jelentős különbség van a beállított és az aktuális belső hőmérséklet között.
- Magas a páratartalom az utastérben.

■ **A motor automatikusan újraindul, ha:**

Leveszi a lábát a fékpedálról.

■ **A következő esetekben a motor akkor is újraindul, ha a fékpedál le van nyomva:**

- Az automatikus alapjárat-leállítás **OFF** gombjának megnyomása esetén.
- A kormánykerék forgatása közben.
- Az **[R]** vagy **[S]** sebességfokozatra kapcsol át, vagy amikor **[N]** fokozatról **[D]** fokozatra kapcsol.
- Ha a fékpedálra kifejtett erő csökkenni kezd, és az emelkedőn leállított gépkocsi elkezd mozogni.
- Ha a gépkocsi megállása során a fékpedált sokszor megnyomja és felengedi.
- Az akkumulátor töltése alacsonnyá válik.
- Lenyomja a gázpedált.
- A vezető biztonsági övet kikapcsolja.
- **[FRONT]** bekapcsolva (a visszajelző bekapcsolva).
- A légkondicionáló rendszer működik, a beállított és az aktuális belső hőmérséklet közötti eltérés pedig jelentősen megnő.
- A légkondicionáló rendszer a belső tér páramentesítése érdekében működik.

►► **A motor automatikusan újraindul, ha:**

- Ha automatikus alapjárat-leállítás közben valamelyik elektronikus eszköz használatban van, az eszköz ideiglenesen kikapcsolhat a motor újraindításakor.

■ Elindulássegítő fékezés funkció

Röviden behúzva tartja a féket a fékpedál felengedését követően a motor újraindítása érdekében. Ez megakadályozza a gépjármű véletlenszerű elindulását a lejtőn.

Kézi kapcsolású sebességváltós típusok

Automatikus alapjárat-leállítás

Az üzemanyag-takarékosság maximális elősegítése érdekében a motor automatikusan leáll a gépkocsi megállításkor a környezeti és a gépkocsi működtetési körülményeinek függvényében. A visszajelző bekapcsol ebben az esetben. A motor újraindul, amikor a gépkocsi újra mozgásra kész a tengelykapcsoló pedál megnyomásakor, és a visszajelző kikapcsol.

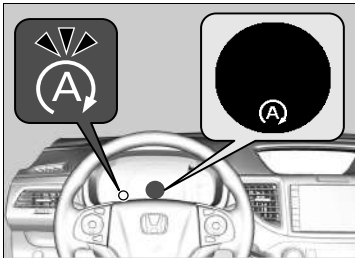

Ha kinyitja a vezetőoldali ajtót, miközben a visszajelző világít, sípoló figyelmeztető hang hallható, amely figyelmezteti, hogy az automatikus alapjárat-leállítás be van kapcsolva.

Az Automatikus alapjárat-leállítással kapcsolatos üzenet jelenik meg a többfunkciós információs kijelzőn.

- **Irányjelzők** 107. o.
- **Testre szabható funkciók** 139. o.

Automatikus alapjárat-leállító rendszer BE/KI

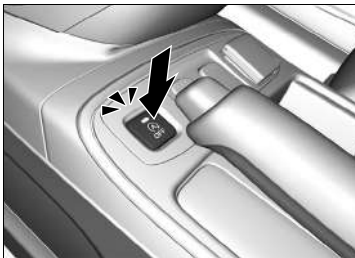

Az automatikus alapjárat-leállítás rendszer kikapcsolásához nyomja meg ezt a gombot. Az automatikus alapjárat-leállítás rendszer kikapcsol.

- Az automatikus alapjárat-leállító rendszer leáll, és a visszajelző bekapcsol.

►► Automatikus alapjárat-leállítás

A gépkocsiba szerelt akkumulátort kimondottan az automatikus alapjárat-leállítás funkcióval rendelkező típusokhoz tervezték.

A megadottól eltérő típusú akkumulátor használata esetén az akkumulátor élettartama csökkenhet, az automatikus alapjárat-leállítás funkció pedig nem működik. Ha az akkumulátor cseréje szükséges, győződjön meg arról, hogy a megfelelő típust választja. Kérdezze a szakszervizt a további részletekről.

- **Műszaki adatok** 648. o.

Ha az automatikus alapjárat-leállítás olyan hosszú ideig van bekapcsolva, hogy csökkenti az akkumulátor töltését, előfordulhat, hogy a motor nem indul újra automatikusan. Manuálisan állítsa le a motort, amikor kiszáll a gépkocsiból.

Az automatikus alapjárat-leállítás működési ideje:

- **Növekszik** ECON üzemmódban a kikapcsolt ECON üzemmóddhoz viszonyítva a légkondicionáló rendszer használatakor.

►► Automatikus alapjárat-leállító rendszer BE/KI



Az alapjárat-leállítás funkcióval leállított motor újraindításához nyomja meg az automatikus üresjárat leállító rendszer **OFF** gombját.

Az automatikus alapjárat-leállító rendszer bekapcsol, ha:

A gépkocsi előre haladása után megállás fékezéssel, a tengelykapcsoló pedál teljesen lenyomva, a sebességváltó kar  fokozatba kapcsolva, majd a tengelykapcsoló pedál felengedve.

► A motor automatikus újraindításához nyomja le a tengelykapcsoló pedált.

Az automatikus alapjárat-leállítás nem kapcsol be, ha:

- A vezető biztonsági öve nincs becsatolva.
- A hűtőfolyadék hőmérséklete alacsony vagy magas.
- A gépkocsi újra megáll, mielőtt a gépkocsisebesség elérné a 3 km/h-t a motor újraindítása után.
- A sebességváltó kar nem  állásban van.
- A motort nyitott motorháztetővel indította el.
 - Állítsa le a motort. Csukja le a motorháztetőt a motor elindítása előtt az automatikus alapjárat leállítás funkció aktiválásához.
- Az akkumulátor töltése alacsonnyá válik.
- Az akkumulátor belső hőmérséklete -10 °C vagy alacsonyabb.
- A légkondicionáló rendszer használatban van, és a vezető oldali hőmérséklet az alsó vagy felső határértékre van állítva, a kijelzőn **Lo** (Alacsony) vagy **Hi** (Magas) jelenik meg.
- A légkondicionáló rendszer használatban van, és a környezeti hőmérséklet -20 °C vagy alacsonyabb, vagy 40 °C vagy magasabb.
-  bekapcsolva (a visszajelző bekapcsolva).

■ **Az automatikus alapjárat-leállítás lehet, hogy nem kapcsol be, ha:**

- A kormánykerék forgatása közben.
- A légkondicionáló rendszer használatban van, és a kiválasztott ventilátorsebesség túl magas.
- A légkondicionáló rendszer használatban van, és a környezeti feltételek eltérhetnek a légkondicionáló rendszer kiválasztott beállításaitól.
- Magas a páratartalom az utastérben.

Benzines kivételek

- A magasság túlságosan nagy.

A motor automatikusan újraindul:

A tengelykapcsoló pedál megnyomásakor.

■ **A motor automatikusan újraindul, ha sebességváltó kar **[N]** fokozatban van a tengelykapcsoló pedál megnyomása nélkül is:**

- Az automatikus alapjárat-leállítás **OFF** gombjának megnyomása esetén.
- A kormánykerék forgatása közben.
- A gépkocsi mozgatása esetén.
- Ha a gépkocsi megállása során a fékpedált sokszor megnyomja és felengedi.
- Az akkumulátor töltése alacsonyvá válik.

☒ **A motor automatikusan újraindul:**

Ha automatikus alapjárat-leállítás közben valamelyik elektronikus eszköz használatban van, az eszköz ideiglenesen kikapcsolhat a motor újraindításakor.

A motor nem indul újra automatikusan a következő helyzetekben:

- A vezető biztonsági öve ki van kapcsolva.
Kapcsolja be a vezető biztonsági övét, hogy az automatikus alapjárat-leállítás aktív maradjon.
- A sebességváltó kar **[N]** állásból bármilyen más állásba kerül.

Váltson **[N]** fokozatba.

☒ **Figyelmeztető és információs üzenetek megjelenítése** 108. o.

Ha a rendszer működése leáll, a normál módon indítsa be a motort.

☒ **A motor beindítása** 395, 398. o.

ECON gomb

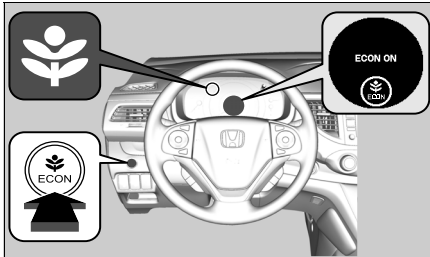

A **ECON** az ECON üzemmód be- és kikapcsolására szolgál.

Benzines kivitelek

Az ECON mód a kedvezőbb üzemanyag-takarékosság irányába viszi a motor, a sebességváltó, a légkondicionáló rendszer és a sebességtartó működését.

Dízel kivitelek

Az ECON mód a kedvezőbb üzemanyag-takarékosság irányába viszi a sebességváltó, a légkondicionáló rendszer és a sebességtartó működését.

Sebességtartó rendszer*

Állandó haladási sebességet tart fenn anélkül, hogy a sofőrnek a gázpedálon kellene tartania a lábát. A sebességtartó rendszer használata akkor ajánlott, ha állandó sebességen, kis lassulással és gyorsulással halad autópályán vagy gyorsforgalmi úton.

A használat feltételei

- A gépkocsi sebessége sebességtartó rendszer használatakor: az ideális sebesség kb. 30 km/h és 200 km/h közötti

Mindig tartson megfelelő távolságot a gépkocsi és az Ön előtt haladó jármű között.

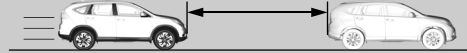

Automata sebességváltós típusok

- Sebességfokozatok a sebességtartó automatika használatához: **D** vagy **S**

Használat

- Nyomja meg a **MAIN** gombot a kormánykeréken.

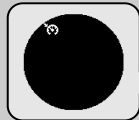
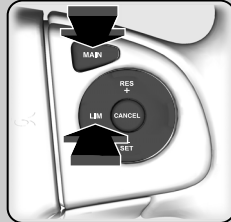

A műszerfalán lévő visszajelző világít
A sebességtartó használatra kész.

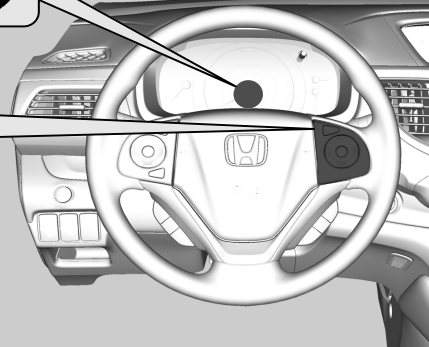

Ha ettől eltérő műszerfalnézet látható, a **LIM** gombbal váltat a sebességtartó funkcióra.

Sebességtartó rendszer*

▲ FIGYELMEZTETÉS

A sebességtartó automatika nem megfelelő körülmények közötti használata balesethez vezethet.

A sebességtartó automatikát mindig csak autópályán, jó időben, megfelelő forgalmi körülmények között használja.

Előfordulhat, hogy emelkedőn vagy lejtőn való haladáskor az állandó sebesség megtartása nem lehetséges.

Kézi kapcsolású sebességváltós típusok

Ha a motor fordulatszáma csökken, próbáljon alacsonyabb fokozatba váltani. Fenntarthatja a beállított sebességet, ha öt másodpercen belül sebességet vált.

Ha nem használja a sebességtartó rendszert: kapcsolja ki a sebességtartó rendszert a **MAIN** gombbal.

ECON módban tovább tarthat, amíg fel tud gyorsítani.

A sebességtartót és az állítható sebességkorlátozót nem lehet egyszerre használni.

* Nem áll rendelkezésre minden modellen

A beállított sebesség beállítása

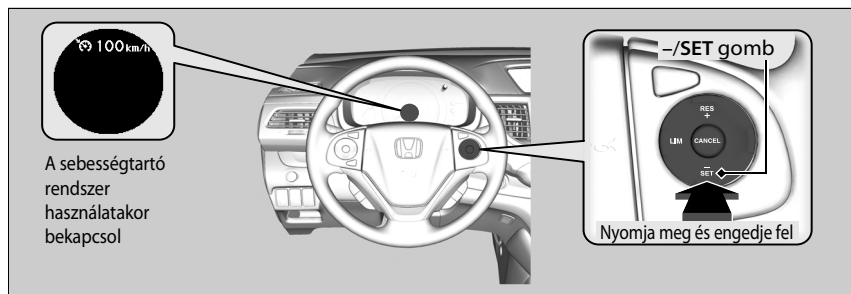

Vegye el a lábát a pedálról, és nyomja meg a **-/SET** gombot a kívánt sebesség elérésekor.

A **-/SET** gomb felengedésekor a beállított sebességet a rendszer rögzítette, és a sebesség tartó rendszer működésbe lép. A beállított sebesség értéke látható.

A beállított sebesség beállítása

A többfunkciós információs kijelzőn kiválaszthatja, hogy a beállított sebesség kijelzett mértékegysége km/h legyen.

▶ **Személyre szabott funkciók** 133. o.

■ A beállított sebesség beállítása

A beállított sebességet a kormánykeréken található **RES/+** vagy **-/SET** gombbal lehet növelni vagy csökkenteni.

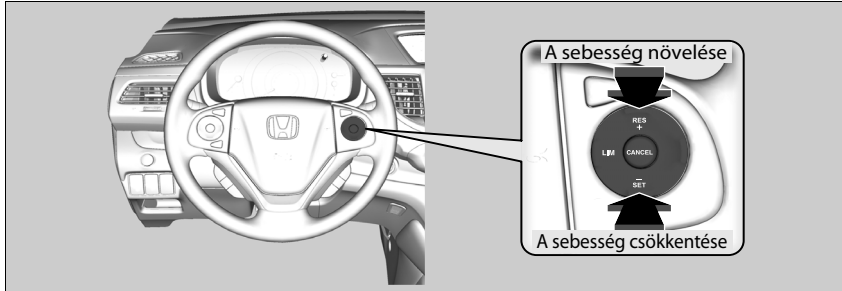

- A gomb minden lenyomásakor a beállított sebesség 1 km/h-val nő vagy csökken.
- A gomb nyomva tartásával a beállított sebesség 10 km/h egységenként növelhető vagy csökkenthető 0,5 másodpercenként, egészen a rendszer határértékének eléréséig.
- A gépkocsi addig gyorsul vagy lassul, amíg el nem éri a beállított sebességet.

Törlés

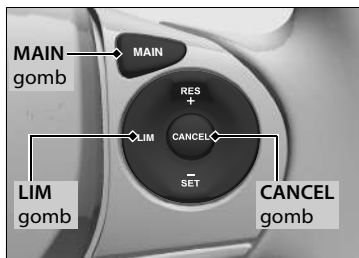

A sebességtartó rendszert a következők bármelyikével kikapcsolhatja:

- Nyomja meg a **CANCEL** gombot.
- Nyomja meg a **MAIN** gombot.
- Nyomja meg a **LIM** gombot.
- Nyomja le a fékpedált.
- Legalább öt másodpercig nyomja a tengelykapcsoló-pedált.

A beállított sebesség megjelenítése eltűnik.

Törlés

Visszatérés a korábban beállított sebességhez: a sebességtartó funkció visszavonását követően továbbra is visszatérhet a korábban beállított sebességhez a **RES/+** gombbal, amint legalább 30 km/h sebességgel halad.

A következő esetekben nem állíthat be sebességet, és nem térhet vissza a korábbi sebességhez:

- Ha a járműsebesség 30 km/h alatti
- Ha a **MAIN** gomb ki van kapcsolva

25 km/h vagy kisebb járműsebességnél a sebességtartás automatikusan kikapcsol.

Állítható sebességkorlátozó

A rendszerben beállíthatja azt a max. sebességet, amelyet a gépkocsi akkor sem léphet túl, ha a sofőr nyomja a gázpedált.
A gépkocsi sebességkorlátját kb. 30 km/h és kb. 250 km/h között állíthatja be.

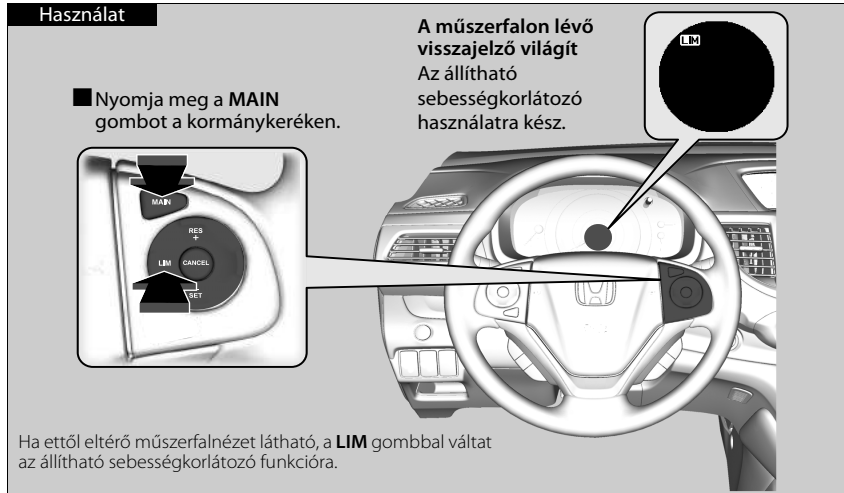

▶▶ Állítható sebességkorlátozó

Az állítható sebességkorlátozó lejtőn lefelé esetenként nem tartja az előre beállított sebességkorlátot. Ilyenkor lassítson a fékpedállal.

Ha nem használ állítható sebességkorlátozót: Kapcsolja ki az állítható sebességkorlátozót a **MAIN** gombbal.

Nem használhatja egyszerre az állítható sebességkorlátozót és a sebességtartó/ACC (adaptív sebességtartó) funkciót.

▶ Kézi kapcsolású sebességváltós típusok

Ha a motor fordulatszáma csökken, próbáljon alacsonyabb fokozatba váltani.

A gépkocsi sebességének beállítása

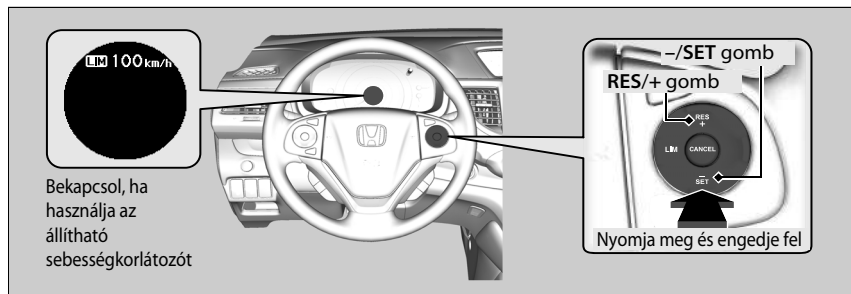

- Vegye el a lábát a pedálról, és nyomja meg a **-/SET** gombot a kívánt sebesség elérésekor. A **-/SET** gomb felengedésekor a beállított sebességet a rendszer rögzítette, és az állítható sebességkorlátozó rendszer működésbe lép. A beállított sebesség értéke látható.
- A korábban beállított sebességkorlátra való visszalépéshez nyomja meg a **RES/+** gombot.

A gépkocsi sebességének beállítása

Ha a sebességkorlátot 30 km/h-nál kisebb sebesség mellett állítja be, a sebességkorlát értéke 30 km/h lesz.

Ha a jármű sebessége meredek úton 3 km/h-val vagy annál többel túllépi a beállított korlátot, hangjelzést fog hallani, és villogni fog a beállított sebesség értéke.

Az állítható sebességkorlátozó akkor áll be az aktuális sebességre, ha az magasabb, mint a korábban beállított sebességkorlát a **RES/+** gomb megnyomásakor.

A többfunkciós információs kijelzőn kiválaszthatja, hogy a beállított sebesség kijelzett mértékegysége km/h legyen.

► **Személyre szabott funkciók** 133. o.

■ Sebességkorlát beállítása

A sebességkorlátot a kormánykeréken található **RES/+** vagy **-/SET** gombbal lehet növelni vagy csökkenteni.

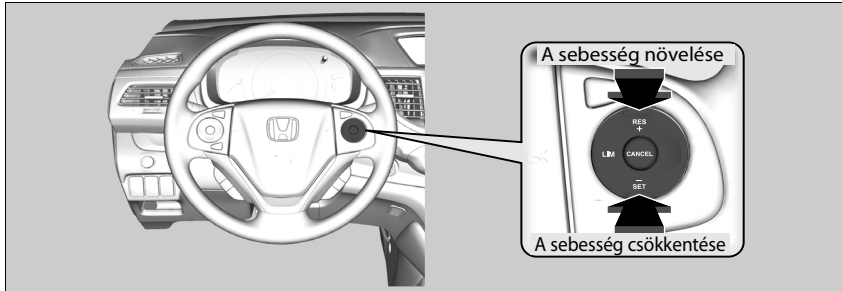

- A gomb minden lenyomásakor a beállított sebesség 1 km/h-val nő vagy csökken.
- A gomb nyomva tartásával a beállított sebesség 10 km/h egységenként növelhető vagy csökkenthető 0,5 másodpercenként, egészen a rendszer határértékének eléréséig.
- A gépkocsi addig gyorsul vagy lassul, amíg el nem éri a beállított sebességet.

■ A sebességkorlát ideiglenes túllépése

A sebességkorlát átlépéséhez nyomja le teljesen a gázpedált.

- ▶ A megjelenített határérték villog.
Amint meghaladja a sebességkorlátot, megszólal a hangjelző.

■ A sebességkorlát ideiglenes túllépése

Ha a járműsebesség teljesen lenyomott gázpedállal meghaladja a beállított sebességkorlátot, megszólal a hangjelző.

Az állítható sebességkorlátozó újra működésbe lép, amint a gépkocsi sebessége a beállított sebességkorlát alá csökken.

Törlés

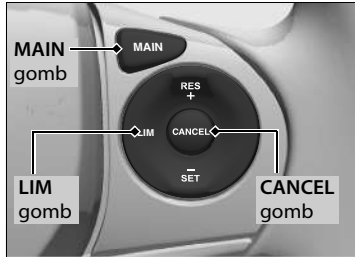

Az állítható sebességkorlátozó leállításához tegye a következők egyikét:

- Nyomja meg a **CANCEL** gombot.
- Nyomja meg a **MAIN** gombot.
- Nyomja meg a **LIM** gombot.

Törlés

A **LIM** gomb megnyomásakor az állítható sebességkorlátozó funkció sebességtartó/ACC (adaptív sebességtartó) funkcióra vált.

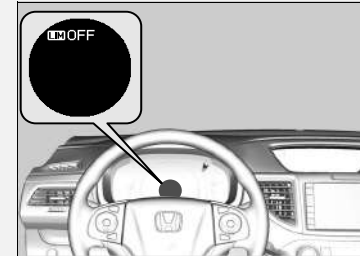

Ha gond van a rendszerrel az állítható sebességkorlátozó használata közben, hangjelzés hallatszik és világitani kezd az **OFF** visszajelző. Az állítható sebességkorlátozó kikapcsol.

Első érzékelőkamera *

A pl. az LKAS, ACC, ráfutásos ütközésre figyelmeztető, sávelhagyásra figyelmeztető, jelzőtábla-felismerő, CMBS és távolsági fényszórót támogató rendszerekben használt kamerát úgy fejlesztettük ki, hogy érzékelje azon objektumokat, melyek hatására a megfelelő rendszerek bekapcsolnak.

A kamera elhelyezkedése és a kezelésre vonatkozó tippek



Ez a kamera a visszapillantó tükör mögé lett beépítve.

Annak elkerülésére, hogy a magas belső hőmérséklettől esetleg a kamera érzékelőrendszere kikapcsoljon, parkoláshoz válasszon árnyékos területet, vagy álljon meg úgy, hogy ne érje a Nap a gépkocsi elejét. Ha fényvisszaverő árnyékolót használ, ne takarja le vele a kamera házát. Letakarás esetén koncentráltan érheti hő a kamerát.

▶▶ Első érzékelőkamera *

Soha ne helyezzen fóliát vagy bármilyen más tárgyat a szélvédőre, a motorháztetőre vagy a hűtőrácsra, amely akadályt jelenthet a kamera látóterében és a rendszer nem megfelelő működését okozhatja.

A szélvédőn a kamera látóterében található karcolás, kőfelverődésnyom vagy egyéb sérülés a rendszer hibás működését okozhatja. Ilyen esetben ajánlott eredeti Honda szélvédővel kicserélni a szélvédőt. A kamera látóterében végzett apróbb javítás vagy utángyártott szélvédő beszerelése következtében is előfordulhat, hogy a rendszer nem megfelelően működik. A szélvédő cseréjét követően márkaszervizben kalibráltassa újra a kamerát. A kamera megfelelő kalibrálása a rendszer helyes működésének alapvető feltétele.

Ne helyezzen tárgyakat a műszerfal tetejére, mert visszatükröződhetnek a szélvédőn, és ez megakadályozhatja, hogy a rendszer megfelelően érzékelje a forgalmi sávokat.

* Nem áll rendelkezésre minden modellen

► Első érzékelőkamera *

A  üzenet megjelenésekor:

- A légkondicionáló rendszer segítségével hűtse le az utasteret, szükség esetén pedig használja a párátlanító üzemmódot úgy, hogy a levegőt közvetlenül a kamerára irányítja.
- Induljon el a gépkocsival, hogy csökkenjen a szélvédő hőmérséklete, így a kamera körüli terület is le fog hűlni.

A  üzenet megjelenésekor:

- Álljon meg a gépkocsival egy biztonságos helyen, és tisztítsa meg a szélvédőt. Amennyiben az üzenet a szélvédő megtisztítását és kis haladást követően sem tűnik el, ellenőriztesse a gépkocsit egy márkaszervizben.

Adaptív sebességtartó (ACC)*

Segít fenntartani egy állandó járműsebességet és a beállított követési távolságot az elől észlelt gépjárműhöz képest anélkül, hogy a gázt vagy a féket használnia kellene. Ha az adaptív sebességtartó rendszer (ACC) fékezéssel lassítja a gépkocsit, a féklámpák világítanak.

A használat feltételei

A kamerát a visszapillantó tükör mögé építették be.

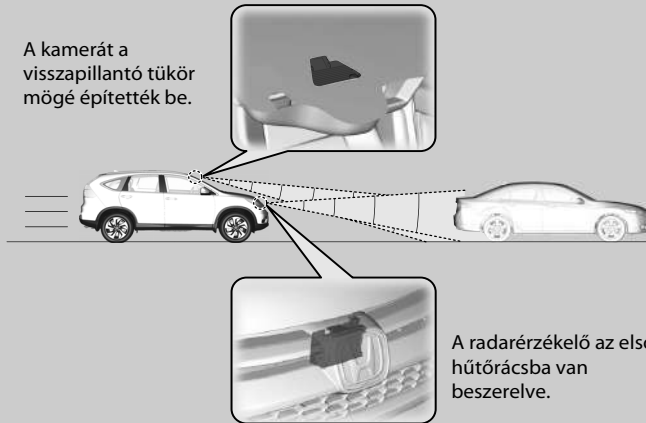

A radarérzékelő az első hűtőrácsba van beszerelve.

■ A gépkocsi sebessége adaptív sebességtartó rendszer használata során: A kívánt sebességnek körülbelül 30 km/h fölött kell lennie

Automata sebességváltós típusok

■ Sebességfokozatok az adaptív sebességtartó rendszer használatához: **D** vagy **S**

▶▶ Adaptív sebességtartó (ACC)*

⚠ FIGYELMEZTETÉS

Az ACC-funkció nem megfelelő használata balesetet okozhat.

Az ACC-rendszert csak autópályán, jó időjárási körülmények között használja.

⚠ FIGYELMEZTETÉS

Az ACC csak korlátozott fékteljesítményre képes. Ha a járműsebesség 25 km/h alá csökken, az ACC automatikusan kikapcsol, és nem működteti tovább a fékeket.

Legyen mindig felkészült a fékhasználatra, ha a közlekedési helyzet úgy kívánná.

Fontos emlékeztető

Mint minden rendszernek, az ACC-nek is megvannak a maga korlátai. Szükség esetén mindig használja a fékpedált, és mindig tartson biztonságos követési távolságot.

* Nem áll rendelkezésre minden modellen

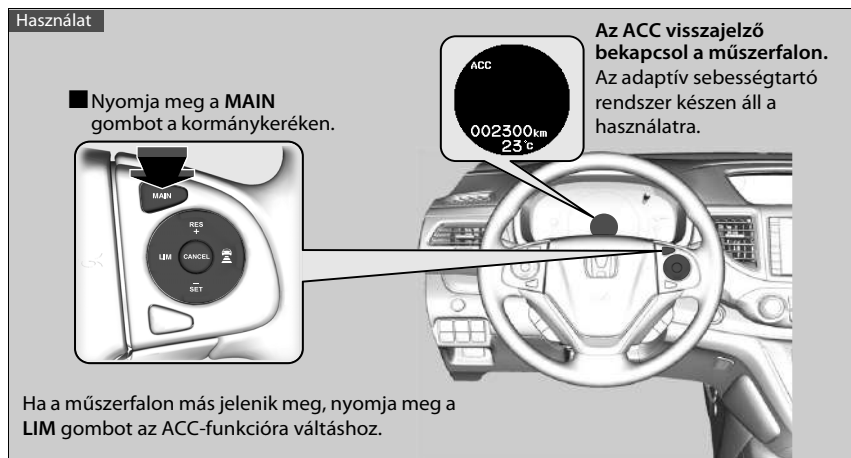

► Adaptív sebességtartó (ACC) *

Az ACC rendszer azonban a bizonyos esetekben hibásan működik.

► Az ACC rendszer használatának feltételeit és korlátozásait 444. o.

Ha nem használja az adaptív sebességtartó rendszert: Kapcsolja ki az adaptív sebességtartó rendszert a **MAIN** gomb megnyomásával. Ez egyben az sávtartó asszisztens rendszert (LKAS) is lekapcsolja.

Az alábbi esetekben ne használja az ACC funkciót.

- Sűrű forgalomban vagy araszolva haladás közben.
- Éles kanyarokkal kísért utakon.
- Meredek lejtős szakaszokon, mivel haladás közben a beállított járműsebesség túllépésére kerülhet sor. Ilyenkor az ACC nem veszi igénybe a fékeket a beállított sebesség fenntartásához.
- Olyan utakon, ahol útdíjszedéshez felállított létesítmények vagy más objektumok találhatóak a sávok között, parkolóknban vagy autós kiszolgáló egységeknél.

► Kézi kapcsolású sebességváltós típusok

Ha a motor fordulatszámja csökken, próbáljon alacsonyabb fokozatba váltani. Fenntarthatja a beállított sebességet, ha öt másodpercen belül sebességet vált.

Előfordulhat, hogy ECON módban hosszabb időt vesz igénybe a gyorsítás.

A sebességtartót és az állítható sebességkorlátozót nem lehet egyszerre használni.

Az ACC-t és az állítható sebességkorlátozót egyidejűleg nem lehet használni.

A gépkocsi sebességének beállítása

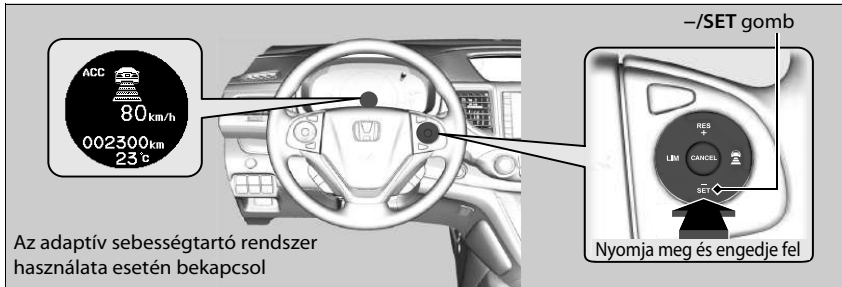

Az adaptív sebességtartó rendszer használata esetén bekapcsol

Vegye el a lábát a pedálról, és nyomja meg a **-/SET** gombot a kívánt sebesség elérésekor.



A **-/SET** gomb felengedésekor a beállított sebességet a rendszer rögzítette, és az adaptív sebességtartó rendszer működésbe lép.

- ▶ Egy gépkocsi és egy követési távolság ikon jelenik meg a többfunkciós információs kijelzőn.

Adaptív sebességtartó (ACC) *

ECON módban tovább tarthat, amíg fel tud gyorsítani.

* Nem áll rendelkezésre minden modellen

Működés közben

■ Gépkocsi halad Ön előtt

Az ACC folyamatosan figyeli, hogy egy Ön előtt haladó gépjármű belép-e az ACC hatótávolságába. Amennyiben a rendszer ezt érzékeli, az ACC rendszer nem engedi gyorsítani vagy lelassítja a gépjárművet, hogy fenn tudja tartani a járműben beállított követési távolságot.

☞ **A követési távolság változtatása** 447. o.

■ Amikor az ACC gépkocsit érzékel az ACC hatósugarán belül:

A gépkocsi ikon jelenik meg a többfunkciós információs kijelzőn.



■ Amikor a gépkocsi elhagyja az ACC hatósugarát:

A többfunkciós információs kijelzőn látható gépkocsi ikon kontúrja pontvonallá változik.



ACC hatósugár: 120 m

► Működés közben

Ha a rendszer által érzékelt, elől haladó gépkocsi hirtelen lassít, vagy egy másik gépkocsi vág be az Ön gépkocsija elé, akkor hangjelzés hallatszik, és egy figyelmeztető üzenet jelenik meg a többfunkciós információs kijelzőn.

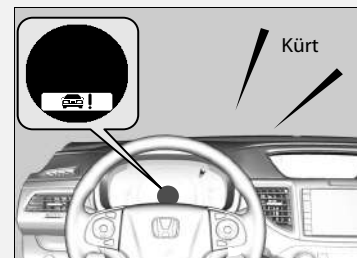

Nyomja le a fékpedált, és tartson megfelelő követési távolságot az elől haladó gépkocsitól.

■ Nem halad elöl gépkocsi

A gépkocsi a beállított sebességgel halad.

■ Az elöl haladó gépkocsi az ACC hatósugarában van, és a beállított sebességnél lassabb

Az Ön gépkocsija lassít és azonos sebességet tart, mint az elöl haladó gépkocsi.

■ Az elöl haladó gépkocsi az ACC hatósugarában van, és egyenletes sebességgel halad

A gépkocsi állandó követési távolságot tart az elöl haladó gépkocsival, és tartja a beállított sebességet.

■ Az elöl haladó gépkocsi kilép a hatósugárból

Az ACC a beállított sebességre gyorsítja a gépkocsit, és aztán tartja azt.

■ A gázpedál megnyomásával

Átmenetileg növelni lehet a gépkocsi sebességét. Ebben az esetben nincs hang- vagy vizuális jelzés, még ha gépkocsi van is a hatósugáron belül.

Az ACC bekapcsolt állapotban marad a törlésig. A gázpedál felengedésekor a rendszer visszatér a beállított sebességhez.

Bizonyos esetekben csökken a járműsebesség a gázpedál kismértékű lenyomásakor.

▶▶ Működés közben

Az ACC rendszer annak ellenére is gyorsíthat, ha az elöl haladó gépkocsi és az Ön gépkocsija között kicsi távolság, amennyiben:

- Az elöl haladó gépkocsi az Ön gépkocsijával majdnem azonos, vagy nagyobb sebességgel halad.
- Az Ön gépkocsija elé bevágó gépkocsi gyorsabban halad az Ön gépkocsijánál, folyamatosan növelve a követési távolságot.

A rendszert úgy is beállíthatja, hogy amikor egy Ön előtt haladó gépjármű az ACC érzékelési tartományba kerül, vagy kilép onnan, a rendszer egy hangjelzéssel figyelmeztessen erre. Módosítsa az **ACC HANGJELZÉS ELŐL HALADÓ JÁRMŰ ÉRZÉKELÉSE ESETÉN** beállítását.

▶ **Személyre szabott funkciók** 133. o.

Korlátozások

Az ACC rendszer használatakor előfordulhat, hogy használnia kell a féket a biztonságos követési távolság fenntartása érdekében.

Ezen felül az is előfordulhat, hogy az ACC rendszer bizonyos esetekben nem megfelelően működik.

▶ **Az ACC rendszer használatának feltételeit és korlátozásait** 444. o.

Az ACC rendszer használatának feltételeit és korlátozásait

Bizonyos feltételek teljesülése esetén a rendszer automatikusan kikapcsolhat, ekkor a **ACC** visszajelző világitani kezd. A következőkben néhány ilyen feltételt felsorolása következik. Egyéb feltételek lecsökkenthetik bizonyos ACC funkciók hatékonyságát.

➤ **Első érzékelőkamera** * 437. o.

■ Időjárási viszonyok

Rossz időben történő vezetés (eső, köd, hó stb.).

■ Útviszonyok

Havas vagy nedves úton történő vezetés (nem látható felfestések, autónyomok, fényvisszaverődés, vízpermet, nagy kontraszt).

■ A gépkocsival kapcsolatos feltételek

- A szélvédő külső részére szennyeződés, sár, levelek, nedves hó stb. rakódott.
- Nem megfelelő gumiabroncs vagy kerék (rossz méret, eltérő méret vagy konstrukció, nem megfelelően felfújtt gumiabroncs).
- A kamera túlságosan felmelegedik.
- Kiengedi a rögzítőféket.
- Ha a hűtőrács piszkos.
- Ha a gépkocsi eleje megdől a csomagterében vagy a hátsó ülésen elhelyezett nehéz tárgyak miatt.
- Hólánck használata esetén.

➤ Az ACC rendszer használatának feltételeit és korlátozásait

Az ACC funkció radarérzékelője az ütközésmegelőző fékrendszerrel (CMBS) közös.

➤ **Ütközésmegelőző fékrendszer (CMBS)** * 491. o.

A rendszerhez felszerelt kamera kezelésével kapcsolatos információkat tekintheti meg.

➤ **Első érzékelőkamera** * 437. o.

■ Az érzékelésre vonatkozó korlátozások

- Egy gépkocsi vagy gyalogos hirtelen az Ön gépkocsijának útját keresztezi.
- Az Ön gépkocsija és az elöl haladó gépkocsi vagy egy gyalogos közti távolság túl rövid.
- Alacsony sebességgel haladó gépkocsi vág be az Ön gépkocsija elé, és hirtelen fékez.
- Hirtelen gyorsítás és az elöl haladó gépkocsi vagy gyalogos nagy sebességű megközelítése esetén.
- Egy motorkerékpár, kerékpár, rokkantkocsi vagy egyéb kisméretű gépkocsi halad Ön előtt.
- Amikor állatok vannak a gépkocsi előtt.
- Kanyargós, szeles vagy hepehupás úton haladva, amikor az érzékelő nehezen érzékeli az elöl haladó gépkocsit.
- Az Ön gépkocsija és a másik gépkocsi közötti sebesség túl nagy.
- Egy érkező gépjármű hirtelen Ön elé vág.
- Az Ön gépkocsija hirtelen egy érkező gépkocsi útját keresztezi.
- Szűk fémhídon történő áthaladás esetén.
- Ha az Ön előtt haladó gépkocsi hirtelen fékez.
- Ha az Ön előtt haladó gépkocsi egyedi formával rendelkezik.
- Ha az Ön gépkocsija vagy az Ön előtt haladó gépkocsi a sáv peremén halad.

A járműsebesség beállítása

A gépkocsi sebességét a kormánykeréken található **RES/+** vagy **-/SET** gombbal lehet növelni vagy csökkenteni.

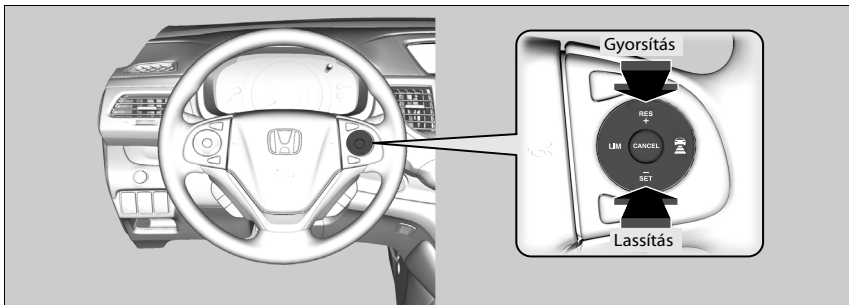

- A járműsebesség a gomb minden egyes megnyomásakor hozzávetőlegesen 1 km/h-val nő vagy csökken.
- Ha lenyomva tartja a gombot, hozzávetőlegesen 10 km/h-val növeli vagy csökkenti a sebességet.

A járműsebesség beállítása

Ha az elől haladó gépkocsi lassabb, mint a saját megnövelt beállított sebesség, előfordulhat, hogy az ACC nem gyorsítja fel a gépkocsit. Ez az Ön gépkocsija és az elől haladó gépkocsi közötti beállított követési távolság fenntartására szolgál.

A követési távolság változtatása



Nyomja meg a  (Követési távolság) gombot az ACC hatósugár változtatásához. Valahányszor megnyomja a gombot, a következő követési távolság (az Ön előtt észlelt gépjármű távolsága) lép életbe ciklikusan, az extra hosszú, a hosszú, a közepes és a rövid sorrendben. A megfelelő követési távolságot az adott forgalmi helyzet függvényében válassza meg. Feltétlenül tartsa be a követési távolságokra vonatkozó esetleges helyi törvényi előírásokat.

»A követési távolság változtatása

A gépkocsivezetőnek minden körülmények között megfelelő féktávolságot kell tartania az előtte haladó járműtől, és ismernie kell az adott országban hatályos KRESZ által előírt minimális követési távolság vagy időköz mértékét. A vonatkozó szabályok betartása a gépkocsivezető felelőssége.

Minél magasabb a járműsebesség, annál nagyobb lesz a rövid, közepes, hosszú és extra hosszú követési távolság is. Lásd a következő példákat tájékoztatásul.

| Követési távolság | Ha a járműsebesség a következő: | |
|---|---------------------------------|--------------------|
| | 80 km/h | 104 km/h |
|  Rövid | 26 méter 1,1 mp | 31 méter 1,1 mp |
|  Közepes | 34 méter 1,5 mp | 43 méter 1,5 mp |
|  Hosszú | 48 méter 2,1 mp | 62 méter 2,1 mp |
|  Extra hosszú | 66 méter 3,0 mp | 87 méter 3,0 mp |

Vezetés

Törlés

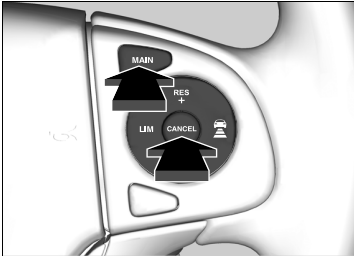

Az adaptív sebességtartó rendszert a következők bármelyikével kikapcsolhatja:

- Nyomja meg a **CANCEL** gombot.
- Nyomja meg a **MAIN** gombot.
- Nyomja meg a **LIM** gombot.
- Nyomja le a fékpedált.
- Legalább öt másodpercig nyomja a tengelykapcsoló-pedált.

Törlés

Visszatérés a korábban beállított sebességhez: Az adaptív sebességtartó törlése után még visszatérhet az előzőleg beállított sebességhez a megjelenítés időtartama alatt. Nyomja meg a **RES/+** gombot, miközben legalább 30 km/h vagy annál nagyobb sebességgel halad.

Ha a jármű sebessége nem éri el a 30 km/h értéket, a beállítás vagy a korábbi értékre való visszatérés nem lehetséges.

A beállított sebesség nem adható meg, illetve nem lehetséges az ahhoz való visszatérés, ha az ACC funkció kikapcsolása a **MAIN** gombbal történt. Nyomja meg a **MAIN** gombot a rendszer bekapcsolásához, majd állítsa be a kívánt sebességet.

■ Automatikus megszakítás

Hangjelzés hallatszik, és üzenet jelenik meg a többfunkciós információs kijelzőn az ACC működésének automatikus megszakítása esetén. A következő körülmények bármelyike okozhatja az ACC működésének megszakítását:

- A gépkocsi sebessége 25 km/h-ra vagy az alá esik.
- Rossz idő (eső, köd, hó stb.)
- Amikor az első rácson található radarérzékelő beszennyeződik.
- Az elöl haladó gépkocsit nem lehet észlelni.
- Szokatlan kerék-állapot észlelése vagy a kerekek megcsúszása.
- Hegyvidéki utakon haladva vagy hosszabb ideig terepen haladva.
- Hirtelen kormánykerék-mozdulat.
- Amikor az ABS vagy VSA bekapcsol.
- Amikor az ABS vagy a VSA rendszer visszajelzője bekapcsol.
- Amikor kézzel húzza fel a rögzítőféket.
- Amikor az AAC hatósugarán belül észlelt jármű túl közel van a járművéhez.
- A visszapillantó tükör mögötti kamera vagy a kamera körüli terület, pl. a szélvédő beszennyeződik.

Kézi kapcsolású sebességváltós típusok

- A fordulatszámérőn megjelenő sebességfokozat-leváltó visszajelző figyelmen kívül hagyása körülbelül 10 másodperc elteltével megszakítja az ACC funkciót.
- A motor fordulatszáma a fordulatszámérő vörös zónájába lép.
- A motor fordulatszáma 1000 ford/perc alá esik.
- Átmenetileg üres fokozatba kapcsolva a magasabb vagy alacsonyabb sebességfokozat váltásakor.

► Automatikus megszakítás

A **KI** jelzés jelenik meg körülbelül három másodpercre, amikor az ACC automatikusan törlődik.

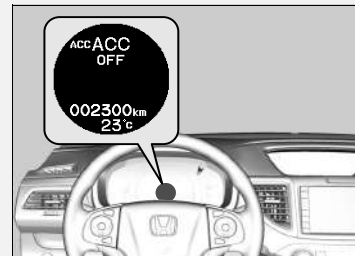

Az adaptív sebességtartó működésének automatikus megszakítása esetén is van lehetőség visszatérni az előzőleg beállított sebességhez. Várjon, amíg az ACC működését megszakító helyzet javul, azután nyomja meg a **RES/+** gombot.

■ Intelligens adaptív sebességtartó funkció

A rendszer előre jelzi azokat a helyzeteket, amikor egy gépkocsi be szeretne vágni Ön elé. A rendszer jelzi, ha a szomszédos, lassabb sávban haladó jármű be szeretne sorolni az Ön gépkocsija elé, és előzetesen módosítja a gépkocsi sebességét az ACC funkció bekapcsolása mellett.

■ A rendszer működési elve

A hűtőrács belsejében elhelyezett radarérezkelő észleli az Ön előtt haladó gépkocsikat (beleértve a szomszédos sávban haladókat is), a visszapillantó tükör mögött található kamera pedig a felfestéseket érzékeli.

A rendszer növeli az ACC funkció követési/nyomon követési tulajdonságának hatékonyságát; a funkció előzetesen módosítja a gépkocsi sebességét olyan helyzet észlelésekor, amikor a szomszédos, lassabb sávban haladó gépkocsi utoléri az előtte haladó lassabb gépkocsit, és sávot váltva bevág Ön elé. Ilyenkor a járműsebesség kismértékű csökkentésére kerül sor. A járműsebesség az Ön elé besoroló gépkocsi sebességének függvényében csökken ilyen helyzet észlelésekor.

Miközben a rendszer módosítja a sebességet, a többfunkciós információs kijelzőn a bevágó gépkocsi ikon látható, jelezve a rendszer aktiválását.

Az ábrán a balkormányos modell látható.



Vezetés

■ A rendszer aktiválásának módja

Ha az Ön elé bevágó gépkocsi gyorsabban halad az előtte lévő gépkocsinál, az Ön gépkocsija pedig gyorsabban halad a bevágni készülő gépkocsinál (vagyis Önnek lassítania kell), az ACC funkció jelzi a bevágást és annak megfelelően módosítja a járműsebességet.

A rendszer aktiválásához az alábbi feltételek mindegyikének teljesülnie kell:

- Be van kapcsolva az ACC funkció.
- Többcsatornás úton halad.
- Az Ön járművének sebessége körülbelül 80 km/h és körülbelül 180 km/h között van.
- A gépjármű egyenes vagy enyhén kanyargós úton halad.
- Az irányjelzők ki vannak kapcsolva.
- A fékpedál nincs lenyomva.
- A bevágó gépkocsi egy lassabb sávból érkezik.

■ Intelligens adaptív sebességtartó rendszer (i-ACC) be- és kikapcsolása

A rendszert a többfunkciós információs kijelzőn keresztül kapcsolhatja be és ki.

- **Személyre szabott funkciók** 133. o.

► Intelligens adaptív sebességtartó funkció

Ha a közlekedési rend jobb oldalról bal oldalra változik, olyan úton haladva, ahol bizonyos távolságban szembejövő forgalom tapasztalható, a sávészlelés automatikusan jobb oldalról bal oldalra vált.

Előfordulhat, hogy az intelligens adaptív sebességtartó rendszer (i-ACC) az alábbi körülmények esetén nem kapcsol be:

- Ha az Ön elé bevágó gépkocsi és a szomszédos sávban*¹ előtte haladó gépkocsi közötti sebességkülönbség kismértékű
- Ha az Ön elé bevágó gépkocsi és az Ön gépkocsija közötti sebességkülönbség kismértékű (vagyis ha nincs szükség a sebesség módosítására)
- Ha egy gépkocsi úgy vág be Ön elé, hogy nincs előtte másik gépkocsi a szomszédos sávban*¹
- Ha a gépkocsi egy gyorsabb sávból vág be Ön elé*¹

*1: Jobb oldali közlekedési rend jobb oldali sávjára, illetve bal oldali közlekedési rend bal oldali sávjára vonatkozik.

Ráfutásos ütközésre figyelmeztető rendszer*

Riasztja Önt, ha észleli annak valószínűségét, hogy gépjárművel az előtte haladóval összeütközhet.

Ha a rendszer azt észleli, hogy ütközés történhet, akkor vizuális és hangjelzést is ad.

- Tegye meg a megfelelő beavatkozásokat az ütközés elkerülésére (fékezzen, váltson sávot stb.).

■ A rendszer működési elve

A rendszer akkor adhat figyelmeztetést a potenciális ütközésre, ha a gépkocsi sebesség nagyobb mint 15 km/h.

A FAR (TÁVOL), NORMÁL vagy NEAR (KÖZEL) lehetőségek közül kiválaszthatja azt a távolságot, hogy mikor kezdjen riasztani a rendszer:

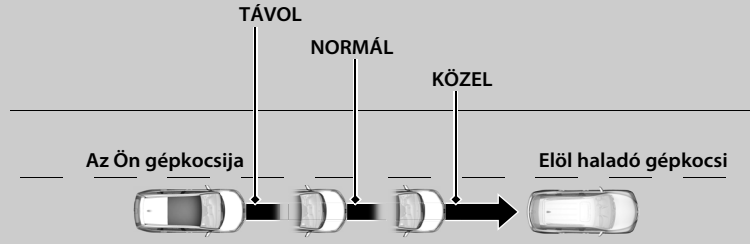

► Ráfutásos ütközésre figyelmeztető rendszer*

Fontos biztonsági figyelmeztetések

A ráfutásos ütközésre figyelmeztető rendszer nem képes észlelni minden objektumot a gépkocsi előtt, és esetleg nem észlel egy adott objektumot; a rendszer pontossága függ az időjárástól, a sebességtől és egyéb tényezőktől. A ráfutásos ütközésre figyelmeztető rendszer nem rendelkezik fékezési funkcióval. Mindig az Ön felelőssége, hogy biztonságosan vezesse gépkocsiját, és elkerülje a baleseteket.

A ráfutásos ütközésre figyelmeztető rendszer távolsági beállítása módosítható, a rendszer be- és kikapcsolható.

► Személyre szabott funkciók 133. o.

A kamerát a sávelhagyásra figyelmeztető rendszer, a jelzőtábla-felismerő rendszer és a távolsági fényszórót támogató rendszer is használja.

A rendszer megfelelő működése érdekében:

- Ügyeljen rá, hogy ne érje ütés a kamerát vagy a kamera környékét, amikor a szélvédőt tisztítja.
- Tartsa tisztán a szélvédő felső részét. Töröljön le minden szennyeződést, beleértve a jeget és deret is.

Forduljon a márkaszervizhez az alábbi esetekben.

- A kamerát vagy a kamera körüli területet súlyos behatás érte.
- A szélvédő körüli terület javításra szorul.

* Nem áll rendelkezésre minden modellen

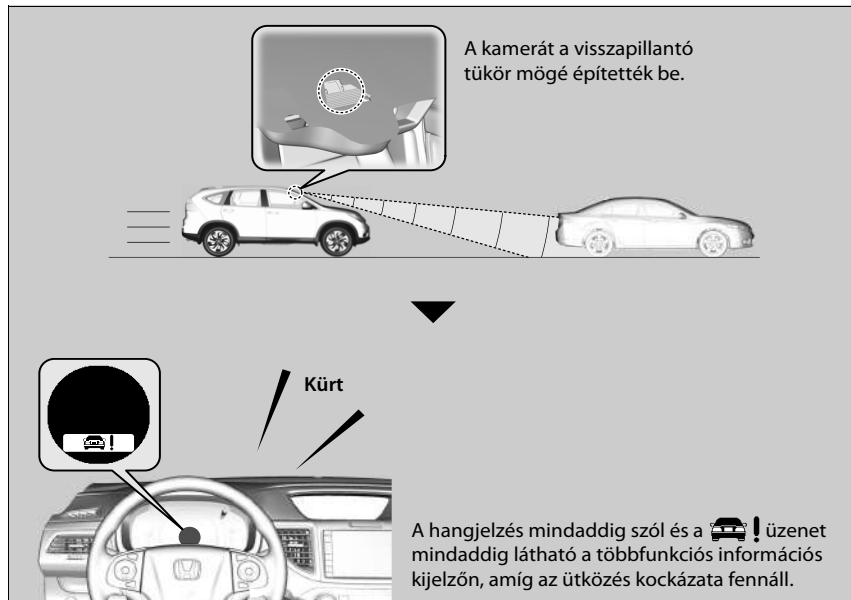

► Ráfutásos ütközésre figyelmeztető rendszer*

Ne vigyen fel filmréteget, és ne ragasszon semmilyen tárgyat a szélvédőre, mert ezek akadályt jelenthetnek a ráfutasos ütközésre figyelmeztető rendszer kamerájának látóterében.

A szélvédőn a ráfutasos ütközésre figyelmeztető rendszer kamerájának látóterében található karcolás, kőfelverődésnyom vagy egyéb sérülés a rendszer hibás működését okozhatja. Ilyen esetben ajánlott eredeti Honda szélvédővel kicserélni a szélvédőt. A kamera látóterében végzett apróbb javítás vagy utángyártott szélvédő beszerelése következtében is előfordulhat, hogy a rendszer nem megfelelően működik. A szélvédő cseréjét követően márkaszervizben kalibráltassa újra a kamerát. A ráfutasos ütközésre figyelmeztető rendszer kamerájának megfelelő kalibrálása a rendszer helyes működésének alapvető feltétele.

■ Automatikus kikapcsolás

A ráfutasos ütközésre figyelmeztető rendszer automatikusan kikapcsolhat, és a  visszajelző bekapcsol, és folyamatosan világít, ha:

- A rendszer belső hőmérséklete magas.
- A szélvédőre szennyeződés, sár, levelek, nedves hó stb. rakódott.

Ha a ráfutasos ütközésre figyelmeztető rendszer leállítását előidéző feltételek javultak vagy megszűntek (pl. letisztítás), a rendszer újra bekapcsol.

▶▶ Automatikus kikapcsolás

Annak elkerülésére, hogy a magas belső hőmérséklettől esetleg a kamerarendszer kikapcsoljon, parkoláshoz válasszon árnyékos területet, vagy álljon meg úgy, hogy ne érje a Nap a gépkocsi elejét.

Ha fényvisszaverő árnyékolót használ, ne takarja le vele a kamera házát. Ha letakarja, koncentráltan érheti hő a kamerát.



A  üzenet megjelenésekor:

- A légkondicionáló rendszer segítségével hűtse le a belső teret, és szükség esetén használja a páratlanítót, ha az ablakok párásak.
- Induljon el a gépkocsival, hogy csökkenjen a szélvédő hőmérséklete, így a ráfutasos ütközésre figyelmeztető rendszer kamerája körüli terület is le fog hűlni.

A  üzenet megjelenésekor:

Állítsa le a gépkocsit egy biztonságos helyen. Törölje le a szélvédőt elfedő akadályt, majd induljon tovább. Ha az üzenet kis idő múlva tiszta szélvédő mellett is megjelenik, ellenőriztesse gépkocsiját márkaszervizben.

A ráfutásos ütközésre figyelmeztető rendszer korlátai

A ráfutásos ütközésre figyelmeztető rendszer esetleg nem aktiválódik vagy nem észlel másik gépkocsit az Öné előtt, és esetleg akkor is aktiválódhat, ha már Ön is észrevette a másik gépkocsit, esetleg akkor, ha nincs is másik gépkocsi, az alábbi feltételek mellett.

Feltétel

- A követési távolság az Ön gépkocsija és az elől haladó gépkocsi között túl rövid.
- Alacsony sebességgel haladó gépkocsi vág be az Ön gépkocsija elé, és hirtelen fékez.
- Egy gépkocsi hirtelen az Ön gépkocsijának útját keresztezi.
- Ha az Ön gépjárműve vagy az előtte haladó gépjármű hirtelen felgyorsít.
- Ha az elől haladó gépjármű motorkerékpár, kis méretű jármű vagy különleges gépjármű, például traktor.
- Ha hosszabb időn át terepen vagy hegyvidéki úton, esetleg kanyargós úton halad, ami megnehezíti a kamera számára az elől haladó gépkocsi megfelelő észlelését.
- Amikor gyalogos vagy állat van a gépkocsi előtt.
- Rossz időben halad (eső, köd, hó stb.).
- Nehéz teher a gépkocsi hátsó részén vagy a módosított felfüggesztés miatt megdőlt gépkocsi.
- Szokatlan kerékállapot észlelhető (helytelen kerékméret, lapos gumibroncs stb.).
- Ha a szélvédőre szennyeződés, sár, levelek, nedves hó stb. rakódott.
- Ha a rendszer belső hőmérséklete magas.
- Ha hirtelen változik világos és sötét között a környezet, mint például egy alagút bejáratánál vagy kijáratánál.
- A nappal szemben vezet (pl. hajnalban vagy naplementekor).
- Ha a szélvédő szennyezett vagy páráz.
- Ha az utcai lámpák fényét az elől haladó gépjármű hátsó lámpájaként azonosítja a rendszer.
- Ha este vezet, és az elől haladó gépjárműnek nem világít a hátsó lámpája.
- Ha fák, épületek stb. árnyékában halad.
- Ha utánfutót húz.

Sávelhagyásra figyelmeztető rendszer*

A rendszer akkor ad riasztást, ha a forgalmi sáv bal vagy jobb szélét jelző csík esetleges szándékolatlan keresztezését észleli.

A rendszer működési elve

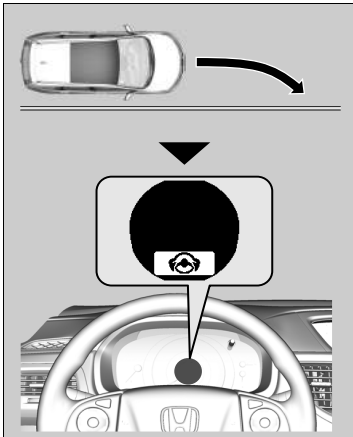

A visszapillantó tükör mögött található első kamera figyeli a sáv bal és jobb oldali jelzéseit.

Ha a gépkocsi az irányjelző használata nélkül túl közel kerül a forgalmi sáv észlelt bal vagy jobb széléhez, a sávelhagyásra figyelmeztető rendszer hang- és vizuális jelzést ad.

A hangjelzés megszólal, és a  (Sávelhagyás) üzenet jelenik meg a többfunkciós információs kijelzőn, arra figyelmeztetve, hogy tegye meg a szükséges lépéseket.

A rendszer aktiválásának módja

A rendszer az alábbi feltételek fennállása esetén kezdi keresni az útburkolati jeleket:

- A gépkocsi körülbelül 72 km/h feletti sebességgel halad.
- A gépjármű egyenes vagy enyhén kanyargós úton halad.
- Az irányjelzők ki vannak kapcsolva.
- A fékpedál nincs lenyomva.

» Sávelhagyásra figyelmeztető rendszer*

Fontos biztonsági figyelmeztetések

Az összes vezetést segítő rendszerhez hasonlóan a sávelhagyásra figyelmeztető rendszernek is vannak korlátai. Útközéshez is vezethet, ha túlságosan a sávelhagyásra figyelmeztető rendszerre hagyatkozik. Mindig az Ön felelőssége, hogy gépkocsiját a forgalmi sávban tartsa.

A sávelhagyásra figyelmeztető rendszer csak akkor figyelmezteti, ha az irányjelző használata nélkül észlelt sávváltást. A sávelhagyásra figyelmeztető rendszer nem feltétlenül észleli az útburkolati jeleket vagy a sávelhagyást; a pontossága olyan tényezőktől függ, mint az időjárás, sebesség és az útburkolati jel minősége. Mindig az Ön felelőssége, hogy biztonságosan vezesse gépkocsiját, és elkerülje a baleseteket.

A rendszerhez felszerelt kamera kezelésével kapcsolatos információkat tekintheti meg.

» **Első érzékelőkamera*** 437. o.

A sávelhagyásra figyelmeztető rendszer az alábbi feltételek esetén nem feltétlenül működik megfelelően vagy hibásan üzemel:

» **A sávelhagyásra figyelmeztető rendszer használatának feltételei és korlátozásai** 459. o.

» A rendszer aktiválásának módja

A sávelhagyásra figyelmeztető rendszer automatikusan kikapcsolhat, a  visszajelző pedig bekapcsol, és folyamatosan világít.

» **Visszajelzők** 84. o.

* Nem áll rendelkezésre minden modellen

Sávelhagyásra figyelmeztető rendszer figyelmeztetésének be- és kikapcsolása

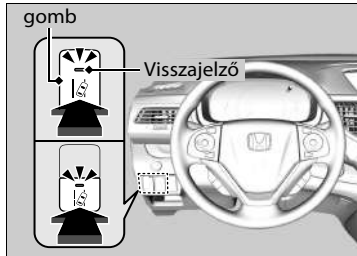

Nyomja meg a sávelhagyásra figyelmeztető rendszer gombját a rendszer be- és kikapcsolásához.

- A gombon a visszajelző akkor világít, ha a rendszer működik.

■ A sávelhagyásra figyelmeztető rendszer használatának feltételei és korlátozásai

Előfordulhat, hogy a rendszer bizonyos feltételek esetén nem érzékeli megfelelően a sávokat és a gépkocsi helyzetét. A következőkben néhány ilyen feltételt felsorolása következik.

■ Időjárási viszonyok

- Rossz időben történő vezetés (eső, köd, hó stb.).
- Sötét és világos környezet gyors változása, például egy alagút bejáratánál vagy kijáratánál.
- Gyenge a sávjelölések és a burkolatfelület közötti kontraszt.
- Nappal szemben történő vezetés (pl. hajnalban vagy naplementekor).
- Erős fény verődik vissza az útfelületről.
- Fák, épületek stb. árnyékában történő haladás.
- A szomszédos objektumok árnyéka párhuzamos a forgalmi sávot jelző útburkolati jelekkel.
- Az úton lévő tárgyakat vagy szerkezeteket sávjelző festésként értelmezheti a rendszer.
- Az első szélvédő belső része tükröződik.

■ Útviszonyok

- Havas vagy nedves úton történő vezetés (nem látható felfestések, autónyomok, fényvisszaverődés, vízpermet, nagy kontraszt).
- Olyan úton való haladáskor, amelyen ideiglenes forgalmi sávok vannak felfestve.
- A burkolaton több halvány, többszörös vagy különböző forgalmi sáv jelölés látható burkolatjavítási munkák vagy régi jelölések miatt.
- Az úton lévő felfestések egymásba olvadnak, szétválhatnak vagy keresztezik egymást (pl. útkereszteződésnél vagy gyalogátkelőnél).
- A felfestések szélsőségesen szűkek, szélesek vagy nagyon gyakran változnak.
- Az Ön előtti gépkocsi a sávelváltó vonalakhoz közel halad.
- Az út dombos vagy a gépkocsi egy domb tetejét közelíti meg.
- Érdes felületű utakon vagy földutakon, illetve egyenetlen utakon haladva.
- Ha az úton lévő objektumokat (járdaszegélyek, terelőkorlátok, villanyoszlopok stb.) fehér (vagy sárga) vonalként észleli a rendszer.
- Duplasávú úton haladva.

■ A gépkocsival kapcsolatos feltételek

- A fényszóró lencségei szennyezettek, vagy nem megfelelően vannak beállítva a fényszórók.
- A szélvédő külső részére szennyeződés, sár, levelek, nedves hó stb. rakódott, illetve hogy rajta csíkot.
- A szélvédő belső része párás.
- A kamera túlságosan felmelegedik.
- Nem megfelelő gumiabroncs vagy kerék (rossz méret, eltérő méret vagy konstrukció, nem megfelelően felfújott mankókerék* stb.).
- A gépkocsi megdől a hátul elhelyezett súlyos rakomány vagy a felfüggesztés módosításai miatt.
- Hólánccsal használata esetén.

Jelzőtábla-felismerő rendszer*

Emlékezteti a közlekedési táblák tartalmára, például a sebességkorlátra, amit tilos túllépni, amit éppen túllépett, mindezt az intelligens többfunkciós információs kijelzőn.

A rendszer működési elve

Amikor a visszapillantó tükör mögött elhelyezett kamera menet közben közlekedési táblát észlel, a rendszer megjeleníti azt, amit felismer és a gépkocsijára érvényesnek talál. A tábla ikonja adott ideig látható, vagy amíg a gépkocsi el nem ér egy adott távolságot.

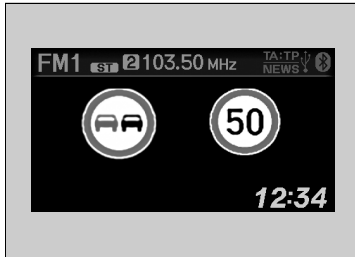

A tábla szimbóluma át is válthat egy másikra, vagy eltűnhet, ha:

- A sebességkorlátozásnak vége, vagy másik sebességkorlát észlelhető.
- Kereszteződésnél bekanyarodik az irányjelző használatával.

▶▶ Jelzőtábla-felismerő rendszer*

A rendszer arra készült, hogy a Bécsi Egyezmény szabványos közlekedési tábláit felismerje. Nem feltétlenül jelenik meg minden tábla, de az út mentén elhelyezett közlekedési táblákat nem szabad figyelmen kívül hagyni. A rendszer nem ismeri az összes olyan ország közlekedési tábláit, amiben esetleg megfordulhat, és nem minden helyzetben ismeri fel a közlekedési táblákat. Ne hagyatkozzon teljes egészében a rendszerre. Vezessen mindig a körülményeknek megfelelő sebességgel.

Soha ne helyezzen fóliát vagy bármilyen más tárgyat a szélvédőre, amely akadályt jelenthet a kamera látóterében és a rendszer nem megfelelő működését okozhatja.

A szélvédőn a kamera látóterében található karcolás, kőfelverődésnyom vagy egyéb sérülés a rendszer hibás működését okozhatja. Ilyen esetben ajánlott eredeti Honda szélvédővel kicserélni a szélvédőt. A kamera látóterében végzett apróbb javítás vagy utángyártott szélvédő beszerelése következtében is előfordulhat, hogy a rendszer nem megfelelően működik. A szélvédő cseréjét követően márkaszervizben kalibráltassa újra a kamerát. A kamera megfelelő kalibrálása a rendszer helyes működésének alapvető feltétele.

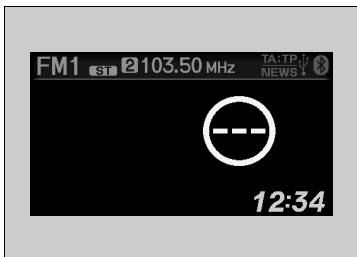

* Nem áll rendelkezésre minden modellen

Menet közben, amennyiben nincs észlelt tábla, az alábbi képernyő jelenhet meg az alábbi feltételek esetén:





▶ Jelzőtábla-felismerő rendszer*

Annak elkerülésére, hogy a magas belső hőmérséklettől esetleg a kamera érzékelőrendszere kikapcsoljon, parkoláshoz válasszon árnyékos területet, vagy álljon meg úgy, hogy ne érje a Nap a gépkocsi elejét. Ha fényvisszaverő árnyékolót használ, ne takarja le vele a kamera házát. Letakarás esetén koncentráltan érheti hő a kamerát.

A  megjelenésekor a jelzőtábla-felismerő rendszer nem működik, és a  látható.

- A légkondicionáló rendszer segítségével hűtse le az utasteret, szükség esetén pedig használja a páratlanító üzemmódot úgy, hogy a levegőt közvetlenül a kamerára irányítja.
- Induljon el a gépkocsival, hogy csökkenjen a szélvédő hőmérséklete, így a kamera körüli terület is le fog hűlni.

A  megjelenésekor a jelzőtábla-felismerő rendszer nem működik, és a  látható.

- Álljon meg a gépkocsival egy biztonságos helyen, és tisztítsa meg a szélvédőt. Amennyiben az üzenet a szélvédő megtisztítását és kis haladást követően sem tűnik el, ellenőriztesse a gépkocsit egy márkaszervizben.

A jelzőtábla-felismerő rendszer használatának feltételei és korlátozásai

A Jelzőtábla-felismerő rendszer előfordulhat, hogy a következő esetekben nem ismeri fel a táblát.

■ A gépkocsival kapcsolatos feltételek

- A fényszóró lencsési szennyezettek, vagy nem megfelelően vannak beállítva a fényszórók.
- A szélvédő külső részére szennyeződés, sár, levelek, nedves hó stb. rakódott.
- A szélvédő belső része párás.
- Vannak olyan részek, amiket még le kell törölni.
- Nem megfelelő gumiabroncs vagy kerék (rossz méret, eltérő méret vagy konstrukció, nem megfelelően felfújt mankókerék* stb.).
- A gépkocsi megdől a hátul elhelyezett súlyos rakomány vagy a felfüggesztés módosításai miatt.

■ Időjárási viszonyok

- Nappal szemben történő vezetés (pl. hajnalban vagy naplementekor).
- Erős fény verődik vissza az útfelületről.
- Sötét és világos környezet gyors változása, például egy alagút bejáratánál vagy kijáratánál.
- Ha fák, épületek stb. árnyékában halad.
- Éjszaka vagy sötét helyeken történő vezetés, például hosszú alagutak.
- Rossz időben történő vezetés (eső, köd, hó stb.).
- Az Ön előtt lévő jármű haladás közben vizet vagy havat ver fel.

* Nem áll rendelkezésre minden modellen

■ A jelzőtábla-felismerő rendszer használatának feltételei és korlátozásai

Ha a jelzőtábla-felismerő rendszer meghibásodik, a  jelenik meg az intelligens többfunkciós információs kijelzőn. Ha az üzenet nem tűnik el, keresse fel a márkaszervizt, és vizsgáltassa át a gépkocsit.



■ **A közlekedési jelzőtábla helye vagy állapota**

- Nehéz megtalálni a jelzőtáblát, mert az zsúfolt területen van.
- A jelzőtábla messze van a járműtől.
- A jelzőtábla olyan helyen található, melyet a fényszóró alig világít meg.
- A jelzőtábla a sarkon vagy útkanyarulatban helyezkedik el.
- A jelzőtábla elhalványult vagy elgörbült.
- Elfordult vagy károsodott táblák.
- A jelzőtáblát sár, hó vagy dér borítja.
- A jelzőtáblát részben eltakarják a fák, vagy a tábla egy másik jármű takarásában van.
- Fény (utcai lámpa) vagy árnyék tükröződik a jelzőtábla felületén.
- A jelzőtábla túl fényes vagy túl sötét (elektromos tábla).
- A jelzőtábla kicsi.

■ **Egyéb körülmények**

- Nagy sebességgel halad.

A jelzőtábla-felismerő rendszer nem feltétlenül működik megfelelően (például olyan jelzőtáblát jelenít meg, amely nem felel meg az út tényleges szabályozásainak vagy egyáltalán nem is létezik) a következő körülmények között.

- ▶ A sebességkorlátozást jelző tábla esetén magasabb vagy alacsonyabb értéket jelezhet, mint amennyi a tényleges sebességhatár.
- Kiegészítő jelzőtábla is található, amely például az időjárásra, időpontra vagy a járműtípusra vonatkozó információt tartalmaz.
- Nehéz kivenni a jelzőtáblán lévő írást (elektromos tábla, a számok vagy a jelzés elvannak mosódva).
- A tábla a vezető sávjának közelében van, viszont nem az adott sávra vonatkozik (kereszteződésben az alárendelt út és a főút között elhelyezett, sebességkorlátozást jelző tábla stb.).
- Vannak olyan tárgyak, amik a felismerésre váró tárgy színéhez vagy alakjához hasonlóak (hasonló jelzőtábla, elektromos tábla, cégér, szerkezet stb.).
- Olyan teherautó vagy egyéb jármű halad Ön előtt, melynek hátulján sebességkorlátozást jelző matrica található.

Az intelligens többfunkciós információs kijelzőn megjelenő jelzések

Két közlekedési tábla is megjelenhet egyszerre egymás mellett, amikor a rendszer észleli őket. A sebességkorlátozást jelző tábla ikonja a képernyő jobb felén jelenik meg. Az előzési tilalmat jelző tábla ikonja a bal oldalon jelenik meg. Minden további olyan sebességkorlátozást jelző tábla, ami az időjárás (eső, hó stb.) vagy adott időszakon alapul, bármelyik oldalon megjelenhet.

■ A fő kijelzőmód kiválasztása esetén

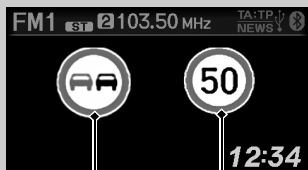

Előzési tilalmat jelző tábla*¹ Sebességkorlátozást jelző tábla

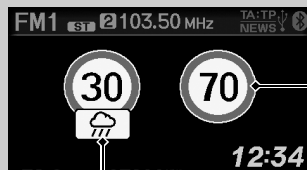

A közlekedési feltételeken alapuló kiegészítő sebességkorlátozást jelző tábla*² Sebességkorlátozást jelző tábla

■ Ha a fő kijelzőmód nem lett kiválasztva



Előzési tilalmat jelző tábla*¹ Sebességkorlátozást jelző tábla

A szituációtól függően az *1 helyett megjelenhet a *2, vagy a *2 megjelenhet a jobb oldalon.

■ **Közlekedési táblák megjelenítésének kiválasztása kikapcsolt fő kijelzőmód mellett**

A csökkentett méretű közlekedési táblák ikonja akkor is megjeleníthető az intelligens többfunkciós információs kijelzőn, ha nem a fő kijelzőmód lett kiválasztva.

➤ **Személyre szabott funkciók** 145. o.



Vezetés

Sávartó asszisztens rendszer (LKAS)*

Kormánymanőverekkel segít a gépkocsit az érzékelt sáv közepén tartani, valamint hangjelzéssel és vizuális figyelmeztetéssel hívja fel a vezető figyelmét, ha úgy érzékeli, hogy a gépkocsi elhagyja a sávot.

■ Látható és hangjelek

Hangjelzés és figyelmeztető üzenet jelzi, ha a gépkocsi kifelé sodródik az érzékelt forgalmi sávból.

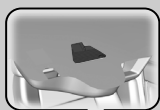

■ LKAS-kamera
Figyeli a sávválasztó vonalakat

■ Kormányzássegítő

A rendszer nyomatókat visz át a kormányműre annak érdekében, hogy a jobb és bal sávválasztó vonal között tartsa a gépkocsit. Ha a gépkocsi közelebb kerül valamelyik vonalhoz, az alkalmazott nyomatók erősödik.



Ha az irányjelzőkkel sávváltási szándékot jelez, a rendszer felfüggeszti működését, és csak az irányjelző kikapcsolása után aktiválódik újra.

Ha irányjelzés nélkül vált sávot, aktiválódnak az LKAS-feljelmeztetések, és a rendszer nyomatókat visz át a kormányra.

☒ Sávartó asszisztens rendszer (LKAS)*

Fontos biztonsági figyelmeztetések

Az LKAS kizárólag kényelmi funkciót tölt be. Nem helyettesíti a gépkocsi irányítását. Ha elengedi a kormányt, vagy nem kormányoz, a rendszer nem működik.

☒ Figyelmeztető és információs üzenetek megjelenítése 108. o.

Ne helyezzen tárgyakat a műszerfalra. A tárgyak visszatükröződhetnek az első szélvédőn, és gátolhatják a forgalmi sávok megfelelő észlelését.

Az LKAS csak akkor figyelmezteti, ha az irányjelző használata nélkül észlel sávváltást. Az LKAS nem feltétlenül észleli az útburkolati jeleket vagy a sávehagyást; a pontossága olyan tényezőktől függ, mint az időjárás, sebesség és az útburkolati jel minősége. Mindig az Ön felelőssége, hogy biztonságosan vezesse gépkocsiját, és elkerülje a baleseteket.

Az LKAS rendszer használata kifejezetten autópályán előnyös.

Az LKAS rendszer azonban a bizonyos esetekben hibásan működik.

☒ Az LKAS rendszer használatának feltételei és korlátozásai 474. o.

Előfordulhat, hogy az LKAS rendszer nem megfelelően működik araszoló forgalom vagy éles kanyarokkal kísért utak esetében.

A rendszerhez felszerelt kamera kezelésével kapcsolatos információkat tekintheti meg.

☒ Első érzékelőkamera* 437. o.

■ Sávartást támogató funkció

Az elektromos szervokormány visszakormányzási erejét fokozva segít a sáv közepén tartani a gépkocsit, amikor az fehér vagy sárga vonalhoz közelít.

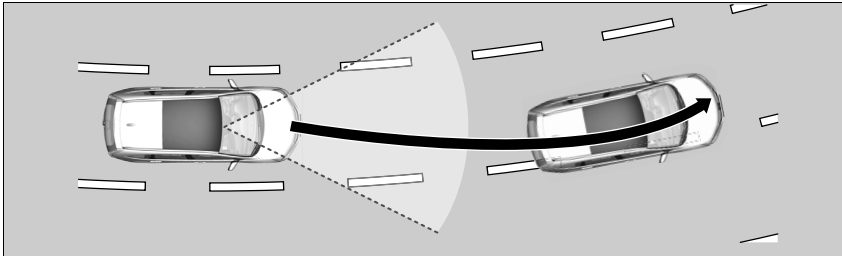

■ Sávelhagyásra figyelmeztető rendszer (LDW) funkció

Ha a gépkocsi a figyelmeztetési területre ér, az LKAS a kormánykerék enyhe rezgésével és figyelmeztető jelzéssel hívja fel a figyelmet a sávelhagyás veszélyére.

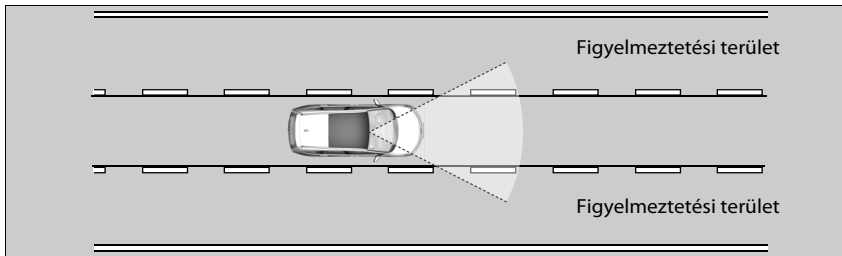

► Sávartó asszisztens rendszer (LKAS)*

Előfordulhat, hogy az LKAS rendszer nem megfelelően működik araszoló forgalom vagy éles kanyarokkal kísért utak esetében.

Ha probléma merül fel a sávok észlelésével, a rendszer ideiglenesen kikapcsol. Sáv észlelésekor a rendszer működése automatikusan helyreáll.

* Nem áll rendelkezésre minden modellen

A rendszer használati feltételei

A rendszer a következő feltételek megléte esetén használható:

- A forgalmi sáv mindkét szélén érzékelhető sávváltó jelölés van, és a gépkocsi a sáv közepén helyezkedik el.
- A gépkocsi sebessége 72–180 km/h között van.
- Egyenes vagy enyhén kanyarodó úton halad.
- Az irányjelzők ki vannak kapcsolva.
- A fékpedál nincs lenyomva.
- Az ablaktörlő kapcsolója nincs **LO** vagy **HI** állásban.

A rendszer aktiválása

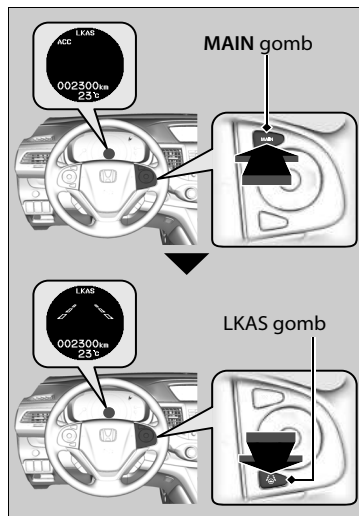

1. Nyomja meg a **MAIN** gombot.
► Az LKAS rendszer megjelenik a többfunkciós információs kijelzőn.
A rendszer használatra kész.
2. Nyomja meg az **LKAS** gombot.
► A többfunkciós információs kijelzőn megjelennek a sávváltó vonalak kontúrjai.
A rendszer aktív.

☒ Sávartó asszisztens rendszer (LKAS)*

A rendszerhez felszerelt kamera kezelésével kapcsolatos információkat tekintheti meg.

☒ **Első érzékelőkamera*** 437. o.

Ha a gépkocsi a rendszer kormányomatéka miatt a bal vagy jobb sávváltó vonal felé sodródik, kapcsolja ki az LKAS rendszert, és vizsgálta át a gépkocsit a márkaszervizben.

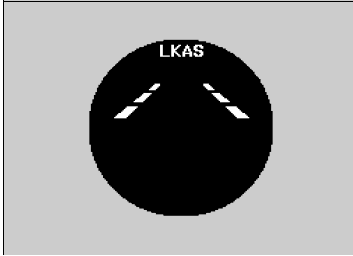

3. Vezetés közben maradjon a forgalmi sáv közepén.
- A pontozott kontúr folyamatossá válik, amikor a rendszer a bal és jobb oldali sávjelölések észlelését követően működni kezd.

»» A rendszer használati feltételei

Az LKAS rendszer ideiglenesen kikapcsol, ha nem képes érzékelni a sávelválasztó vonalakat. Amint a rendszer újra észleli a vonalakat, automatikusan újra bekapcsolódik.

■ Törlés

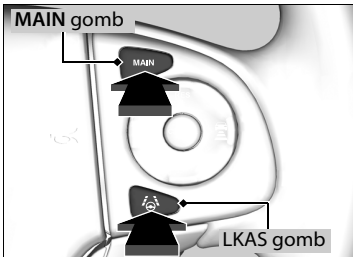

Az LKAS funkció kikapcsolása:
Nyomja meg a **MAIN** vagy az LKAS gombot.

A motor leállítása esetén az LKAS rendszer mindig kikapcsolódik, akkor is, ha a gépkocsi utolsó használatakor bekapcsolta.

»» Törlés

A **MAIN** gomb megnyomása az ACC rendszert is ki-, illetve bekapcsolja.



Az LKAS rendszer kikapcsolása esetén a többfunkciós információs kijelzőn látható sávvalasztó vonalak helyett kontúrok jelennek meg.

■ **A rendszer működése a következő esetekben szakad meg:**

- Állítsa az ablaktörlőt **LO**, **HI** vagy **MIST** állásba, és működtesse folyamatosan.
 - ▶ Az ablaktörlők kikapcsolásakor az LKAS rendszer visszakapcsolódik.
- Csökkentse a járműsebességet 64 km/h vagy kisebb értékre.
 - ▶ Ha a jármű sebessége eléri a 72 km/h-t, az LKAS rendszer újra működésbe lép.
- Nyomja le a fékpedált.
 - ▶ Az LKAS rendszer a fékpedál felengedését követően újra működésbe lép, és megkezdí a sávvalasztó vonalak figyelését.

■ **Az LKAS automatikusan felfüggesztésre kerülhet a következő esetekben:**

- A rendszer nem képes érzékelni a sávválaszto vonalakat.
- A kormánykerék hirtelen elforgatásakor.
- A vezető nem kormányoz megfelelően.
- A gépkocsi kanyarban halad a sebességkorlátozásnál gyorsabban.

A fenti körülmények megszűnése esetén az LKAS rendszer automatikusan újra működésbe lép.

■ **Az LKAS automatikusan kikapcsolódhat a következő esetekben:**

- A kamera túlságosan felmelegedik.
- A visszapillantó tükör mögötti kamera vagy a kamera körüli terület, pl. a szélvédő beszenyeződik.
- Éles kanyaron áthaladva.
- Amikor a sebesség meghaladja a körülbelül 180 km/h értéket.
- Amikor az ABS vagy VSA rendszer bekapcsol.

Hangjelzés hallható, ha az LKAS rendszer automatikusan kikapcsol.

Az LKAS rendszer használatának feltételei és korlátozásai

Bizonyos körülmények esetén előfordulhat, hogy a rendszer nem érzékeli a felfestéseket, így nem tudja a gépkocsit a sáv közepén tartani. Ilyen esetek lehetnek például:

■ Időjárási viszonyok

- Rossz időben történő vezetés (eső, köd, hó stb.).
- Sötét és világos környezet gyors változása, például egy alagút bejáratánál vagy kijáratánál.
- Gyenge a sávjelölések és a burkolatfelület közötti kontraszt.
- Nappal szemben történő vezetés (pl. hajnalban vagy naplementekor).
- Erős fény verődik vissza az útfelületről.
- Fák, épületek stb. árnyékában történő haladás.
- A szomszédos objektumok árnyéka párhuzamos a forgalmi sávot jelző útburkolati jelekkel.
- Az úton lévő tárgyakat vagy szerkezeteket sávjelző festésként értelmezheti a rendszer.
- Az első szélvédő belső része tükröződik.

■ Útviszonyok

- Havas vagy nedves úton történő vezetés (nem látható felfestések, autónyomok, fényvisszaverődés, vízpermet, nagy kontraszt).
- Olyan úton való haladáskor, amelyen ideiglenes forgalmi sávok vannak felfestve.
- A burkolaton több halvány, többszörös vagy különböző forgalmi sáv jelölés látható burkolatjavítási munkák vagy régi jelölések miatt.
- Az úton lévő felfestések egymásba olvadnak, szétválhatnak vagy keresztezik egymást (pl. útkereszteződésnél vagy gyalogátkelőnél).
- A felfestések szélsőségesen szűkek, szélesek vagy nagyon gyakran változnak.
- Az Ön előtti gépkocsi a sárválasztó vonalakhoz közel halad.
- Az út dombos vagy a gépkocsi egy domb tetejét közelíti meg.
- Érdes felületű utakon vagy földutakon, illetve egyenetlen utakon haladva.
- Ha az úton lévő objektumokat (járdaszegélyek, terelőkorlátok, villanyoszlopok stb.) fehér (vagy sárga) vonalként észleli a rendszer.
- Duplasávú úton haladva.

■ A gépkocsival kapcsolatos feltételek

- A fényszóró lencségei szennyezettek, vagy nem megfelelően vannak beállítva a fényszórók.
- A szélvédő külső részére szennyeződés, sár, levelek, nedves hó stb. rakódott, illetve hagy rajta csíkot.
- A szélvédő belső része párás.
- A kamera túlságosan felmelegedik.
- Nem megfelelő gumiabroncs vagy kerék (rossz méret, eltérő méret vagy konstrukció, nem megfelelően felfújott gumiabroncs).
- A gépkocsi megdől a hátul elhelyezett súlyos rakomány vagy a felfüggesztés módosításai miatt.

Menetstabilizáló (VSA) rendszer

A VSA segít a gépkocsi stabilizálásában kanyarodás közben, amennyiben az a kívántnál többet vagy kevesebbet kanyarodik. Szintén segíti a tapadást a csúszós útfelületeken. Ezt a motor teljesítményének szabályozásával és a fékek szelektív adagolásával éri el.

A VSA működése

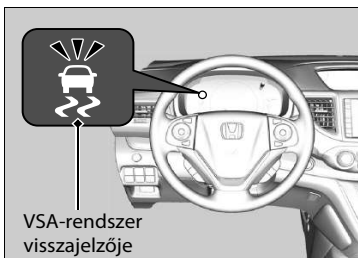

A VSA bekapcsolásakor esetlegesen azt tapasztalhatja, hogy a motor nem reagál a gázadásra. Esetleg valamilyen zaj hallatszik a hidraulikus rendszer felől. A visszajelző villogása szintén látható.

Menetstabilizáló (VSA) rendszer

Az eltérő típusú és méretű gumiabroncsok használata esetén előfordulhat, hogy a VSA nem működik. Azonos méretű és típusú gumiabroncsot, továbbá megfelelő nyomást használjon.

Ha a VSA visszajelző bekapcsol, és bekapcsolva is marad vezetés közben, probléma lehet a rendszerrel. Habár ez nem feltétlenül befolyásolja a normál vezetést, ellenőriztesse a gépkocsit szakszervizben.

A VSA nem tudja minden vezetési helyzetben javítani a stabilitást, és nem szabályozza a teljes fékrendszert. Továbbra is a körülményeknek megfelelő sebességgel kell haladni és kanyarodni a megfelelő biztonság megtartása mellett.

VSA be és -kikapcsolása

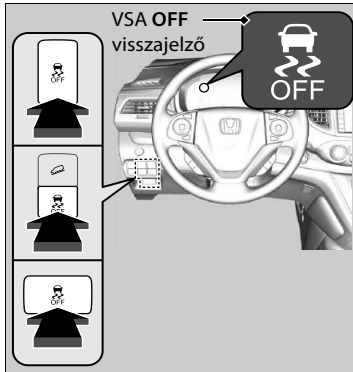

Ez a gomb a vezetőoldali vezérlőpanelen található. Ezt kell benyomni és hangjelzésig nyomva tartani, ha a VSA funkciókat részben ki, illetve be kívánja kapcsolni.

A kipörgésgátló funkció működési hatékonysága lecsökken, így a kerekek szabadabban foroghatnak alacsony sebességnél. A VSA kikapcsolt állapot visszajelző is bekapcsol.

Az ismételt bekapcsoláshoz nyomja meg újra a  gombot, amíg hangjelzést nem hall.

A gépkocsi beindítása esetén a VSA-rendszer mindig automatikusan bekapcsol, akkor is, ha a gépkocsi leállítása előtt ki lett kapcsolva.

Menetstabilizáló (VSA) rendszer

A  gomb lenyomva tartása mellett a gépkocsi normál módon fékehető és kormányozható, de a VSA rendszer által nyújtott és hozzáadott tapadási és stabilitási tulajdonságok elvesznek.

Ha gépkocsija szokatlan körülmények között sárban vagy friss hóban elakad, akkor a VSA-rendszer ideiglenes kikapcsolásával könnyebben kiszabadulhat.

Ha megnyomja a  gombot, a kipörgésgátló funkció hatékonysága lecsökken. Így a kerekek szabadabban foroghatnak alacsony sebességnél. Csak akkor szabad megkísérelnie kiszabadítani magát a VSA-rendszer kikapcsolt állapotában, ha a VSA-rendszer bekapcsolt állapotában már sikertelenül megpróbálta azt.

A gépkocsi kiszabadítása után kapcsolja vissza a VSA-rendszert. A gépkocsit nem ajánlott kikapcsolt VSA-rendszerrel vezetni.

A motor elindításakor vagy vezetés közben motorhang hallatszik a motortérből, miközben a rendszer az ellenőrzést végzi. Ez teljesen normális.

Halogénizzóval ellátott típusok

Fényszóróeloszlás állítása

A jobbkormányos gépkocsi közlekedése jobb oldali forgalomban, vagy egy balkormányos gépkocsi közlekedése bal oldali forgalomban elváltja a szemből érkezőket. A fényszóró eloszlását maszkolószalaggal szükséges megváltoztatni.

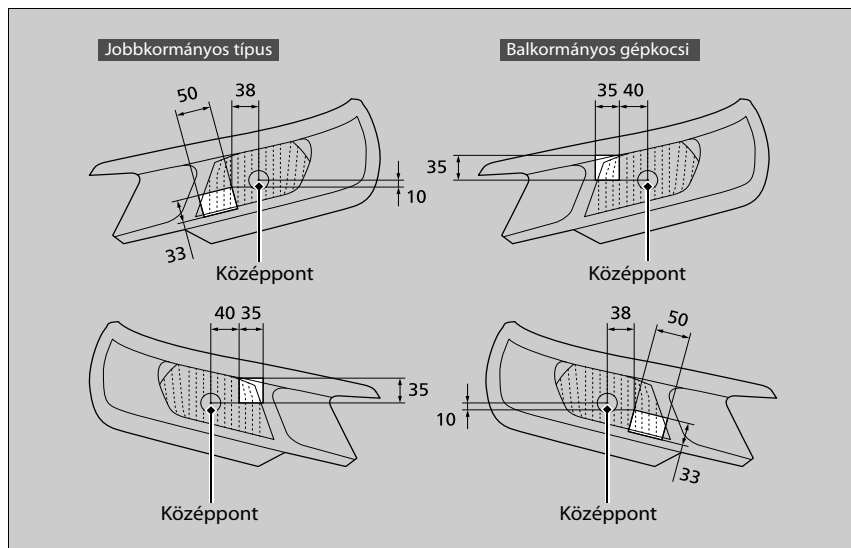

1. Készítsen két darab téglalap alakú maszkolószalagot 33 mm szélességben és 50 mm hosszúságban, illetve 35 mm szélességben és 35 mm hosszúságban.
 - A fényt át nem eresztő maszkolószalagot használjon, például vinil vízálló szigetelőszalagot.
2. Az ábra szerint ragassza a szalagot a lencsékre.

► Fényszóróeloszlás állítása

Gondosan helyezze fel szalagot a megfelelő helyre. Ha fényszóró eloszlása nem megfelelő, akkor sértheti az adott ország törvényi követelményeit. Kérdezze a szakszervizt a részletekről.

Holttérfigyelő rendszer*

A rendszert arra tervezték, hogy a saját gépjármű mellett megadott riasztási zónákban, különösen olyan nehezen észlelhető helyeken észleljen gépjárműveket, melyeknek elterjedt neve „holttér.”

▶▶ Holttérfigyelő rendszer *

FIGYELMEZTETÉS

Ha a manőver megkezdése előtt nem győződik meg vizuálisan arról, hogy biztonságos a sávváltás, akkor súlyos, akár halálos kimenetelű baleset is történhet.

Ne hagyatkozzon sávváltáskor a holttér információs rendszerre.

Mindig nézzen a visszapillantó tükrökbe sávváltás előtt mindkét oldalt, valamint nézzen hátra is, nincs-e másik gépjármű a közelben.

Fontos biztonsági figyelmeztetések

Az összes vezetést segítő rendszerhez hasonlóan a holttérfigyelő rendszernek is vannak korlátai. Útközéshez is vezethet, ha túlságosan a holttérfigyelő rendszerre hagyatkozik.

* Nem áll rendelkezésre minden modellen

■ A rendszer működési elve

- A radarérzékelők gépkocsit észlelnek a riasztási zónában legalább 20 km/h sebesség mellett, előre haladva.

Riasztási zóna tartománya

A: Kb. 0,5 m

B: Körülbelül 3 m

C: Körülbelül 3 m

Radarérzékelők: a
hátsó lökhárító
sarkai alatt

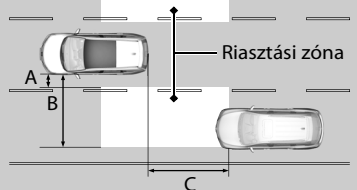

► Hóltérfigyelő rendszer*

A hóltérfigyelő rendszer beállításai módosíthatók.

► **Személyre szabott funkciók** 133. o.

Kapcsolja ki a rendszert, ha utánfutót vontat.

A rendszer esetleg nem fog megfelelően működni az alábbi feltételek mellett:

- A súlyos rakomány miatt a gépjármű megdől, ami által megváltozik a radar által befogott terület.
- A radarérzékelők magát az utánfutót észlelhetik, ami miatt a hóltérfigyelő rendszer riasztásjelzője világítani kezd.

A BSI rendszer kizárólag kényelmi funkciót tölt be. Ha a riasztási zónában objektum található, akkor is előfordulhatnak az alábbi szituációk.

- A hóltérfigyelő rendszer riasztásjelzője valami gátló tényező (felfröccsent víz stb.) miatt nem világít akkor sem, ha a  figyelmeztetés nem látható.
- A hóltérfigyelő rendszer riasztásjelzője akkor is világíthat, ha az üzenet megjelenik.

A hóltérfigyelő rendszer riasztásjelzője az alábbi feltételek mellett esetleg nem kezd világítani:

- Egy gépjármű nem tartózkodik a riasztási zónában több mint két másodpercig.
- Egy gépjármű egy szomszédos sávban parkol.
- A saját és az éppen előzőtt gépjármű sebességkülönbsége nagyobb mint 10 km/h.
- Olyan objektum közelíti meg vagy előzi a saját gépjárművet, amelyet a radarérzékelők nem észleltek.
- A szomszédos sávban feltűnő gépkocsi egy motorkerékpár vagy hasonlóan kis méretű gépkocsi.

A rendszer **[R]** fokozatban nem működik.

■ Ha a rendszer gépjárművet észlel

A hóttérfigyelő rendszer visszajelzője: Mindkét oldalán a külső visszapillantó tükör külső részén található.

■ Akkor világít, ha

- Egy előzésbe kezdett gépjármű hátulról a riasztási zónába ér úgy, hogy maximum 50 km/h-val halad gyorsabban.
- Előzésbe kezdett, és az előzni kívánt gépjárműnél nem halad 20 km/h-nál gyorsabban.

■ Villog és hangjelzés hallatszik, ha

Az irányjelző kart az észlelt gépjármű irányába téríti ki. Három hangjelzés hallható.

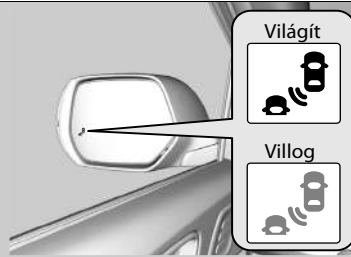

▶▶ Hóttérfigyelő rendszer *

A hóttérfigyelő rendszer működését károsan befolyásolhatják az alábbiak:

- Objektumok (terelőkorlátok, oszlopok, fák, parkoló gépjárművek, épület, fal stb.) észlelése.
- Olyan objektum kerül a riasztási zónába, amely nem jól veri vissza a rádióhullámokat, például motorkerékpár.
- Haladás kanyargós úton.
- Egy távolabbi sávból a szomszédos sávba átsoroló gépjármű.
- A rendszer külső elektromos zavart szed fel.
- A hátsó lökhárító vagy az érzékelőket nem megfelelően javították meg, vagy a hátsó lökhárító deformálódott.
- Az érzékelők elállítottak.
- Rossz idő (sűrű eső, hó, köd).
- Haladás egyenetlen úton.
- Olyan éles kanyar, amelyben kissé bedől a gépkocsi.

A hóttérfigyelő rendszer megfelelő használatának feltételei:

- Mindig tartsa tisztán a hátsó lökhárító sarkait.
- Ne takarja el a hátsó lökhárító sarkait semmilyen címkével, matricával stb.
- Nézzesse meg gépjárművét márkaszervízben, ha a hátsó lökhárító sarkának környéke javításra szorul, a radarérezékelők javításra szorulnak, vagy a hátsó lökhárító sarkának környékét erős behatás érte.

* Nem áll rendelkezésre minden modellen

Deflation Warning System (Abroncsnyomás-figyelő rendszer)

Az egyes abroncsban lévő nyomás közvetlen mérése helyett a gépkocsin lévő defektre figyelmeztető rendszer ellenőrzi és összehasonlítja az egyes kerekek és abroncsok gördülési sugarát és forgási jellemzőit vezetés közben annak meghatározásához, hogy egy vagy több abroncs nyomása jelentősen alacsony-e. Ezt bekapcsolja az alacsony abroncsnyomás / defektre figyelmeztető rendszer visszajelzőjét, és a többfunkciós információs kijelzőn üzenet jelenik meg.

Defektre figyelmeztető rendszer kalibrálása

Minden esetben el kell végeznie a defektre figyelmeztető rendszer kalibrálását, ha:

- Egy vagy több abroncsban nyomást állít.
- Megforgatja az abroncsokat.
- Lecserél egy vagy több abroncsot.

A defektre figyelmeztető rendszer kalibrálása előtt:

- Állítson be hideg abroncsnyomást mind a négy abroncs esetében.

Győződjön meg a következőkről:

- A gépkocsi teljesen áll.

Kézi kapcsolású sebességváltós típusok

- A rögzítőfék be van húzva.

Automata sebességváltós típusok

- A sebességváltó **P** fokozatban van.

Összes típus

- A gyújtáskapcsoló BE **II***¹ helyzetben.

*1: A kulcs nélküli ajtónyitó rendszerrel felszerelt típusokon **ENGINE START/STOP** gomb van gyújtáskapcsoló helyett.

Deflation Warning System (Abroncsnyomás-figyelő rendszer)

A rendszer nem ellenőrzi az abroncsokat kis sebességgel való haladáskor.

Egyes körülmények, mint pl. az alacsony légköri nyomás és a tengerszint feletti magasság változása közvetlen hatással vannak a gumiabroncsnyomásra, és eredményezhetik az alacsony gumiabroncsnyomás / defektre figyelmeztető rendszer visszajelzőjének bekapcsolását.

Ha a gumiabroncsnyomás ellenőrzését és beállítását:

- Meleg időjárásban végezték, hidegebb időben a gumiabroncs puhává válhat.
- Hideg időjárásban végezték, melegebb időben a gumiabroncs túl keménnyé válhat.

Az alacsony gumiabroncsnyomás visszajelzője túl nagy nyomás esetén nem kapcsol be.

Az eltérő típusú és méretű gumiabroncsok használata esetén előfordulhat, hogy az abroncsnyomás-figyelő rendszer nem működik megfelelően.

Használja ugyanazon méretű és típusú gumiabroncsot.

☒ Gumiabroncsok ellenőrzése és karbantartása 578. o.

Az alacsony abroncsnyomás / defektre figyelmeztető rendszer visszajelzője késéssel kapcsolhat be, vagy egyáltalán nem is kapcsol be a következő helyzetekben:

- Hirtelen gyorsítás, lassítás vagy kormánymozdulat esetén.
- Havas vagy csúszós útfelületen haladva.
- Hólánccal használatakor.

Az alacsony abroncsnyomás / defektre figyelmeztető rendszer visszajelzője a következő körülmények között kapcsolhat be:

- Mankókerék* használata esetén.
- A kalibrálásnál beállítottakhoz képes nagyobb vagy egyenetlen terhelés esik a kerekre, például utánfutó vontatása esetén.
- Hólánccal használatakor.

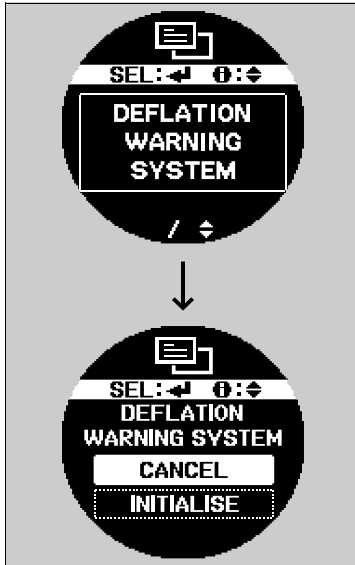

A rendszert a többfunkciós információs kijelző személyre szabott funkciójából lehet kalibrálni.

1. Tartsa lenyomva az **▲(1)/▼** gombot, míg a **☰** meg nem jelenik a kijelzőn, majd nyomja meg a **SEL/RESET** gombot.
 - A kijelzőn a **SEBESSÉGRIASZTÁS** üzenet jelenik meg.
 2. Tartsa lenyomva a gombot, amíg a kijelzőn meg nem jelenik a **GUMINYOMÁS FIGYELM. RENDSZER** felirat.
 3. Nyomja meg a **SEL/RESET** gombot.
 - A kijelző átvált a személyre szabás beállítása képernyőre, ahol a **MÉGSE** vagy az **INICIALIZÁLÁS** lehetőségek közül választhat.
 4. A **▲(1)/▼** gomb segítségével válassza ki az **INICIALIZÁLÁS** lehetőséget, majd nyomja meg a **SEL/RESET** gombot.
 - A **BEFEJEZVE** képernyő jelenik meg, majd a kijelző visszavált a testreszabása menü képernyőre.
- A kalibrációs folyamat automatikusan befejeződik.

►► Defektre figyelmeztető rendszer kalibrálása

- A defektre figyelmeztető rendszer nem kalibrálható, ha mankókereket * szereltek fel.
- A kalibrációs folyamathoz összesen körülbelül 30 percig, 40–100 km/h közötti sebességgel kell vezetni a gépkocsit.
- Ezalatt, ha a gyújtáskulcs be van kapcsolva, és a gépkocsi 45 másodpercig nem mozdul, előfordulhat, hogy az alacsony abroncsnyomás visszajelzője rövid időre bekapcsol. Ez normális jelenség, és azt jelzi, hogy a kalibrációs folyamat még nincs befejezve.

Ha hólánc van felszerelve, szerelje le a defektre figyelmeztető rendszer kalibrálása előtt.

Ha az alacsony gumibroncsnyomás / defektre figyelmeztető rendszer visszajelzője akkor is bekapcsol, ha megfelelően felfújta, az előírt normál kerekre van felszerelve, ellenőriztesse gépkocsiját a szakszervizzel.

Azt javasoljuk, hogy az abroncsokat az eredetivel megegyező márkájúval, típusúval és méretével cserélje ki. Kérdezze a szakszervizt a részletekről.

* Nem áll rendelkezésre minden modellen

VALÓS IDEJŰ AWD intelligens vezérlőrendszer*

Gépkocsiját AWD-rendszerrel szerelték fel. Ha a rendszer az első kerekek tapadásának megszűnését érzékeli, automatikusan a hátsó kerekre továbbítja az erő egy részét. Ez lehetővé teszi a teljes rendelkezésre álló vonóerő kihasználását, ezáltal növelheti a mozgási szabadságot.

Továbbra is ugyanolyan óvatosan gyorsítson, kormányozzon és fékezzen, mint azt kétkerékmeghajtás esetén tenné.

Ha túl sokat pörgeti mind a négy kereket, és emiatt az AWD-rendszer túlmelegszik, csak az első kerekre jut teljesítmény. Álljon meg, míg a rendszer lehűl.

► VALÓS IDEJŰ AWD intelligens vezérlőrendszer*

Megjegyzés

Ne pörgetse folyamatosan a gépkocsi első kerekeit. Az első kerekek folyamatos pörgetése a sebességváltó vagy a hátsó differenciálmű károsodását okozhatja.

Eltérő típusú és méretű gumiabroncsok használata esetén előfordulhat, hogy az AWD-rendszer nem működik megfelelően. Azonos méretű és típusú gumiabroncsot, továbbá megfelelő nyomást használjon.

► **Gumiabroncs- és kerékcseré** 580. o.

Fékrendszer

Rögzítőfék

A gépkocsi leállítása után a parkoláshoz használja a rögzítőféket.

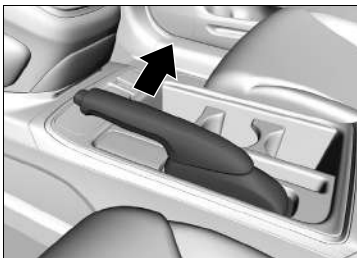

Használat:

A kioldógomb lenyomása nélkül húzza fel teljesen a kart.

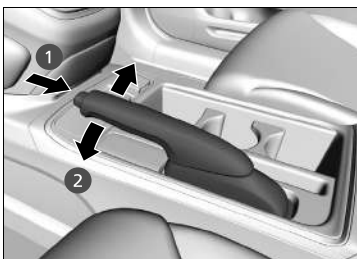

Kioldás:

1. Húzza meg kissé a kart, majd nyomja meg és tartsa lenyomva a kioldógombot.
2. Nyomja le teljesen a kart, majd engedje fel a gombot.

»Rögzítőfék

Megjegyzés

Vezetés előtt engedje fel teljesen a rögzítőféket. A behúzott rögzítőfékkel való haladás károsíthatja a hátsó fékeket és a tengelyt.

Ha behúzott rögzítőfékkel indul el, sípoló figyelmeztető hang hallatszik, és a többfunkciós információs kijelzőn  üzenet jelenik meg.

Mindig erősen húzza be rögzítőféket, különösen ha emelkedőn parkol.

Lábfék

Gépkocsijának mind a négy kerekét tárcsafékkal szerelték fel. Vákuumos rásegítő rendszer csökkenti a fékpedál lenyomásához szükséges erőt. Vész helyzetben a fékrásegítő rendszer növeli a fékerőt a fékpedál erőteljes lenyomásakor. A blokkolásgátló fékrendszer (ABS) segíti megtartani a gépkocsi kormányozhatóságát különösen erős fékezések esetén.

➤ **Fékrásegítő rendszer** 489. o.

➤ **Blokkolásgátló fékrendszer (ABS)** 488. o.

▣ Lábfék

Mély vízbe hajtás vagy vizes útfelületen való haladás után ellenőrizze a fékeket. Ha szükséges, szárítsa meg a fékeket a pedál enyhe, ismételt lenyomásával.

Ha fémes súrlódó hangot hall a fék lenyomásakor, a fékbetéteket cserélni kell. Keresse fel a márkaszervizt, és vizsgáltsassa át a gépkocsit.

A folyamatos lejtőn lefele haladás a fékpedál használatával a fékek felmelegedését okozhatja, ami csökkenti a fék hatékonyságát. Használja a motorféket azáltal, hogy leveszi a lábát a gázpedálról, és alacsonyabb sebességfokozatba kapcsol. Kézi kapcsolású sebességváltó esetén a motorfékhez használjon alacsonyabb sebességfokozatot.

Ne helyezze a lábát a fékpedálra vezetés közben, mert ezzel enyhe nyomást gyakorol a fékekre, amely idővel a hatékonyságot csökkentheti és a fékbetéteket koptatja. Emellett a fékjelzés félrevezetheti az Ön mögött haladó járművek vezetőit.

Lejtmenetvezérlő rendszer*

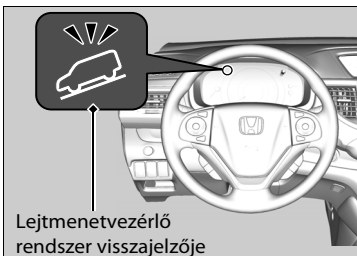
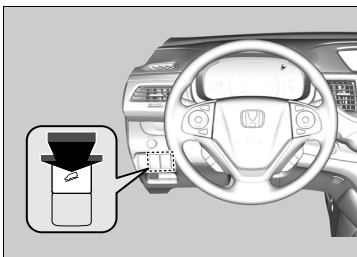

Egyenletes járműsebességet biztosít lejtmenet esetén a gáz- vagy fékpedál megnyomása nélkül.

■ A használat feltételei

A rendszer körülbelül 10 km/h és 20 km/h közötti járműsebesség esetén aktiválódik.

■ Lejtmenetvezérlő rendszer be- és kikapcsolása

A gyújtáskapcsoló BE *1 állásában nyomja meg a lejtmenetvezérlő rendszer gombját a rendszer be- vagy kikapcsolásához.

- ▶ A rendszer bekapcsolt (készenléti) állapotában a lejtmenetvezérlő rendszer visszajelzője világít.
- A visszajelző a rendszer működése közben villog.

Lejtmenetvezérlő rendszer*

A rendszer működése közben automatikusan világítanak a féklámpák.

A motor leállítása esetén a rendszer mindig kikapcsolódik, akkor is, ha a gépkocsi utolsó használatakor bekapcsolta.

*1: A kulcs nélküli ajtónyitó rendszerrel felszerelt típusokon **ENGINE START/STOP** gomb van gyújtáskapcsoló helyett.

* Nem áll rendelkezésre minden modellen

Blokkolásgátló fékrendszer (ABS)

ABS

A fékek ismételt, gyors lenyomásával segít a kerekek blokkolásának megakadályozásában és a gépkocsi irányításának megtartásában.

Az elektronikus fékerelosztás (EBD) rendszer, amely az ABS rendszer része, egyensúlyban tartja az első-hátsó tengely közötti fékerelosztást a gépkocsi pillanatnyi terhelésétől függően.

Ne pumpálja a fékpedált. Hagyja, hogy az ABS végezze a dolgát, fékezzen egyenletes, határozott erővel. Ezt akár úgy is mondhatnák, hogy „fék és kormányzás”.

■ Az ABS működése

Az ABS működésekor a fékpedál enyhén lüktet. Tartsa lenyomva határozottan a pedált. Száraz útburkolaton a fékpedált nagyon erősen kell lenyomni, hogy az ABS működésbe lépjen. Hóban és jégen való fékezéskor ellenben már kis fékezéskor is azonnal érzi az ABS jótékony hatását.

Ha a gépkocsi sebessége kisebb mint 10 km/h, az ABS kikapcsol.

► Blokkolásgátló fékrendszer (ABS)

Megjegyzés

A helytelen gumiabroncs méretek és típusok használata befolyásolhatja az ABS működését.

Ha a **ABS** visszajelző bekapcsol és bekapcsolva is marad vezetés közben, probléma lehet a rendszerrel. Habár a normál fékezést nem érinti, előfordulhat, hogy az ABS nem működik. Keresse fel a márkaszervizt, és vizsgáltsassa át a gépkocsit.

Az ABS nem csökkenti a gépkocsi leállításához szükséges időt vagy távolságot. Csak a gépkocsi irányítását segíti erős fékezéskor.

A következő esetekben a gépkocsinak akár nagyobb féktávolságra is szüksége lehet, mint egy ABS nélküli gépkocsinak:

- Egyenetlen útfelületen való haladás esetén, beleértve a kavicsos vagy havas utakat.
- Hólánck használata esetén.

A motor elindításakor vagy vezetés közben motorhang hallatszik a motortérből, miközben a rendszer az ellenőrzést végzi. Ez teljesen normális.

Fékrásegítő rendszer

■ Fékrásegítő rendszer

Rendeltetése a vezető által a fékpedálra gyakorolt nyomás rásegítése a vészfékezéskor szükséges erősebb fékezőerő eléréséhez.

■ A fékrásegítő rendszer működése

Az erőteljes fékezéshez nyomja le erősen a fékpedált.

A fékrásegítő működésbe lépésekor a pedál enyhén megrándulhat, és egy működési hang hallatszik. Ez teljesen normális. Tartsa lenyomva határozottan a fékpedált.

Vészfékezésjelző

60 km/h vagy nagyobb sebesség mellett történő erőteljes fékezés esetén aktiválódik, és az elakadásjelző lámpák gyors villogásával figyelmezteti az Ön mögött haladó vezetőket a hirtelen fékezésre. Ez elősegítheti, hogy az Ön mögött haladók érzékeljék a vészhelyzetet, és megtegyék a szükséges lépéseket az ütközés elkerülése érdekében.

■ A rendszer aktiválásakor:

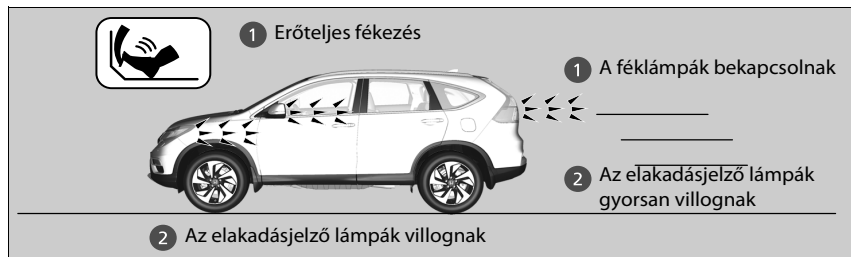

Az elakadásjelző lámpák villogása megszűnik, ha:

- Felengedi a fékpedánt.
- Az ABS rendszer kikapcsolódik.
- A gépkocsi lassulása mérséklődik.
- Megnyomja az elakadásjelző gombot.

✘ Vészfékezésjelző

A vészfékezés jelzőfénye nem a hirtelen fékezés okozta esetleges ráfutásos ütközések megelőzésére szolgál. Erőteljes fékezéskor felvillantja az elakadásjelző lámpákat. Ajánlatos mindig kerülni a hirtelen fékezést, kivéve, ha feltétlenül szükséges.

A vészfékezésjelző rendszer az elakadásjelző gomb benyomott állapotában nem aktív.

Amennyiben az ABS rendszer fékezés közben meghatározott ideig nem működik, előfordulhat, hogy a vészfékezésjelző rendszer egyáltalán nem lép működésbe.

Ütközésmegelőző fékrendszer (CMBS)*

Akkor nyújt segítséget, amikor fennáll a veszélye, hogy gépkocsija az előtte észlelt gépjárműnek vagy gyalogosnak ütközik.

A CMBS rendeltetése, hogy egy lehetséges ütközés észlelése esetén figyelmeztesse a járművezetőt, továbbá hogy elkerülhetetlennek tűnő ütközés előtt csökkentse a gépkocsi sebességét az ütközés súlyosságának minimálisra csökkentése érdekében.

■ A rendszer működési elve

A használat feltételei

A kamerát a visszapillantó tükör mögé építették be.

A radarérezkélő az első hűtőrácsba van be szerelve.

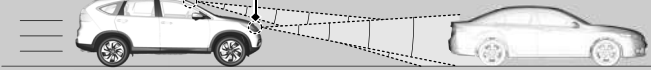

A rendszer akkor kezdi el figyelni a gépkocsi előtt lévő utat, amikor a sebessége eléri a kb. 5 km/h-t, illetve egy másik gépkocsi halad Ön előtt.

A CMBS rendszer akkor kapcsol be, amikor:

- Az Ön gépkocsija és az elől haladó gépjármű vagy a gyalogos közti sebesség kb. 5 km/h vagy több, és fennáll az ütközés veszélye.
- Az Ön sebessége kb. 100 km/h vagy kevesebb, továbbá fennáll az esélye, hogy összeütközzön az elől haladó gépjárművel vagy egy a gépkocsival szemben lévő gyalogossal.

▶▶ Ütközésmegelőző fékrendszer (CMBS)*

Fontos biztonsági figyelmeztetések

A CMBS rendeltetése az elkerülhetetlen ütközés súlyosságának csökkentése. Nem előzi meg az ütközést, és nem is állítja meg automatikusan a gépkocsit. Továbbra is a vezető feladata a fékpedál és a kormánykerék vezetési körülményeknek megfelelő kezelése.

A CMBS lehet, hogy nem kapcsol be, vagy nem érzékeli a gépkocsi előtt haladó gépkocsit bizonyos körülmények között:

▶ A CMBS rendszer használatának feltételeit és korlátozásait 496. o.

A rendszerhez felszerelt kamera kezelésével kapcsolatos információkat tekintheti meg.

▶ Első érzékelőkamera* 437. o.

A CMBS rendszerben lévő kamera úgy van kialakítva, hogy a gyalogosokat is érzékelje. Előfordulhat azonban, hogy bizonyos körülmények esetén a gyalogosészlelő funkció nem aktiválódik, vagy nem érzékeli a gépjármű előtt lévő gyalogosokat. A gyalogosészlelő funkció korlátait a listában tekintheti meg.

▶ A CMBS rendszer használatának feltételeit és korlátozásait 496. o.

* Nem áll rendelkezésre minden modellen

■ A rendszer aktiválásakor

A rendszer lehetséges ütközés esetén látható és hallható figyelmeztetéseket ad, és leáll, ha a gépkocsi elkerülte az ütközést.

- Tegye meg a megfelelő beavatkozásokat az ütközés elkerülésére (fékezzen, váltson sávot stb.)

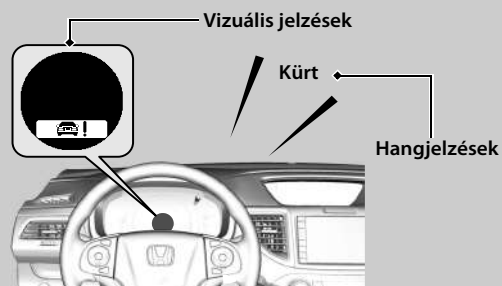

A rendszer legkorábbi ütközésriasztási fázisában a többfunkciós információs kijelző beállítási lehetőségei segítségével beállíthatja azt a távolságot, hogy a rendszer mikor jelenítsen meg figyelmeztetéseket (**TÁVOL/NORMÁL/KÖZEL**).

- **Testre szabható opciók listája** 148. o.

■ Ütközési figyelmeztetés fázisai

A rendszer három fázisban figyelmeztet a lehetséges ütközésre. Azonban a körülmények függvényében a CMBS egyből a legutolsó fázisra is ugorhat.

| Gépkocsik közötti távolság | | CMBS | | | |
|----------------------------|--|---|---|---|----------------------|
| | | Az érzékelők gépkocsit érzékelnek | E-övfeszítő | Hang és vizuális FIGYELMEZTETÉSEK | Megállás |
| Első fázis | | Az ütközés esélye fennáll az elől haladó gépkocsival. | — | Az ikon villog a többfunkciós információs kijelzőn. A figyelmeztetés villogását aktiváló távolság módosítható (TÁVOL/NORMÁL/KÖZEL). Testre szabható opciók listája 148. o. | — |
| Második fázis | | Az ütközés kockázata megnőtt, a reakcióidő csökken. | Fizikai figyelmeztetesként néhányszor finoman meghúzza a vezetőülést biztonsági övét. | Hangjelzés hallatszik, és a villog a többfunkciós információs kijelzőn. | Finom alkalmazás |
| Harmadik fázis | | A CMBS értékelése szerint az ütközés elkerülhetetlen. | Erőteljesen meghúzza a vezető és az első utas biztonsági öveit. | | Erőteljes alkalmazás |

Vezetés

CMBS be- és kikapcsolása

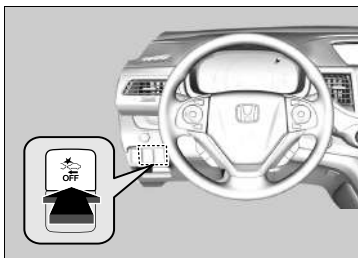

Tartsa nyomva a gombot addig, amíg hangjelzés nem hallható a rendszer be-, illetve kikapcsolását jelezve.

A CMBS kikapcsolt állapotában:

- A CMBS visszajelző bekapcsol a műszerfalon.
- A többfunkciós információs kijelzőn üzenet figyelmeztet a rendszer kikapcsolt állapotára.

A CMBS a korábban kiválasztott BE vagy KI állapotban van a motor minden indításakor.

Ütközésmegelőző fékrendszer (CMBS)*

Bizonyos feltételek teljesülése esetén a CMBS automatikusan kikapcsolhat, a CMBS visszajelző bekapcsolhat és bekapcsolva maradhat.

► **A CMBS rendszer használatának feltételeit és korlátozásait** 496. o.

■ Ha az ütközés esélye alacsony

A CMBS akkor is bekapcsolhat, ha a vezető tud az elöl haladó gépkocsiról, vagy ha elöl nem halad gépkocsi. Néhány példa:

■ Kikerülés

Gépkocsija megközelít egy másik gépkocsit, és sávot vált a kikerüléshez.

■ Kereszteződésben

Gépkocsija megközelít vagy kikerül egy másik gépkocsit, amely balra vagy jobbra fordul.

■ Kanyarban

Ha több kanyaron halad át, egy bizonyos ponton a szembe jövő gépkocsi pont Ön elé kerül.

■ Alacsony hídon magas sebességgel történő áthaladásakor

Alacsony vagy keskeny híd alatt magas sebességgel történő áthaladásakor.

■ Fekvőrendőr, útépitési munkaterület, vonatsín, útmenti tárgyak stb.

Fekvőrendőrön vagy acél útlemezen stb. halad át, vagy a gépkocsi vonatsínhez vagy útmenti tárgyak [(mint közlekedési tábla és terelőkorlát)] közelébe ér a kanyarban, vagy parkolás során álló gépkocsik vagy falak közelébe kerül.

» Ütközésmegelőző fékrendszer (CMBS) *

A CMBS megfelelő működéséhez:

A radarérzékelő burkolatát mindig tisztán kell tartani.

A radarérzékelő burkolatának tisztításához soha ne használjon oldószert vagy polírpasztát. A tisztításhoz használjon vizet vagy gyenge tisztítószert.

Ne ragasszon matricát az emblémára, és ne cserélje az emblémát másikra.

Ha a radarérzékelőt meg kell javítani, el kell távolítani vagy a burkolata erősen elhasználódott, kapcsolja ki a rendszert a CMBS ki gomb megnyomásával, és vigye el a járművét egy márkaszervizbe.

* Nem áll rendelkezésre minden modellen

A CMBS rendszer használatának feltételeit és korlátozásai

Bizonyos feltételek teljesülése esetén a rendszer automatikusan kikapcsolhat, ekkor a CMBS visszajelző világítani kezd. A következőkben néhány ilyen feltételt felsorolása következik. Egyéb feltételek lecsökkenthetik bizonyos CMBS funkciók hatékonyságát.

📷 **Első érzékelőkamera*** 437. o.

■ Időjárási viszonyok

- Rossz időben történő vezetés (eső, köd, hó stb.).
- Sötét és világos környezet gyors változása, például egy alagút bejáratánál vagy kijáratánál.
- Kicsi a kontraszt a tárgyak és a háttér között.
- Nappal szemben történő vezetés (pl. hajnalban vagy naplementekor).
- Erős fény verődik vissza az útfelületről.
- Fák, épületek stb. árnyékában történő haladás.
- Az első szélvédő belső része tükröződik.
- Az úton lévő tárgyakat vagy szerkezeteket gépkocsiként vagy gyalogosként értelmezheti a rendszer.

■ Útviszonyok

- Havas vagy nedves úton történő vezetés (nem látható felfestések, autónyomok, fényvisszaverődés, vízpermet, nagy kontraszt).
- Az út dombos vagy a gépkocsi egy domb tetejét közelíti meg.
- Kanyargós, szeles vagy hepehupás úton haladva.

■ A gépkocsival kapcsolatos feltételek

- A fényszóró lencsái szennyezettek, vagy nem megfelelően vannak beállítva a fényszórók.
- A szélvédő külső részére szennyeződés, sár, levelek, nedves hó stb. rakódott.
- A szélvédő belső része páras.
- Nem megfelelő gumiabroncs vagy kerék (rossz méret, eltérő méret vagy konstrukció, nem megfelelően felfújtt gumiabroncs).
- Hólánccal használata esetén.
- A gépkocsi megdőlt a hátul elhelyezett súlyos rakomány vagy a felfüggesztés módosításai miatt.
- A kamera túlságosan felmelegedik.
- A vezetés közben be van húzva a kézifék.
- Amikor az első rácson található radarérezkelő beszennyeződik.

■ Az érzékelésre vonatkozó korlátozások

- Egy gépkocsi vagy gyalogos hirtelen az Ön gépkocsijának útját keresztezi.
- Az Ön gépkocsija és az elöl haladó gépkocsi vagy egy gyalogos közti távolság túl rövid.
- Hirtelen gyorsítás és az elöl haladó gépkocsi vagy gyalogos nagy sebességű megközelítése esetén.
- Az Ön gépkocsija és a másik gépkocsi vagy a gyalogos közötti sebesség túl nagy.
- Alacsony sebességgel haladó gépkocsi vág be az Ön gépkocsija elé, és hirtelen fékez.
- Egy motorkerékpár, kerékpár, rokkantkocsi vagy egyéb kisméretű gépkocsi halad Ön előtt.
- Amikor állatok vannak a gépkocsi előtt.
- Kanyargós, szeles vagy hepehupás úton haladva, amikor az érzékelő nehezen érzékeli az elöl haladó gépkocsit.
- Egy érkező gépjármű hirtelen Ön elé vág.
- Egy másik gépkocsi hirtelen az Ön gépkocsija elé kerül egy keresztesződésben stb.
- Az Ön gépkocsija hirtelen egy érkező gépkocsi útját keresztezi.
- Szűk fémhídon történő áthaladás esetén.
- Az elöl haladó gépkocsi hirtelen lassít.

► Az érzékelésre vonatkozó korlátozások

■ Csak a gyalogosokra vonatkozó korlátozások

- Amikor emberek egy csoportja egymás mellett halad a gépjármű előtt.
- A gyalogos környezete vagy a gyalogoshoz tartozó tárgyak megváltoztatják a gyalogos alakját, ezzel megakadályozva a rendszer számára, hogy gyalogosnak érzékelje őket.
- Gőrnnyedt vagy guggoló gyalogos esetén.
- Ha a gyalogos alacsonyabb mint 1 méter, vagy magasabb mint 2 méter.
- Egy gyalogos beleveszik a háttérbe.
- Egy gyalogos hajlott testtartásban van vagy guggol, illetve felemeli a kezeit vagy fut.
- Több gyalogos sétál Ön előtt egy csoportban.
- A kamera nem képes megfelelően észlelni a gyalogos jelenlétét szokatlan formák miatt (csomag, testtartás, méret).

■ Automatikus kikapcsolás

Az CMBS automatikusan kikapcsolhat, és a CMBS visszajelző bekapcsol és folyamatosan világít, ha:

- A rendszer belső hőmérséklete magas.
- Hosszabb ideig terepen vagy hegyvidéki, vagy kanyargós úton halad.
- Szokatlan kerékállapot észlelhető (helytelen kerékméret, lapos gumibroncs stb).
- A visszapillantó tükör mögötti kamera vagy a kamera körüli terület, pl. a szélvédő beszenyeződik.

Ha az CMBS leállítását előidéző feltételek javultak vagy megszűntek (pl. letisztítás), a rendszer újra bekapcsol.

Városi vészfékező rendszer*

Segítséget nyújthat kis sebességgel való haladásnál, amikor fennáll az ütközés kockázata az Ön előtt álló gépjárművel. A Városi vészfékező rendszer rendeltetése, hogy egy lehetséges ütközés észlelése esetén figyelmeztesse a járművezetőt, továbbá, hogy elkerülhetetlennek tűnő ütközés előtt csökkentse a gépkocsi sebességét az ütközés súlyosságának minimálisra csökkentése érdekében.

A rendszer működési elve

Egy lézerezékelő kb. 5 km/h és kb. 32 km/h sebességtartományban figyelni kezdi, hogy nincs-e másik gépkocsi az Ön előtt.

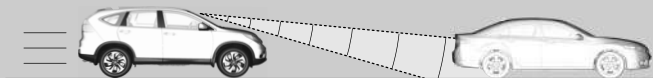

Lézerezékelő

A lézerezékelő a visszapillantó tükör mögött helyezkedik el.

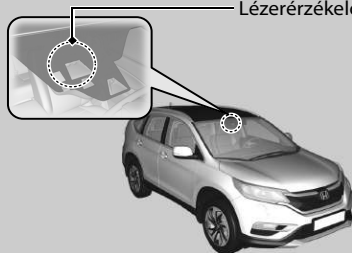

A rendszer aktiválódik, ha a gépjármű és az előtte észlelt jármű közötti sebességkülönbség kb. 5 km/h és 32 km/h tartományba esik, illetve nagy az ütközés kockázata.

A rendszer nem aktiválódik, ha a sebességváltó **R** pozícióban van.

Városi vészfékező rendszer*

⚠ FIGYELMEZTETÉS

Ne hagyatkozzon a Városi vészfékező rendszerre minden lehetséges frontális ütközés elkerülésénél.

Súlyos, akár végzetes baleset is bekövetkezhet, ha nem figyel kellően az Ön előtt haladó gépjárműre, és nem fékez szükség szerint.

A rendszer megfelelő működése érdekében:

- Tartsa tisztán a szélvédő felső részét. Törölje le a szennyeződést, jeget, deret stb.
- Ne nyomja meg a lézerezékelő körüli területet a szélvédő tisztításakor.
- Ne távolítsa el a lézerezékelőt az egységéből.

Kézi kapcsolású sebességváltós típusok

Ha a gépjárművet a rendszer automata fékezéssel állóra fékezi, a motor leállhat. A motor újraindításához végezze el a normál eljárást.

➤ **A motor beindítása** 395, 398. o.

Ütközési figyelmeztetés fázisai

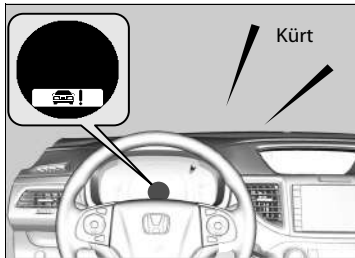

A hangjelző megszólal, a CTBA figyelmeztetés villogni kezd a többfunkciós információs kijelzőn, és a rendszer erős fékezésbe kezd, ha úgy ítéli meg, hogy a lehetséges ütközés elkerülhetetlenné válik.

Aktivált rendszernél az automatikus fékezés abbamarad, mielőtt a gépkocsi teljesen megáll. Ennek megfelelően fékezzen.

A gépkocsi megállása után a rendszer aktiválására vonatkozó üzenet jelenik meg a többfunkciós információs kijelzőn.

■ Figyelmeztető és információs üzenetek megjelenítése 108. o.

Előfordulhat, hogy a rendszer kikapcsol, ha működteti a fékpedált, a gázpedált vagy a kormánykereket az ütközés elkerülése érdekében.

■ Városi vészfékező rendszer*

A rendszer lehet, hogy nem kapcsol be vagy nem érzékeli a gépkocsi előtt levő gépkocsit a következő körülmények között:

- Az Ön előtt levő gépkocsi átlósan, balra vagy jobbra nézve, esetleg szemben áll.
- A követési távolság az Ön gépkocsija és az elől haladó gépkocsi között túl rövid.
- Az Ön gépkocsija és a másik gépkocsi közötti sebességkülönbség túl nagy.
- Egy gépjármű bevág Ön elé, és hirtelen lefékez.
- Ön hirtelen felgyorsít, és megközelít egy másik gépkocsit.
- Egy érkező gépjármű hirtelen Ön elé sodródik.
- A gépkocsija hirtelen átsodródik a szembejövő sávba.
- Egy gépkocsi hirtelen az Ön gépkocsijának útját keresztezi a kereszteződésben.
- Rossz időjárási körülmények esetén (sűrű eső, hó, köd stb.).
- Kanyargós úton való haladáskor.
- Az Ön előtti gépjármű rendkívül szennyezett, így nem veri vissza kellően a rádióhullámokat.
- Az ütközés elkerülése érdekében Ön lenyomja a fékpedált, vagy elfordítja a kormánykereket.
- Az Ön előtti gépjármű egy motorkerékpár vagy más kisebb gépjármű, amelyet az érzékelő nem képes megfelelően észlelni.
- A szélvédő felső részén lévő lézérézékelő körüli terület szennyezett, jeles, deres stb.

* Nem áll rendelkezésre minden modellen

A rendszer be- és kikapcsolása

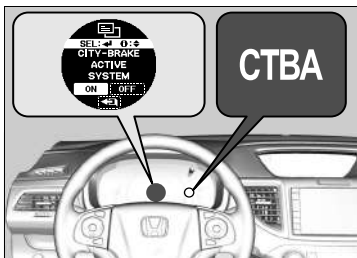

A rendszert a többfunkciós információs kijelzőn keresztül kapcsolhatja be és ki.

➤ **Személyre szabott funkciók** 145. o.

A rendszer kikapcsolt állapotában a műszerfalon világít a **CTBA** visszajelző.

A gyújtáskapcsoló **BE** **II***1 állásba kapcsolásakor a Városi vészfékező rendszer bekapcsol, még akkor is, ha a gépkocsi előző vezetésekor kikapcsolta.

➤ Városi vészfékező rendszer*

Előfordulhat, hogy a rendszer nem aktiválódik, miközben teljesen lenyomja a gázpedált.

A rendszer automatikusan kikapcsolhat, majd a **CTBA** visszajelző bekapcsolhat és az üzenet megjelenhet a többfunkciós információs kijelzőn, ha:

- A szélvédő felső részén található lézerezékelő körüli terület hőmérséklete megnő.
- A szélvédő felső részén található lézerezékelő körüli terület akadályozva van, például szennyezett, illetve jég vagy dér borítja.
- A motorháztető akadályozva van, például hó borítja.

Állítsa le a gépkocsit egy biztonságos helyen, és

- a légkondicionáló rendszer segítségével hűtse le a gépkocsi belsejét, ha a lézerezékelő hőmérséklete magas.
- távolítsa el az akadályokat (pl. szennyeződés vagy hó) a szélvédőről és a motorháztetőről.

➤ **Visszajelzők** 84. o.

Ha a rendszer kikapcsolását kiváltó körülmény javul, a rendszer visszakapcsol.

*1: A kulcs nélküli ajtónyitó rendszerrel felszerelt típusokon **ENGINE START/STOP** gomb van gyújtáskapcsoló helyett.

■ Ha az ütközés esélye alacsony

A rendszer akkor is bekapcsolhat, ha a vezető tud az elől haladó gépkocsiról, vagy ha elől nem halad gépkocsi. Néhány példa:

■ Kikerülés

Gépkocsija megközelít egy másik gépkocsit, és sávot vált a kikerüléshez.

■ Kereszteződésben

Gépkocsija megközelít vagy kikerül egy másik gépkocsit, amely balra vagy jobbra fordul.

■ Alacsony híd alatt áthaladva

Alacsony vagy keskeny híd alatt történő áthaladásakor.

■ Fekvőrendőr, útépitési munkaterület, vonatsín, útmenti tárgyak stb.

Fekvőrendőrön vagy acél útlemezen stb. áthaladva, vagy amikor a gépkocsi vonatsínhez vagy út menti tárgyak (mint közlekedési tábla és terelőkorlát) közelébe ér a kanyarban.

■ Parkoláskor

A gépjármű álló gépjárművet vagy falat közelít meg.

▶ Városi vészfékező rendszer *

Kapcsolja ki a rendszert, ha:

- Fékpedal mérést végez a gépkocsin, vagy a kerekei görgőn forognak.
- Terepen vagy ágak, levelek által takart hegyes-völgyes úton halad.

Vigye a gépjárművet márkaszervizbe, ha a lézerezékelőt vagy a környékét javítani kell, el kell távolítani, vagy a lézerezékelőt erős behatás érte.

Ne módosítson a gépkocsi felfüggesztésén.

A gépjármű magasságának módosítása hatására a rendszer nem fog megfelelően működni.

Feltétlenül azonos méretű és típusú gumiabroncsot használjon mind a négy keréken. Használjon kellő mintázatmélységgel rendelkező, hasonló állapotú gumiabroncsokat. Ellenkező esetben előfordulhat, hogy a rendszer nem működik megfelelően.

A rendszer működése bizonytalan lehet, ha:

- Nehéz rakományt szállít hátul.
- A gumiabroncsok nyomása túl magas vagy túl alacsony.

* Nem áll rendelkezésre minden modellen

A rendszerben alkalmazott lézer egységgel kapcsolatos információk

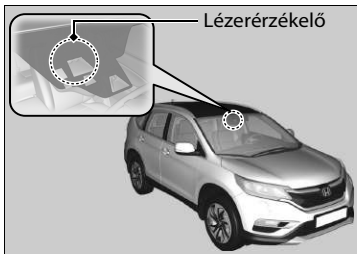

A Városi vészfékező rendszer egysége a lézerérzékelővel együtt a visszapillantó tükör mögött található.

Az alábbi lista a rendszerben alkalmazott lézer műszaki adatait tartalmazza az IEC követelmények szerint. Ugyanez az információ az IEC60825-1 szabványcímkéken is megtalálható.

A lézer besorolása

| | |
|---|---------|
| Max. átlagteljesítmény: | 45 mW |
| Impulzus időtartam: | 33 ns |
| Hullámhossz: | 905 nm |
| Átlagos hatószög (vízszintes x függőleges) | 28 x 12 |

Lézer besorolási címke

INVISIBLE LASER RADIATION
DO NOT VIEW DIRECTLY WITH
OPTICAL INSTRUMENTS (MAGNIFIERS)
CLASS 1M LASER PRODUCT

Lézer magyarázó címke

Max average power: 45 mW
Pulse duration: 33 ns
Wavelength: 905 nm

IEC 60825-1:2007
Complies with FDA performance standards for laser products
except for deviations pursuant to Laser Notice No. 50, dated
July 26th, 2001

Városi vészfékező rendszer*

⚠ FIGYELMEZTETÉS

A lézerérzékelő nem megfelelő módon történő kezelése szemkárosodáshoz vezethet.

A szemkárosodás elkerülése érdekében tartsa be az alábbiakat:

- Ne válassza el az érzékelőt az egységről.
- Ne nézzen az érzékelőbe 100 mm távolságon belülről optikai eszközzel, például nagyítóval, mikroszkóppal és objektívvel.

A gépkocsi leparkolása

Leállított állapotban

1. Először nyomja le a fékpedált.
2. Húzza be a rögzítőféket.

Automata sebességváltós típusok

3. Kapcsoljon át a **P** sebességfokozatra.

Kézi kapcsolású sebességváltós típusok

3. Kapcsolja a sebességváltó kart **R** vagy **1** fokozatba.

Dízel kivitelek

4. Hagyja a motort üresen járni 10 másodpercig.
5. Állítsa le a motort.

Mindig erősen húzza be rögzítőféket, különösen ha emelkedőn parkol.

»A gépkocsi leparkolása

Ne parkolja a gépkocsit tűzveszélyes tárgyak mellé, például száraz fűre, olaj vagy fűrészáru közelébe. A kipufogóból távozó forró levegő tüzet okozhat.

»Leállított állapotban

9 sebességes automata sebességváltóval felszerelt típusok

FIGYELMEZTETÉS

A gépkocsi elgurulhat, ha anélkül hagyja ott a gépjárművet, hogy meggyőződött volna róla, hogy a Parkolás fokozat van kiválasztva.

Mindig tartsa a lábát a fékpedálon, amíg meg nem győződött róla, hogy a **P** fokozat látszik-e a sebességfokozat visszajelzőjén.

Automata sebességváltós típusok

Megjegyzés

A következők károsíthatják a sebességváltót:

- A gáz- és a fékpedál egy időben való lenyomása.
- Hegymenetben a gépkocsi gázpedál megnyomásával történő egy helyben tartása.
- A **P** sebességfokozat kiválasztása, mielőtt a gépjármű teljesen megállna.

Csapadékos időjárás esetén emelje fel az ablaktörlő karokat.

Dízel kivitelek

Ha a gépkocsi utánfutót vontat, hagyja a motort üresen járni egy pár percig.

A motor üresjáratása tiltott lehet adott országokban. Ellenőrizze és tartsa be a helyi törvényi szabályozásokat.

Parkolásérzékelő rendszer*

A sarok- és középérzékelők a gépkocsi körüli akadályokat érzékelik, a gépkocsi és az akadály közötti hozzátétőleges távolságról pedig a hangjelző és az intelligens többfunkciós információs kijelző vagy az audió/információs kijelző* tájékoztat.

■ Az érzékelő elhelyezkedése és hatósugara

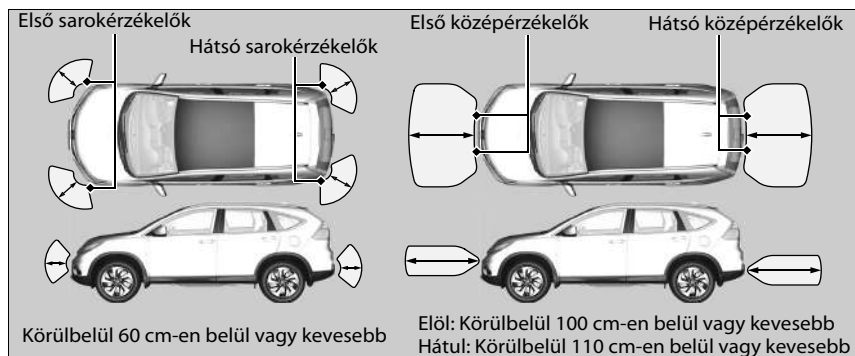

▣ Parkolásérzékelő rendszer*

A rendszer bekapcsolt állapotában is mindig győződjön meg a parkolás előtt arról, hogy nincs akadály a gépkocsi közelében.

A rendszer működése bizonytalan lehet, ha:

- Az érzékelőt hó, jég, sár vagy szennyeződés fedi.
- A gépkocsi egyenetlen útfelületen, fűvön, bukkánokon vagy lejtőn halad.
- A gépkocsi kinn állt meleg vagy hideg időben.
- A rendszert befolyásolhatják olyan elektromos eszközök, amelyek ultrahang-hullámokat keltenek.
- Vezetés rossz időben.

A rendszer lehet, hogy nem érzékeli:

- A vékony vagy alacsony tárgyakat.
- A hangsugarakat elnyelő anyagokat, mint hó, pamut vagy szivacs.
- Közvetlenül a lökhárító alatt található tárgyakat.

Ne tegyen semmilyen kiegészítőt az érzékelőre vagy annak környékére.

■ A parkolásérzékelő rendszer be- és kikapcsolása

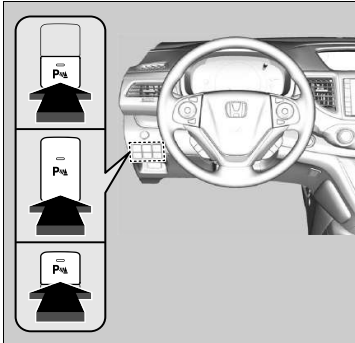

A gyújtáskapcsoló BE **II***1 állásában nyomja meg a parkolásérzékelő rendszer gombját a rendszer be- vagy kikapcsolásához. A gombon a visszajelző akkor világít, ha a rendszer működik.

Az első sarok- és első középérzékelők megkezdik az akadályok érzékelését, ha a sebességváltó nem **P** vagy **R** sebességfokozatban van, és a gépkocsi sebessége alacsonyabb mint 8 km/h.

Az első sarok-, hátsó sarok- és hátsó középérzékelők megkezdik az akadályok érzékelését, ha a sebességváltó **R** sebességfokozatban van, és a gépkocsi sebessége alacsonyabb mint 8 km/h.

Kézi kapcsolású sebességváltós típusok

A rögzítőféket szintén ki kell engedni.

►► A parkolásérzékelő rendszer be- és kikapcsolása

A gyújtáskapcsoló BE **II***1 állásában a rendszer a korábban kiválasztott állapotban lesz.

*1: A kulcs nélküli ajtónyitó rendszerrel felszerelt típusokon **ENGINE START/STOP** gomb van gyújtáskapcsoló helyett.

*1: A kulcs nélküli ajtónyitó rendszerrel felszerelt típusokon **ENGINE START/STOP** gomb van gyújtáskapcsoló helyett.

■ Amikor a gépkocsi és az akadály közötti távolság csökken

| A közepes hangjelzés hossza | A lökhárító és a tárgy közötti távolság | | Visszajelző | Intelligens többfunkciós információs kijelző vagy Audió/információs kijelző* |
|-----------------------------|---|---|-----------------------------|---|
| | Sarokérzékelők | Középerzékelők | | |
| Közepes | — | Elöl: Körülbelül 100-60 cm Hátul: Körülbelül 110-60 cm | Sárgán villog* ¹ | <div style="border: 1px solid black; padding: 5px; margin-bottom: 10px;">Audió/információs képernyővel felszerelt típusok</div>  <p>Visszajelzők: Kigyullad, ha az érzékelő akadályt érzékel</p> <div style="border: 1px solid black; padding: 5px; margin-bottom: 10px;">Összes típus</div>  <p>Visszajelzők: Kigyullad, ha az érzékelő akadályt érzékel</p> |
| Rövid | Körülbelül 60-45 cm | Körülbelül 60-45 cm | Sárgán villog | |
| Nagyon rövid | Körülbelül 45-35 cm | Körülbelül 45-35 cm | Sárgán villog | |
| Folyamatos | Körülbelül 35 cm vagy kevesebb | Körülbelül 35 cm vagy kevesebb | Pirosan villog | |

*1: Ebben a fázisban csak a középerzékelők érzékelik az akadályokat.

Az összes hátsó érzékelő kikapcsolása

1. Győződjön meg arról, hogy a parkolászérezékelő rendszer nincs bekapcsolva. Fordítsa a gyújtáskapcsolót KORMÁNYZÁR **0***1 állásba.
2. Tartsa lenyomva parkolászérezékelő rendszer gombját, és fordítsa a gyújtáskapcsolót BE **II***1 állásba.
3. A gombot tartsa tovább lenyomva tíz másodpercig. Engedje el a gombot, amikor a visszajelző a gombon villog.
4. Nyomja meg a gombot újra. A gombon lévő visszajelző kikapcsol.
 - Dupla hangjelzés hallatszik. A hátsó radarok kikapcsolt állapotban vannak.

A hátsó radarok újbóli bekapcsolásához ismétlje meg a fenti folyamatot. Tripla hangjelzés hallatszik, amikor a hátsó radarok újra bekapcsolt állapotban vannak.

*1: A kulcs nélküli ajtónyitó rendszerrel felszerelt típusokon **ENGINE START/STOP** gomb van gyújtáskapcsoló helyett.

»Az összes hátsó érzékelő kikapcsolása

A **R** sebességfokozat kiválasztásakor a parkolászérezékelő rendszer gombján lévő visszajelző villog, emlékeztetve, hogy a hátsó radarokat kikapcsolta.

Kitolatást segítő rendszer*

A hátsó sarkok környékét figyeli a radarérzékelőkkel tolatáskor, és riasztást ad, ha a hátsó sarok irányából gépjármű közeledését észleli.

A rendszer főleg parkolóhelyről való kitolatáskor nyújt kényelmet.

Kitolatást segítő rendszer*

VIGYÁZAT

A kitolatást segítő rendszer nem képes az összes közeledő gépkocsi észlelésére, és előfordulhat, hogy bizonyos gépkocsikat egyáltalán nem észlel.

Ütközés következhet be, ha nem győződik meg vizuálisan a hátramenet biztonságáról, mielőtt tolatni kezd.

Tolatáskor ne hagyatkozzon kizárólag a rendszerre. Mindig használja a tükröket, és nézzen hátrafelé, illetve oldalra is.

A parkolásérzékelő rendszer hangjelzése felülbírálja a kitolatást segítő rendszer hangjelzését, ha az érzékelők akadályt észlelnek a legközelebbi tartományban.

A rendszer működési elve



Ha egy gépkocsi a hátsó sarok irányából közelít, a kitolatást segítő rendszer (CTA) hangjelzést ad, és megjelenít egy figyelmeztetést.

A rendszer akkor aktiválódik, ha:

- Fordítsa a gyújtáskapcsolót BE **II***¹ állásba.
- A kitolatást segítő rendszer (CTA) be van kapcsolva.
 - **Kitolatást segítő rendszer (CTA) be- és kikapcsolása** 514. o.
 - **Testre szabható funkciók** 145, 322. o.
- A sebességváltó **R** fokozatban van.

Kitolatást segítő rendszer*

A kitolatást segítő rendszer lehet, hogy nem vagy későn érzékeli a közeledő járművet, vagy az alábbi esetekben tévesen is riaszthat úgy, hogy nincs közeledő jármű:

- Akadály, például a saját gépkocsi hátsó lökhárítójának közelében egy másik gépkocsi vagy egy fal gátolja a radarérzékelő hatókörét.
- Haladás körülbelül 5 km/h vagy nagyobb sebességgel.
- A körülbelül 10 km/h és 25 km/h közé eső tartományon kívüli sebességgel közelít egy jármű.
- Kívülről érkező zavaró jelek, például másik jármű radarérzékelői vagy egy közeli létesítmény által kibocsátott erős rádióhullámok zavarják a rendszert.
- A hátsó lökhárító valamelyik sarka havas, jeges, saras vagy szennyezett.
- Rossz időjárás esetén.
- Emelkedőn halad.
- A gépkocsit lehúzza a hátul elhelyezett súlyos rakomány.
- Fal, oszlop, gépkocsi stb. felé tolat.
- A hátsó lökhárítót vagy az érzékelőket nem megfelelően javították meg, vagy a hátsó lökhárító deformálódott.

➤ **Ellenőriztesse gépkocsiját márkaszervizben.**

*1: A kulcs nélküli ajtónyitó rendszerrel felszerelt típusokon **ENGINE START/STOP** gomb van gyújtáskapcsoló helyett.

* Nem áll rendelkezésre minden modellen

A rendszer nem képes érzékelni közvetlenül a gépkocsija mögött közelítő járművet, illetve nem fog riasztani a közvetlenül a gépkocsija mögé mozgó jármű kapcsán sem.

A rendszer nem érzékeli vagy nem riaszt a gépkocsitól távolodó jármű miatt, de gyalogosokat, kerékpárokat és álló tárgyakat érzékelhet, és riaszthat is miattuk.

Kitolatást segítő rendszer*

A megfelelő működés érdekében mindig tartsa tisztán a hátsó lökhárító sarkainak környékét.

Ne takarja el a hátsó lökhárító sarkait semmiféle címkével, matricával stb.

Ha a rendszer gépjárművet észlel

Audió/információs képernyő nélküli típusok



Egy figyelmeztető ikon jelenik meg az intelligens többfunkciós információs kijelzőn.

Audió/információs képernyővel felszerelt típusok

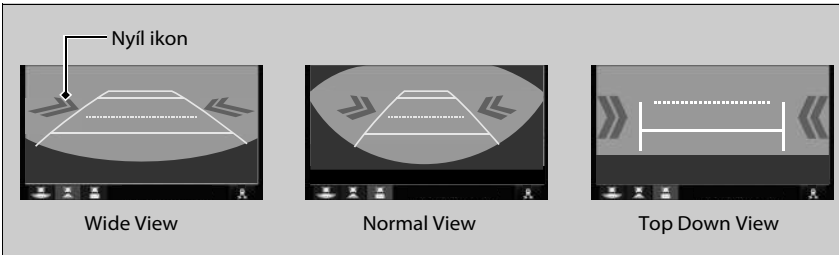

Egy nyíl ikon jelenik meg az audió/információs képernyő azon az oldalán, ahonnan a gépkocsi érkezik.

Ha a rendszer gépjárművet észlel

Audió/információs képernyő nélküli típusok

Ha a többfunkciós információs kijelzőn lévő **[E]** ikon borostyánsárga **[S]** ikonra változik, amikor a **[R]** sebességfokozat van kiválasztva, előfordulhat, hogy hó vagy jég stb. gyülemllett fel az érzékelő környékén. A rendszer ideiglenesen kikapcsolódott. Ellenőrizze a lökhárító sarkait akadályokat keresve, és szükség esetén alaposan tisztítsa meg a területet.

Ha a **[E]** jelzés sárga **[S!]** jelzéssé változik **[R]** sebességfokozatban, előfordulhat, hogy probléma merült fel a kitolatást segítő rendszerrel. Ne használja a rendszert, és ellenőriztesse a gépkocsit egy márkakereskedésben.

Audió/információs képernyővel felszerelt típusok

Ha a jobb alsó részen látható **[E]** ikon **[S!]** jelzéssé változik, probléma merült fel a rendszerrel. Keresse fel a márkaszervízt, és vizsgáltsa át a gépkocsit.

Ha a kijelző nem változik **[R]** sebességfokozatban, előfordulhat, hogy probléma merült fel a több nézetes hátsó kamerával.

Audió/információs képernyő nélküli típusok

Kitolatást segítő rendszer (CTA) be-/és kikapcsolása

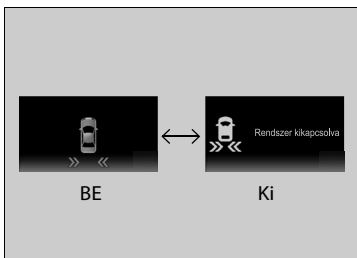



Az intelligens többfunkciós információs kijelzőn beállíthatja, hogy mi történjen a rendszer bekapcsolásakor.

➤ **Személyre szabott funkciók** 145. o.

Audió/információs képernyővel felszerelt típusok

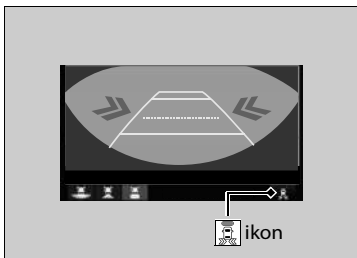
Kitolatást segítő rendszer (CTA) be-/és kikapcsolása



Érintse meg a  ikont a rendszer be-, illetve kikapcsolásához. A (zöld színű) visszajelző világítani kezd a rendszer bekapcsolásakor.

A rendszert az audió/információs képernyőn is be- és kikapcsolhatja.

➤ **Testre szabható funkciók*** 322. o.

Tolatókamera*

A tolatókamerára vonatkozóan

Az intelligens többfunkciós információs kijelző meg tudja jeleníteni a gépkocsi tolatási képét. A képernyő automatikusan tolatási nézetre vált a **R** sebességfokozat kiválasztásakor.

Tolatókamera által megjelenített terület

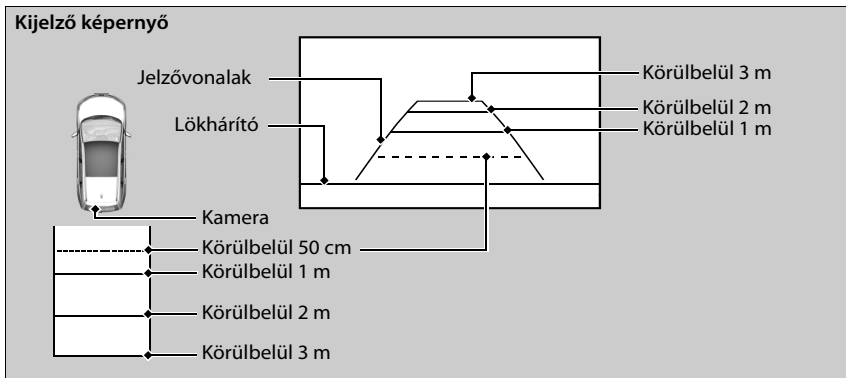

»A tolatókamerára vonatkozóan

A tolatókamera korlátozott képet ad. A lökhárító sarkainak végei vagy a lökhárító alatti terület nem látható. A különleges lencse a valósnál közelebbinek vagy távolabbinak jeleníti meg a tárgyakat.

Szemrevételezéssel győződjön meg a tolatás előtt, hogy biztonságosan haladhat. Adott körülmények (mint az időjárás, fénnyek és hőmérséklet) szintén korlátozhatják a tolatási nézetet. Ne hagyatkozzon a tolatási képre, mert az nem ad meg minden információt a gépkocsija mögötti területről.

Ha a kamera lencséi szennyezettek vagy nedvesek, tisztítsa meg a lencséket egy puha, nedves ronggyal.

* Nem áll rendelkezésre minden modellen

Több nézetes hátsó kamera *

A több nézetes hátsó kamera bemutatása

Audiorendszer nélküli típusok

Az intelligens többfunkciós információs kijelző meg tudja jeleníteni a gépkocsi tolatási képét. A képernyő automatikusan tolatási nézetre vált a **R** sebességfokozat kiválasztásakor.

Két kijelzővel felszerelt típusok/Navigációs rendszerrel rendelkező típusok

Lásd a navigációs rendszer kézikönyvét.

Két kijelzővel felszerelt típusok/Navigációs rendszerrel nem rendelkező típusok

Az audió/információs képernyő meg tudja jeleníteni a gépkocsi tolatási képét. A képernyő automatikusan tolatási nézetre vált a **R** sebességfokozat kiválasztásakor.

▶ A több nézetes hátsó kamera bemutatása

A tolatókamera korlátozott képet ad. A lökhárító sarkainak végei vagy a lökhárító alatti terület nem látható. A különleges lencse a valósnál közelebbinek vagy távolabbinak jeleníti meg a tárgyakat.

Szemrevételezéssel győződjön meg a tolatás előtt, hogy biztonságosan haladhat. Adott körülmények, mint pl. az időjárás, fények és hőmérséklet szintén korlátozhatják a tolatási nézetet. Ne hagyatkozzon a tolatási képre, mert az nem ad meg minden információt a gépkocsija mögötti területről.

Ha a kamera lencséi szennyezettek vagy nedvesek, tisztítsa meg a lencsét puha, nedves ronggyal.

Több nézetes hátsó kamera megjelenítési területe

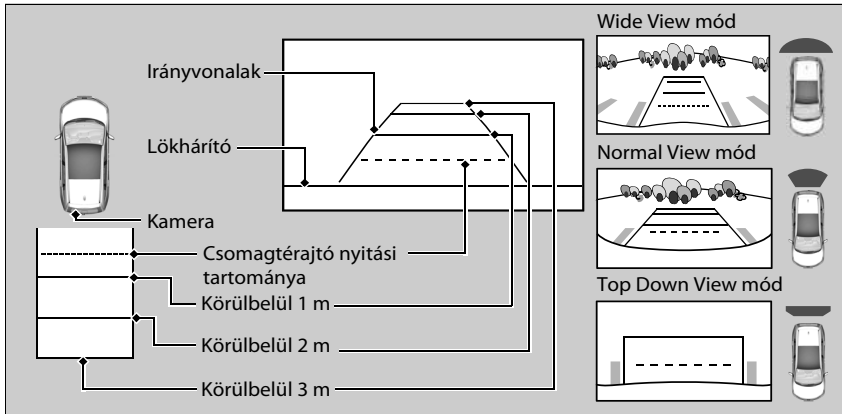

A több nézetes hátsó kamera bemutatása

A **Rögzített irányvonal** és a **Dinamikus irányvonal** beállítások módosíthatók.

► **Testre szabható funkciók*** 322. o.

Két kijelzővel felszerelt típusok/ Navigációs rendszerrel nem rendelkező típusok

Rögzített irányvonal

Be: Irányvonalak jelennek meg a **R** sebességfokozat kiválasztásakor.

Ki: Az irányvonalak nem jelennek meg.

Dinamikus irányvonal

Be: Az irányvonalak a kormánykerék iránya szerint mozognak.

Ki: Az irányvonalak nem mozognak.

* Nem áll rendelkezésre minden modellen

Két kijelzővel felszerelt típusok/ Navigációs rendszerrel nem rendelkező típusok

A tolatókamerán három különböző kameranézetet jeleníthet meg. Az adott nézetre történő átkapcsoláshoz érintse meg a megfelelő ikont.



Wide view



Normal view



Top down view

Amennyiben az utoljára használt nézet mód a Wide vagy Normal mód volt, a **R** sebességfokozat kiválasztása esetén ismét az adott mód jelenik meg. Amennyiben a motor lekapcsolása előtt a Top View módot használta, a gyújtáskapcsoló következő BE **II***¹ állásba kapcsolásakor és a **R** sebességfokozat kiválasztásakor a Wide mód kapcsol be.

*1: Az intelligens nyitórendszerrel felszerelt típusokon **ENGINE START/STOP** gomb van gyújtáskapcsoló helyett.

Benzines kivételek

Üzemanyag információk

■ Ajánlott üzemanyag

Ólmozatlan prémium benzin, 95-ös vagy magasabb kísérleti oktánszámú

A gépkocsit úgy tervezték, hogy 95-ös vagy magasabb kísérleti oktánszámú ólommentes benzinnel működjön. Ha ez az oktánszám nem áll rendelkezésre, akkor 91-es vagy magasabb kísérleti oktánszámú ólommentes benzint használjon átmenetileg.

Ha ólommentes normálbenzint használ, a motor felől fémes kopogó hang lehet hallható, és a motor teljesítménye lecsökkenhet. A normálbenzin hosszú távú használata a motor károsodását eredményezheti.

■ Az üzemanyagtartály térfogata: 58 liter

» Üzemanyag információk

Megjegyzés

Az ólmot tartalmazó benzin használata a következő kockázatokat jelenti:

- Károsíthatja a kipufogórendszert, beleértve a katalizátort
- Károsíthatja a motort és az üzemanyagrendszert
- Károsan befolyásolhatja a motort és más rendszereket

Dízel kivételek

Üzemanyag információk

■ Ajánlott üzemanyag

EN 590 szabványos gázolaj*¹

Kizárólag 50 ppm-nél alacsonyabb kéntartalmú gázolaj*²

*1: Az ukrainai piacra szánt típusok kivételével

*2: Az ukrainai piacra szánt típusok

Válasszon tiszta és jó minőségű üzemanyagot a helyi és éghajlati körülményeknek megfelelően. A helytelen üzemanyag használata csökkentheti a motorteljesítményt.

■ Az üzemanyagtartály térfogata: 58 liter

► Üzemanyag információk

Megjegyzés

Komoly sérülést okozhat, ha a dízelmotorba benzint tankolnak.

A gépkocsit nem biodízzellel (tisza vagy az EN590-nél magas koncentrátum) való működésre tervezték. További információért egyeztessen a szakszervizzel.

Benzines kivitelek

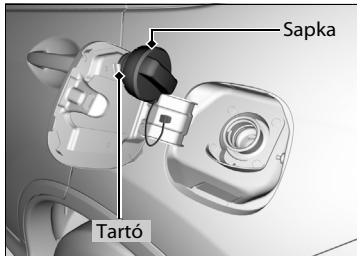
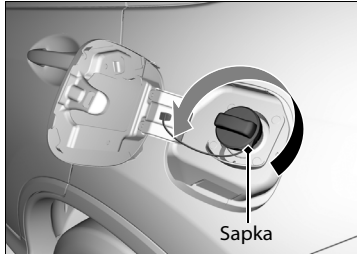
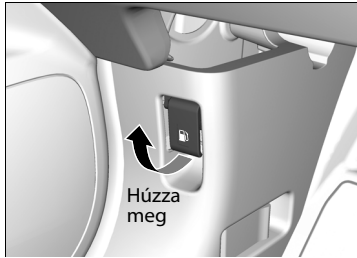
Tankolás

1. A gépkocsit úgy állítsa le az üzemanyag-töltő állomásnál, hogy az a gépkocsi bal hátsó részéhez essen közel.
2. Állítsa le a motort.
3. Húzza meg a tanksapkafedél nyitókarját a műszerfal alatt, a bal/jobbs alsó sarokban.
 - ▶ Az üzemanyag-betöltő nyílás ajtaja kinyílik.
4. Vegye le lassan a tanksapkát. Ha levegő távozására utaló hangot hall, várja meg, amíg a levegőnyomás megszűnik, majd csavarja le a tanksapkát.
5. Helyezze a tanksapkát a tartóba.
6. Teljesen dugja be a nyílásba a tankolópisztolyt.
 - ▶ Amikor a tank teljesen megtelt, egy kattanó hangot hall, és a pisztoly leállítja az üzemanyagot. Így marad hely az üzemanyag-tartályban az üzemanyag hőmérséklet-változással járó térfogat-növekedése esetére.
7. Tankolás után csavarja vissza a tanksapkát, és húzza meg, amíg legalább egy kattanást hall.
 - ▶ Kézzel csukja be az üzemanyag-betöltő nyílás ajtaját.

▶▶ Tankolás

▲ FIGYELMEZTETÉS

Az üzemanyag rendkívül gyúlékony és robbanásveszélyes. Ha helytelenül kezeli, megéghet vagy súlyosan megsérülhet.

- Állítsa le a motort, és tartsa távol hőtől, szikráktól és nyílt lángtól.
- Csak szabadtéren tankoljon.
- Az esetleges kiömlött üzemanyagot azonnal törölje le.

Ha a tankolópisztoly automatikusan leállítja az üzemanyagot, ne tankoljon tovább. Ellenkező esetben túltankolhatja a tartályt, és az üzemanyag kifolyhat.

A tankolópisztoly automatikusan zár, és leállítja az üzemanyag továbbfolyását, amikor a tartály majdnem teljesen megtelt, hogy maradjon még hely a tankban és a benzin nehogy kifolyjon a hőmérséklet-változás következtében.

Dízel kivételek

Tankolás

Az üzemanyagtartály nincs tanksapkával ellátva. A dízeltankoló-pisztolyt közvetlenül az üzemanyag-betöltő nyakába lehet illeszteni. Az üzemanyagtartály újból lezárja magát a tankolópisztoly eltávolítása esetén.

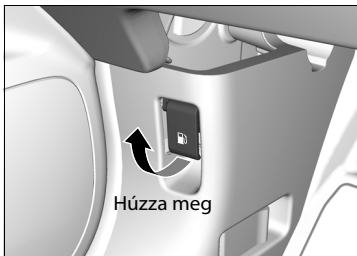

1. A gépkocsit úgy állítsa le az üzemanyag-töltő állomásnál, hogy az a gépkocsi bal hátsó részéhez essen közel.
2. Állítsa le a motort.
3. Húzza meg a tanksapkafedél nyitókarját a műszerfal alatt, a bal/jobbs alsó sarokban.
 - ▶ Az üzemanyag-betöltő nyílás ajtaja kinyílik.

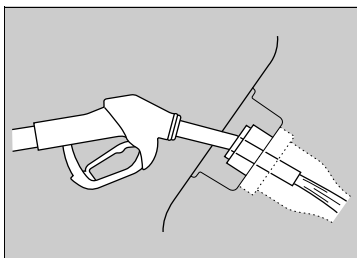

4. Teljesen dugja be a nyílásba a tankolópisztolyt.
 - ▶ Tartsa vízszintesen a tankolópisztolyt.
 - ▶ Amikor a tank teljesen megtelt, egy kattanó hangot hall, és a pisztoly leállítja az üzemanyagot.
 - ▶ Tankolás után várjon körülbelül 10 másodpercet, mielőtt kiveszi a tankolópisztolyt.
5. Kézzel csukja be az üzemanyag-betöltő nyílás ajtaját.

▶ Tankolás

⚠ FIGYELMEZTETÉS

Az üzemanyag rendkívül gyúlékony és robbanásveszélyes. Ha helytelenül kezeli, megéghet vagy súlyosan megsérülhet.

- Állítsa le a motort, és tartsa távol hőtől, szikráktól és nyílt lángtól.
- Csak szabadterén tankoljon.
- Az esetleges kiömlött üzemanyagot azonnal törölje le.

Kizárólag az üzemanyag-töltő állomás dízeltankoló-pisztolyát lehet használni.

A tankolópisztoly automatikusan zár, és leállítja az üzemanyag továbbfolyását, amikor a tartály majdnem teljesen megtelt, hogy maradjon még hely a tankban és a benzin nehogy kifolyjon a hőmérséklet-változás következtében.

Ha a tankolópisztoly automatikusan leállítja az üzemanyagot, ne tankoljon tovább. Ellenkező esetben túltankolhatja a tartályt, és az üzemanyag kifolyhat.

Ha a gépkocsit kannából szeretné tankolni, használja a gépkocsihoz adott tölcserét.

▶ **Tankolás hordozható üzemanyag-tartályból**
646. o.

Üzemanyag-takarékosság

Üzemanyag-takarékosság javítása

Az üzemanyag-takarékosság több körülménytől függ, beleértve a vezetési körülményeket, vezetési szokásokat, a gépkocsi állapotát és terhelését. Ezen és egyéb körülmények alapján előfordulhat, hogy a gépkocsira megadott üzemanyag-takarékosság nem érvényesül.

Karbantartás és üzemanyag-takarékosság

Az üzemanyag-takarékosságot a gépkocsi megfelelő karbantartásával lehet optimalizálni. Gépkocsiját mindig tartsa karban a többfunkciós információs kijelzőn látható szervizre emlékeztető szimbólumok alapján. Szervizre emlékeztető rendszer nélküli gépkocsiknál kövesse a gépkocsihoz mellékelt Szervizkönyvben olvasható karbantartási ütemtervet. A Szervizkönyv nélküli gépkocsiknál kövesse az ebben a kezelési kézikönyvben szereplő karbantartási ütemtervet. Szükség szerint ellenőrizze a garanciakönyvet.

➤ Karbantartási ütemterv* 534. o.

- Az ACEA vagy API tanúsítvány szerint ajánlott viszkozitású motorolajat használjon.
- Figyeljen a megadott abroncsnyomásra.
- Ne terhelje a gépkocsit túlsúlyal.
- Tartsa tisztán a gépkocsit. A gépkocsi aljára rakódott hó vagy sár többletsúlyt és nagyobb légellenállást okoz.

* Nem áll rendelkezésre minden modellen

➤ Üzemanyag-takarékosság javítása

A közvetlen számítási módszer javasolt a vezetés közbeni pillanatnyi üzemanyag-fogyasztás meghatározásához.

| | | | | | | |
|---------------------|---|---------------------|---|----------------------|---|------------|
| 100 | × | liter üzemanyag | ÷ | Megtett kilométer | = | l / 100 km |
| Megtett mérőföld | ÷ | gallon üzemanyag | = | Mérőföld / gallon | | |

Kiegészítő felszerelések

A tartozékok beszerelésekor ellenőrizze a következőket:

- Ne szereljen fel tartozékokat a szélvédőre. Ezek akadályozhatják a kilátásban, és rontják reakcióidejét vezetés közben.
- Ne szereljen tartozékokat az SRS Airbag jelölésű területekre, az első ülések oldalára és hátoldalára, az első vagy oldalsó oszlopokra, illetve az oldalablakok közelébe. Az ezekre a területekre szerelt tartozékok akadályozhatják a gépkocsi légzsákjainak megfelelő működését, illetve a légzsákok aktiválódásakor a gépkocsi belsejébe repülhetnek, súlyos sérülést okozva Önnek vagy az utasoknak.
- Ügyeljen, hogy az elektromos tartozékok ne terheljék le a gépkocsi elektromos rendszerét, és ne zavarják a gépkocsi megfelelő működtetését.
➤ **Biztosítékok** 635. o.
- Mielőtt bármilyen elektromos tartozékot felszerelne, kérjen tanácsot a márkaszervizből. Ha van rá lehetőség, ellenőriztesse a márkaszervizben a beszerelt tartozékot.

Módosítások

Ne módosítsa a gépkocsit, és ne használjon utángyártott alkatrészeket, melyek befolyásolhatják a gépkocsi kezelhetőségét, stabilitását és megbízhatóságát.

Az ilyen alkatrészek a gépkocsi általános teljesítményét is ronthatják. Mindig győződjön meg arról, hogy az összes berendezés megfelelően van beszerelve, valamint karbantartva és hogy ez megfelel a nemzeti és helyi szabályoknak.

➤ Kiegészítő felszerelések, átalakítások

FIGYELMEZTETÉS

A nem megfelelő tartozékok vagy módosítások befolyásolhatják a gépkocsi kezelhetőségét, stabilitását és teljesítményét, továbbá ütközést okozhatnak, amely súlyos sérüléshez vagy halálhoz vezethet.

Tartsa be a a kezelési kézikönyv összes utasítását, a kiegészítők beszerelésére és az átalakításokra vonatkozóan.

Megfelelő beszerelés mellett a mobiltelefonok, riasztók, kétirányú rádiók, rádióantennák és a kis teljesítményű audiorendszerek nem zavarhatják a gépkocsi számítógépe által vezérelt rendszereket, például a légzsákokat és blokkolásgátló fékeket.

Az eredeti Honda tartozékok ajánlottak a gépkocsi megfelelő működésének biztosításához.

Karbantartás

A fejezet az alapvető karbantartási műveleteket ismerteti.



| | |
|---|-----|
| Karbantartás előtti teendők | |
| Szervizre emlékeztető rendszer | 529 |
| Karbantartási ütemterv * | 534 |
| Karbantartások feljegyzése (szervizkönyv nélküli gépkocsiknál) | 541 |
| Karbantartás a motorháztető alatt | 542 |
| A motorháztető kinyitása | 544 |
| Benzines kivitelek | |
| Ajánlott motorolaj | 545 |
| Dízel kivitelek | |
| Ajánlott motorolaj | 547 |
| Az olajsint ellenőrzése | 548 |
| Motorolaj-utántöltés | 550 |

| | |
|---|-----|
| Benzines kivitelek | |
| Hűtőfolyadék | 551 |
| Dízel kivitelek | |
| Hűtőfolyadék | 554 |
| Sebességváltó-folyadék | 556 |
| Fék/tengelykapcsoló folyadék | 558 |
| Az ablakmosó folyadék utántöltése | 559 |
| Üzemanyagszűrő | 559 |
| Dízel részecskeszűrő (DPF) regenerálása * | 560 |
| Izzócsere | 562 |
| Ablaktörlőlapátok ellenőrzése és karbantartása | 574 |
| Gumiabroncsok ellenőrzése és karbantartása | |
| Gumiabroncsok ellenőrzése | 578 |

| | |
|--|-----|
| Kopásjelzők | 579 |
| Gumiabroncs élettartama | 579 |
| Gumiabroncs- és kerékcseré | 580 |
| Kerekek felcserélése | 581 |
| Hőban tapadást javító eszközök | 582 |
| Akkumulátor | 583 |
| A távirányító kezelése | |
| Gombelem cseréje | 587 |
| Légkondicionáló rendszer* karbantartása | 589 |
| Tisztítás | 591 |

* Nem áll rendelkezésre minden modellen

Ellenőrzés és karbantartás

Saját biztonsága érdekében végezze el az összes feltüntetett ellenőrzést és karbantartást a gépkocsi megfelelő állapotban tartásához. Ha valamilyen rendellenességet észlel (hang, szag, kevés fékfolyadék, olajfolt a gépkocsi alatt stb.), vizsgálta át a gépkocsit a márkaszervizben. A karbantartásra és ellenőrzésekre vonatkozó részletes információkat a kezelési kézikönyv használatlalt/karbantartási ütemtervvel foglalkozó részében találja.

➤ **Karbantartási ütemterv** * 534. o.

Ellenőrzési és karbantartási típusok

■ Napi ellenőrzések

Ellenőrizze a gépkocsit, valahányszor hosszabb útra indulna, vagy amikor a gépkocsit mossa vagy tankolja.

■ Időszakos ellenőrzések

- Havonta ellenőrizze az automata sebességváltóban a folyadékot*.
 - **Automata sebességváltó folyadék** 556. o.
- Havonta ellenőrizze a fékfolyadékszintet.
 - **Fék/tengelykapcsoló folyadék** 558. o.
- Havonta ellenőrizze az abroncsnyomást. Figyelje meg a gumiköpeny futófelületét kopás szempontjából, illetve idegen tárgyak általi sérüléseket ellenőrizve.
 - **Gumiabroncsok ellenőrzése és karbantartása** 578. o.
- Havonta ellenőrizze a külső lámpák működését.
 - **Izzócsere** 562. o.
- Ellenőrizze az ablaktörlőlapátok állapotát legalább félévente.
 - **Ablaktörlőlapátok ellenőrzése és karbantartása** 574. o.

Biztonsági óvintézkedések a gépkocsi karbantartása előtt

A legfontosabb biztonsági előírásokat megtalálhatja ebben a könyvben, ugyanakkor nincs lehetőségünk felhívni a figyelmét a karbantartás során felmerülő összes veszélyre. Csak Ön tudja eldönteni, hogy képes-e elvégezni az adott műveletet.

Biztonsági előírások

- A robbanásveszély és tűzveszély csökkentése érdekében ne dohányozzon, tartsa távol a nyílt lángot és szikrát az akkumulátortól és azoktól az alkatrészekről, melyeken üzemanyag lehet.
- Az alkatrészek tisztításához ne benzint használjon, hanem a kereskedelemben kapható mosószereket, illetve alkatrésztisztító anyagokat.
- Ne hagyjon rongyot, törülközőt vagy egyéb éghető anyagot a motorháztető alatt.
 - A motor és a kipufogógáz hőjétől meggyulladhatnak, és ez tüzesetet okozhat.
- Viseljen védőszemüveget és védőruházatot az akkumulátorral vagy sűrített levegővel történő munkavégzés közben.
- A motor-kipufogógáz szén-monoxidot tartalmaz, amely mérgező és az emberi szervezetbe jutva halálos lehet.
 - Csak akkor járassa a motort, ha van elégséges szellőztetés.

Járműbiztonság

- A karbantartás alatt a gépkocsinak álló helyzetben kell lennie.
 - Gépkocsijával vízszintesen álljon, a rögzítőféket húzza be, valamint a motort állítsa le.
- Ügyeljen a forró felületekre, mert égési sérülést okozhatnak.
 - Várja meg, amíg a motor és a kipufogórendszer teljesen lehűl, mielőtt a gépkocsi alkatrészeit megérintené.
- Ügyeljen a mozgó részekre, mert sérülést okozhatnak.
 - Ne indítsa el a motort, csak ha erre kéri, és végtagjait tartsa távol a mozgó részekről.

Automatikus alapjárat-leállítással felszerelt típusok

- Ne nyissa ki a motorháztetőt, ha az automatikus alapjárat-leállítás bekapcsolt állapotban van.

►► Biztonsági óvintézkedések a gépkocsi karbantartása előtt

⚠ FIGYELMEZTETÉS

A helytelen karbantartás vagy hibás javítás miatt a gépkocsival balesetet okozhat, amelyben súlyosan megsérülhet vagy meghalhat.

Mindig kövesse a kezelési kézikönyvben/ Szervizkönyvben szereplő ellenőrzési és karbantartási előírásokat és ütemterveket.

⚠ FIGYELMEZTETÉS

A karbantartási előírások és figyelmeztetések figyelmen kívül hagyása vagy nem kellő követése miatt súlyosan megsérülhet vagy meghalhat.

A kezelési kézikönyvben található folyamatokat és előírásokat minden esetben kövesse és tartsa be.

A karbantartási szerviz során felhasznált cserealkatrészek és folyadékok

A gépkocsi karbantartásakor és szervizelésekor ajánlott az eredeti Honda alkatrészek és folyadékok használata. Az eredeti Honda alkatrészeket a Honda gépkocsikhoz hasonló minőségi gyártási szabványok szerint gyártják.

A karbantartási szervizre vonatkozóan

Ha a gépkocsiban elérhető a szervizre emlékeztető rendszer, akkor a többfunkciós információs kijelzőn keresztül tájékoztatást kap a gépkocsi karbantartásának esedékességéről. A kijelzőn megjelenő szervizelem-kódok magyarázatát a gépkocsival kapott szervizkönyvben találja.

➤ **Szervizre emlékeztető rendszer** 529. o.

Ha a szervizre emlékeztető rendszer nem érhető el, kövesse a gépkocsival kapott szervizkönyvben található karbantartási ütemterveket.

Ha nem kapott szervizkönyvet a gépkocsihoz, kövesse a jelen felhasználói kézikönyvben található karbantartási ütemtervet.

➤ **Karbantartási ütemterv*** 534. o.

►► A karbantartási szerviz során felhasznált cserealkatrészek és folyadékok

Dízel kivitelek

Megjegyzés

Ne nyomja meg erővel a motorburkolatot. Ez károsíthatja a motorburkolatot és az alkatrészeket.

►► A karbantartási szervizre vonatkozóan

Ha a gépkocsit azon országokon kívülre tervezi vinni, amelyekre a szervizre emlékeztető rendszer vonatkozik, egyeztessen a szakszervizzel, hogy miképpen rögzítse a szervizemlékeztető információkat és ütemezze a karbantartási szervizt az adott ország körülményei között.

Szervizre emlékeztető rendszer

Tájékoztató, hogy mely szervizelemeket kell elvégezni. A szervizelemeket kódok és ikonok jelölik. A rendszer tájékoztató, hogy mikor kell a gépkocsit szakszervizbe vinni a hátralevő távolság vagy napok alapján.

Amikor a következő karbantartási szerviz ideje közeledik, elérkezik vagy elmúlik, figyelmeztető ikon is megjelenik a többfunkciós információs kijelzőn a gyújtáskapcsoló minden BE *1 állásba fordításkor.

» Szervizre emlékeztető rendszer

Kiválaszthatja, hogy a többfunkciós információs kijelzőn megjelenő figyelmeztető ikon mellett a vonatkozó figyelmeztető üzenet is megjelenjen.

Ha leválasztja vagy hosszabb időre eltávolítja az akkumulátort, a karbantartási ütemterv helytelen információt mutathat. Ez esetben forduljon márkakereskedőjéhez.

*1: A kulcs nélküli ajtónyitó rendszerrel felszerelt típusokon **ENGINE START/STOP** gomb van gyújtáskapcsoló helyett.

A szervizre emlékeztető információ megjelenítése

1. Fordítsa a gyújtáskapcsolót BE *1 állásba.
2. Nyomja meg többször a **SEL/RESET** gombot, míg a karbantartási tételek meg nem jelennek a többfunkciós információs kijelzőn.

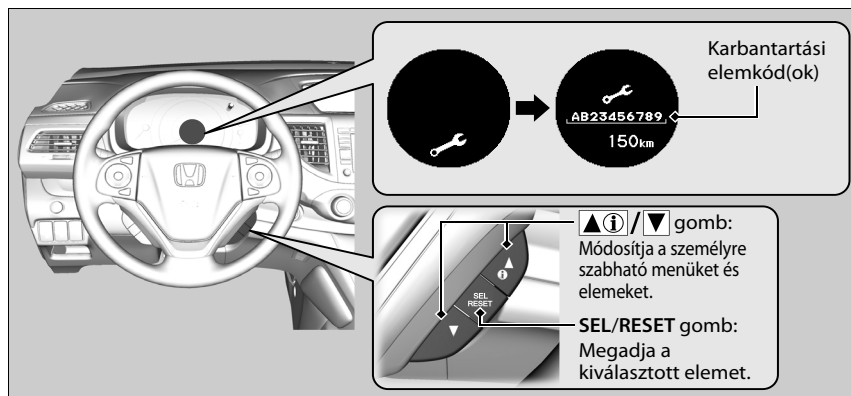

A rendszerüzenet-visszajelző (ⓘ) a szervizemlékeztető információval együtt jelenik meg.

A szervizre emlékeztető információ megjelenítése





A motor működési körülményei és a motorolaj állapota alapján a rendszer kiszámolja a hátralévő távolságot vagy napokat a következő szerviz elvégzéséig.

Ha a rendszer számítása szerint a következő karbantartási szervizre feltüntetett idő korábban következik be, mint a feltüntetett távolság, akkor a szervizemlékeztető információ a hátralévő napok kijelzésére vált.



*1: A kulcs nélküli ajtónyitó rendszerrel felszerelt típusokon **ENGINE START/STOP** gomb van gyújtáskapcsoló helyett.



Figyelmeztető ikonok és szervizemlékeztető információk a többfunkciós információs kijelzőn

| Figyelmeztető ikon (sárga) | Magyarázat | Információ |
|--|--|---|
| <p>SZERVIZ HAMAROSAN ESEDÉKES</p>  | <p>Egy vagy több szervizművelet 30 napon belül esedékes. A becsült hátralévő távolságot a rendszer a vezetési körülmények alapján határozza meg.</p> | <p>A hátralévő távolságot 10 kilométerenként számolja vissza a rendszer.</p> <p>A hátralévő napokat naponta számolja vissza a rendszer.</p> |
| <p>SZERVIZ MOST ESEDÉKES</p>  | <p>Egy vagy több szervizművelet 10 napon belül esedékes. A becsült hátralévő távolságot a rendszer a vezetési körülmények alapján határozza meg.</p> | <p>Végeztesse el a jelzett szervizműveletet, amint lehet.</p> |
| <p>SZERVIZ ESEDÉKESÉGE LEJÁRT</p>   | <p>A feltüntetett karbantartási szervizek még nincsenek elvégezve, de a hátralévő távolság vagy napok száma elérte a 0 értéket.</p> | <p>Elmulasztotta a kötelező szervizidőpontot. Haladéktalanul végeztesse el a szervizt, és ellenőrizze, hogy törölték-e a szervizemlékeztetőt.</p> |

■ Szervizemlékeztető elemek

A szervizelemeket kódok és ikonok jelölik a többfunkciós információs kijelzőn.
A szervizelemkódok és -ikonok magyarázatát a gépkocsival kapott szervizkönyvben találja.

■ A szervizre emlékeztető rendszer rendelkezésre állása

Még ha meg is jelenik a szervizre emlékeztető információ az intelligens többfunkciós kijelzőn a   /  (kijelző/információ) gomb megnyomásakor, ez a rendszer nem minden országban érhető el. Ellenőrizze a gépkocsival adott szervizkönyvet, vagy kérdezze a szakszervizt, hogy a rendszer elérhető-e.

☒ A szervizre emlékeztető rendszer rendelkezésre állása

Ha a gépkocsit azon országokon kívülre tervezi vinni, amelyekre a szervizre emlékeztető rendszer vonatkozik, egyeztessen a szakszervizzel, hogy miképpen rögzítse a szervizemlékeztető információkat és ütemezze a karbantartási szervizt az adott ország körülményei között.

A kijelző alapállapotba állítása

Nullázza a szervizemlékeztető információ kijelzőt a karbantartási szerviz elvégzése után.



1. Fordítsa a gyújtáskapcsolót BE **II***1 állásba.
2. A **SEL/RESET** gomb ismételt megnyomásával jelenítse meg a motorolaj élettartamát.
3. Nyomja meg és legalább 10 másodpercig tartsa lenyomva a **SEL/RESET** gombot.
 - A szervizemlékeztető nullázási üzemmódja megjelenik a többfunkciós információs kijelzőn.
4. Válassza ki a  lehetőséget a **SEL/RESET** gombbal.

*1: A kulcs nélküli ajtónyitó rendszerrel felszerelt típusokon **ENGINE START/STOP** gomb van gyújtáskapcsoló helyett.

►► A kijelző alapállapotba állítása

Megjegyzés

A karbantartási szolgáltatás utáni szervizemlékeztető információ nullázásának hiányában a rendszer helytelen karbantartási intervallumokat mutat, amely súlyos mechanikai problémákhoz vezethet.

A szakszerviz nullázza a szervizemlékeztető információ kijelzőt a szükséges karbantartási szerviz elvégzése után. Ha szakszervizen kívül más végzi a karbantartási szervizt, akkor önállóan kell elvégezni a szervizemlékeztető információ kijelző nullázását.

Karbantartási ütemterv*

Ha a gépkocsihoz jár szervizkönyv, tartalmazza a karbantartási ütemtervet. Szervizkönyv nélküli gépkocsik esetén kövesse az alábbi karbantartási ütemtervben leírtakat.

A karbantartási ütemterv nagy vonalakban tartalmazza a gépkocsija problémamentes működésének biztosításához minimálisan szükséges karbantartást. Különböző területi és éghajlati különbségek miatt további karbantartási feladatok is adódhatnak. Kérjük, hogy a részletesebb leírásért lapozza át a gépkocsi Szervizkönyvét.

A karbantartási munkákat bízva megfelelően képzett és a megfelelő szerszámokkal rendelkező szerelőkre. A hivatalos márkaszerviz teljesíti a feltételeket.

Benzines kivételek

Kivéve az európai típusokat

| Adott távolság vagy idő után elvégzendő szervizművelet - amelyik előbb bekövetkezik. | km X 1000 | 20 | 40 | 60 | 80 | 100 | 120 | 140 | 160 | 180 | 200 | |
|--|---|---------------------------------------|----|----|----|-----|-----|-----|-----|-----|-----|---|
| | hónap | 12 | 24 | 36 | 48 | 60 | 72 | 84 | 96 | 108 | 120 | |
| Motorolajcseré*1 | Normál | 10 000 kilométerenként vagy 1 évente | | | | | | | | | | |
| | Fokozott igénybevétel | 5000 kilométerenként vagy 6 havonta | | | | | | | | | | |
| Motorolajszűrő cseréje*1 | Normál | • | • | • | • | • | • | • | • | • | • | |
| | Fokozott igénybevétel | 10 000 kilométerenként vagy 6 havonta | | | | | | | | | | |
| Cserélje a levegőszűrőt | 30000 kilométerenként | | | | | | | | | | | |
| Ellenőrizze a szelephézagot | 40 000 kilométerenként | | | | | | | | | | | |
| Üzemanyagszűrő cseréje*2 | | | | • | | | | | • | | | |
| Cserélje ki a gyújtógyertyákat | 100 000 kilométerenként | | | | | | | | | | | |
| Hajtószíjak ellenőrzése | | • | | • | | • | | • | | • | | |
| Ellenőrizze az alapjáratot | | | | | | • | | | | | | |
| Cserélje ki a hűtőfolyadékot | 200 000 km vagy 10 év után, majd 100 000 kilométerenként vagy 5 évente | | | | | | | | | | | |
| Sebességváltó-folyadék cseréje | MT | Normál | | | | | • | | | | | |
| | | Nagy igénybevétel | | | • | | | • | | | • | |
| | Aut. sebv. | Normál | | | | | | • | | | | • |
| | | Nagy igénybevétel | | | • | | • | | • | | • | |

*1: Egyes országokban csak nagy igénybevétel esetén szükségesek a cserék: lásd a helyi érvényességű garanciakönyvet.

*2: A nagy igénybevételt jelentő vezetési körülmények közötti cserére vonatkozó információkat lásd a 559 oldalon.

►► Karbantartási ütemterv* ►

| Adott távolság vagy idő után elvégzendő szervizművelet - amelyek előbb bekövetkeznek. | km X 1000 | 20 | 40 | 60 | 80 | 100 | 120 | 140 | 160 | 180 | 200 |
|--|---------------------------------------|---|----|----|----|-----|-----|-----|-----|-----|-----|
| | hónap | 12 | 24 | 36 | 48 | 60 | 72 | 84 | 96 | 108 | 120 |
| Cserélje ki a hátsó differenciálmű-folyadékot | AW D | 40 000 km vagy 1 év után, majd 80 000 km-enként vagy 4 évente | | | | | | | | | |
| Ellenőrizze az első és hátsó fékeket | 10 000 kilométerenként vagy 6 havonta | | | | | | | | | | |
| Cserélje a fékolajat | 3 évente | | | | | | | | | | |
| Ellenőrizze a rögzítőfék beállítását | | • | • | | • | | • | | • | | • |
| Cserélje a por- és pollenszűrőt* | | • | • | • | • | • | • | • | • | • | • |
| Cserélje fel a kerekeket (Ellenőrizze a gumiabroncsnyomásokat és a gumiabroncsok állapotát legalább havonta egyszer) | 10 000 kilométerenként | | | | | | | | | | |
| Szemrevételezéssel ellenőrizze a következő tételeket: | | | | | | | | | | | |
| Kormányösszekötő rúd gömbfejei, kormányműház és gumiharangok | 10 000 kilométerenként vagy 6 havonta | | | | | | | | | | |
| Felfüggesztés elemei | | | | | | | | | | | |
| Féltengely porvédők | | | | | | | | | | | |
| Féktömlők és fékvezetékek (az ABS-szel együtt) | | | | | | | | | | | |
| Minden folyadék szintje és állapota | | • | • | • | • | • | • | • | • | • | • |
| Kipufogórendszer | | • | • | • | • | • | • | • | • | • | • |
| Üzemanyag-vezetékek és csatlakozásai | | | | | | | | | | | |

Karbantartás

Ha nagy igénybevételnek teszi ki gépkocsiját, akkor az alábbi tételek tekintetében a karbantartási ütemterv Nagy igénybevétel részében megadottak szerint járjon el.

| Karbantartási tétel | Feltétel |
|------------------------|-----------------|
| Motorolaj és szűrő | A, B, C, D és E |
| Sebességváltó-folyadék | B, D |

▶▶ Karbantartási ütemterv*

A vezetési körülmények nagy igénybevételűnek számítanak, ha:

- A. Egy-egy út 8 km-nél, ill. fagypont alatti hőmérséklet esetén 16 km-nél rövidebb.
- B. Rendkívül meleg, 35 °C feletti hőmérséklet.
- C. Sokat jár alapjáraton a motor vagy hosszú ideig araszol a forgalom.
- D. Utánfutót vontat, csomag van a tetőn vagy hegyvidéken halad.
- E. Sáros, poros vagy latyakos az út.

* Nem áll rendelkezésre minden modellen

►► Karbantartási ütemterv* ►

Dízel kivételek

Az európai típusok kivételével

| Adott távolság vagy idő után elvégzendő szervizművelet - amelyik előbb bekövetkezik. | km X 1000 | hónap | 20 | 40 | 60 | 80 | 100 | 120 | 140 | 160 | 180 | 200 |
|--|-----------------------|-------|----|----|----|----|-----|-----|-----|-----|-----|-----|
| Cserélje a motorolajat és az olajsűrőt | Normál | | | | | | | | | | | |
| | Fokozott igénybevétel | | | | | | | | | | | |
| Cserélje a levegősűrőt | | | | | | | | | | | | |
| Cserélje ki az üzemanyagsűrőt | | | | | | | | | | | | |
| Ellenőrizze a hajtószíjakat | | | | • | | • | | • | | • | | • |
| Cserélje ki a hűtőfolyadékot | | | | | | | • | | | • | | |
| Cserélje a sebességváltó folyadékot | MT Normál | | | | | | | | | | | |
| | Fokozott igénybevétel | | | | • | | | • | | | • | |
| | AT Normál | | | | | | | • | | | | • |
| | Fokozott igénybevétel | | | | | • | | | • | | | • |
| Cserélje ki a sebességváltó-folyadékot* | AT Normál | | | | | | | • | | | | • |
| | Fokozott igénybevétel | | | | | • | | | • | | | • |
| Cserélje ki a hátsó differenciálmű-folyadékot* | | | • | | | | • | | | | • | |
| Ellenőrizze az első és hátsó fékeket | | | | | | | | | | | | |
| Cserélje a fékolajat | | | | | | | | | | | | |

Karbantartás

| Adott távolság vagy idő után elvégzendő szervizművelet - amelyek előbb bekövetkeznek. | km X 1000 hónap | 20 | 40 | 60 | 80 | 100 | 120 | 140 | 160 | 180 | 200 |
|--|--------------------|----|----|----|----|-----|-----|-----|-----|-----|-----|
| Ellenőrizze a rögzítőfék beállítását | | • | • | | • | | • | | • | | • |
| Cserélje a por- és pollenszűrőt* | | • | • | • | • | • | • | • | • | • | • |
| Ellenőrizze a TRK flakon lejárati dátumát* | | • | • | • | • | • | • | • | • | • | • |
| Cserélje fel a kerekeket (Ellenőrizze a gumibroncsnyomásokat és a gumibroncsok állapotát legalább havonta egyszer) | | | | | | | | | | | |
| 10 000 kilométerenként | | | | | | | | | | | |
| Szemrevételezéssel ellenőrizze a következő tételeket: | | | | | | | | | | | |
| Kormányösszekötő rúd gömbfejei, kormányműház és gumiharangok | | | | | | | | | | | |
| Felfüggesztés elemei | | | | | | | | | | | |
| Féltengely porvédői | | | | | | | | | | | |
| Féktömlők és fékvezetékek (az ABS-szel együtt) | | | | | | | | | | | |
| Minden folyadék szintje és állapota | | | | | | | | | | | |
| Kipufogórendszer | | • | • | • | • | • | • | • | • | • | • |
| Üzemanyag-vezetékek és csatlakozásai | | | | | | | | | | | |

* Nem áll rendelkezésre minden modellen

►► Karbantartási ütemterv* ►

Ha nagy igénybevételnek teszi ki gépkocsiját, akkor az alábbi tételek tekintetében a karbantartási ütemterv Nagy igénybevétel részében megadottak szerint járjon el.

| Karbantartási tétel | Feltétel |
|-------------------------|-----------------|
| Motorolaj és szűrő | A, B, C, D és E |
| Sebességváltó folyadék* | B, D |
| Sebességváltó folyadék | B, D |

✘ Karbantartási ütemterv*

A vezetési körülmények nagy igénybevételűnek számítanak, ha:

A. Egy-egy út 8 km-nél, ill. fagypon alatti hőmérséklet esetén 16 km-nél rövidebb.

B. Rendkívül meleg, 35 °C feletti a hőmérséklet.

C. Sokat jár alapjáraton a motor vagy hosszú ideig araszol a forgalom.

D. Utánfutót vontat, csomag van a tetőn vagy hegyvidéken halad.

E. Sáros, poros vagy latyakos az út.

Karbantartások feljegyzése (szervizkönyv nélküli gépkocsiknál)

Kivéve az európai típusokat

Az alábbiakban részletezett és szükséges karbantartási tételeket Honda-márkakereskedője rögzíti. Tartsa meg az összes elvégzett munkáról megkapott elismervényt, számlát, nyugtát.

| Km vagy hónap | Dátum | Aláírás vagy pecsét |
|------------------------------------|-------|---------------------|
| 20 000 km (vagy 12 hó) | | |
| 40 000 km (vagy 24 hó) | | |
| 60 000 km (vagy 36 hó) | | |
| 80 000 km (vagy 48 hó) | | |
| 100 000 km (vagy 60 hó) | | |
| 120 000 km (vagy 72 hó) | | |
| 140 000 km (vagy 84 hó) | | |
| 160 000 km (vagy 96 hó) | | |
| 180 000 km (vagy 108 hó) | | |
| 200 000 km (vagy 120 hó) | | |

Karbantartás a motorháztető alatt

Karbantartási elemek a motorháztető alatt

Benzines kivitelek

Jobbkormányos típusok

Fékfolyadék
(fekete sapka)

Kézi kapcsolású
sebességváltóval ellátott
jobbkormányos típusok esetén

Tengelykapcsoló
folyadék
(világosszürke sapka)

Mosófolyadék
(kék sapka)

Motorolaj-betöltő nyílást
védő sapka

Hűtőfolyadék
póttartálya

Motorolajszint-jelző
pálca (narancssárga)

Balkormányos típusok

Fékfolyadék
(fekete sapka)

Kézi kapcsolású
sebességváltó balkormányos
típusok esetén

Tengelykapcsoló folyadék
(világosszürke sapka)

Akkumulátor

Hűtősapka

Dízel kivitelek

Kézi kapcsolású sebességváltóval ellátott
jobbkormányos típusok esetén

Tengelykapcsoló
folyadék (világosszürke
sapka)

Jobbkormányos típusok
Fékfolyadék
(fekete sapka)

Mosófolyadék
(kék sapka)

Motorolaj-betöltő
nyílást védő sapka

Motorolajsint-jelző
pálca (narancssárga)

Balkormányos típusok
Fékfolyadék
(fekete sapka)

Kézi kapcsolású
sebességváltó balkormányos
típusok esetén

Tengelykapcsoló
folyadék (világosszürke
sapka)

Hűtőfolyadék
póttartálya

Akkumulátor

Hűtősapka

Karbantartás

A motorháztető kinyitása

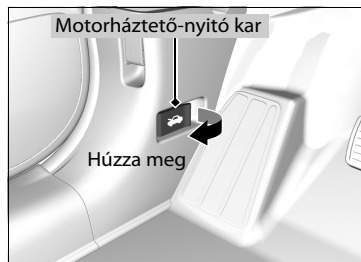

1. Parkolja le a gépkocsit vízszintes talajon, és húzza be a rögzítőféket.
2. Húzza meg a motorháztető nyitókarját, ami a vezetőoldalon, a műszerfal alsó, külső sarkában található.
► A motorháztető kissé kinyílik.



3. A zárómechanizmus kioldásához tolja a reteszelőkart a motorháztető középehez, majd nyissa fel a motorháztetőt.



4. A markolattal távolítsa el a támasztókart a bilincsről. Rögzítse a támasztókart a motorháztetőn.

Amikor be akarja csukni, távolítsa el a támasztókart, és tegye vissza a bilincsbe, majd óvatosan engedje le a motorháztetőt. Ezután körülbelül 30 cm-re a becsukott állapottól engedje el a motorháztetőt a becsukáshoz.

►► A motorháztető kinyitása

Megjegyzés

Ne nyissa ki a motorháztetőt, az ablaktörlő lapátok felemelt helyzetében.
A motorháztető megütheti és eltörheti az ablaktörlő lapátokat vagy sérülhet a motorháztető fényezése.

Dízel kivételek

Megjegyzés

Ne nyomja meg erővel a motorburkolatot. Ez károsíthatja a motorburkolatot és az alkatrészeket.

Amikor a motorháztetőt becsukja, győződjön meg arról, hogy megfelelően záródik.

Ha a motorháztető reteszelőkarját akadozva lehet mozgatni, vagy ha a motorháztetőt a reteszelőkarja felemelése nélkül is ki tudja nyitni, a reteszelő mechanizmusát meg kell tisztítani és kenni.

Automatikus alapjárat-leállításal felszerelt típusok

Ne nyissa ki a motorháztetőt, ha az automatikus alapjárat-leállítás bekapcsolt állapotban van.

Benzines kivitelek

Ajánlott motorolaj

Az olajnak kiemelkedő szerepe van a motor teljesítményében és élettartamában. Ha a gépkocsit nem megfelelő vagy elhasználódott olajjal használja, a motor elromolhat vagy megsérülhet.

Szervizre emlékeztető rendszer nélküli európai típusok

- **Honda Green olaj**
- **ACEA A3/B3**
- **ACEA A5/B5**

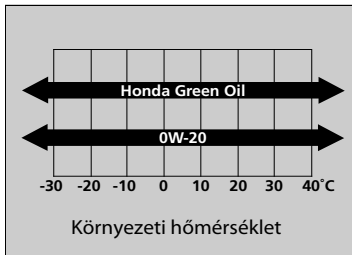

Használjon Honda Green olajat vagy a kereskedelemben kapható, megfelelő viszkozitású másik motorolajat a feltüntetett külső hőmérsékletekhez.

A Honda Green olaj rendeltetése, hogy javítsa az üzemanyag-takarékosságot.

Ha a Honda Green olaj vagy 0W-20 olaj nem kapható, használjon 5W-30 vagy 0W-30 fokozatú olajat.

►► **Ajánlott motorolaj**

Motorolaj-adalékok

A gépkocsihoz nem szükséges olaj adalékanyagok használata. Alapjában véve hátrányosan hathatnak a motor teljesítményére és tartósságára.

ACEA viszkozitású olaj csak az európai típusokhoz kapható.

Szervizre emlékeztető rendszer nélküli európai típusok

- **Eredeti Honda motorolaj**
- **ACEA A1/B1**
- **ACEA A3/B3**
- **ACEA A5/B5**

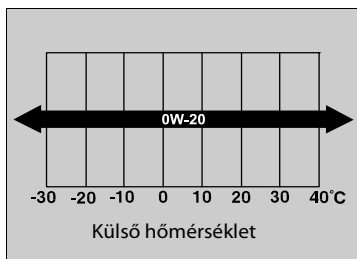

Használjon eredeti Honda motorolajat vagy a kereskedelemben kapható, megfelelő viszkozitású másik motorolajat a feltüntetett külső hőmérsékletekhez.

Ha 0W-20 olaj nem kapható, 5W-30 vagy 0W-30 fokozatút használjon.

Az európai típusok kivételével

- **Eredeti Honda motorolaj**
- **API service SM vagy magasabb fokozatú üzemanyag-takarékos olaj**

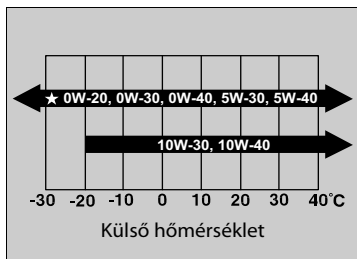

Használjon eredeti Honda motorolajat vagy a kereskedelemben kapható, megfelelő SAE viszkozitású másik motorolajat a feltüntetett külső hőmérsékletekhez.

A 0W-20 olaj rendeltetése, hogy javítsa az üzemanyag-takarékosságot.

Dízel kivitelek

Ajánlott motorolaj

A motorolaj az egyik legfontosabb tényező a motor teljesítménye és élettartama szempontjából. Ha a gépkocsit nem megfelelő vagy elhasználódott olajjal használja, a motor elromolhat vagy megsérülhet.

- **Honda Diesel olaj #1,0**
- **ACEA C2/C3**

Európai és ukrainai típusok

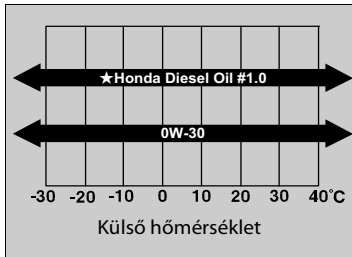

Kivéve az európai és ukrainai típusokat

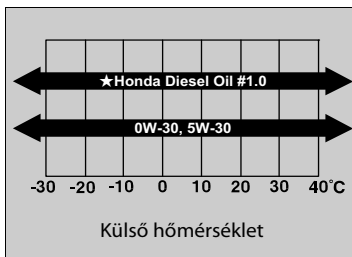

Használjon megfelelő viszkozitású, kereskedelemben kapható motorolajat a feltüntetett külső hőmérsékletekhez.

Honda Diesel olaj #1,0 rendeltetése, hogy javítsa az üzemanyag-takarékosságot.

Európai típusok hátsókerék-hajtással

Amennyiben nem érhető el #1.0 vagy 0W-30 Honda dízelolaj, használja az 5W-30 fajtát.

Használjon megfelelő viszkozitású, kereskedelemben kapható motorolajat a feltüntetett külső hőmérsékletekhez.

Honda Diesel olaj #1,0 rendeltetése, hogy javítsa az üzemanyag-takarékosságot.

► Ajánlott motorolaj

Motorolaj-adalékok

A gépkocsinhoz nem szükséges olaj adalékanyagok használata. Alapjában véve hátrányosan hathatnak a motor teljesítményére és tartósságára.

Az olajsztint ellenőrzése

Javasoljuk, hogy a motorolajsztintet minden egyes tankolásnál ellenőrizze.

Álljon a gépkocsival vízszintes, sima talajra.

A motor leállítása után várjon körülbelül három percet, mielőtt az olajsztintet ellenőrizné.

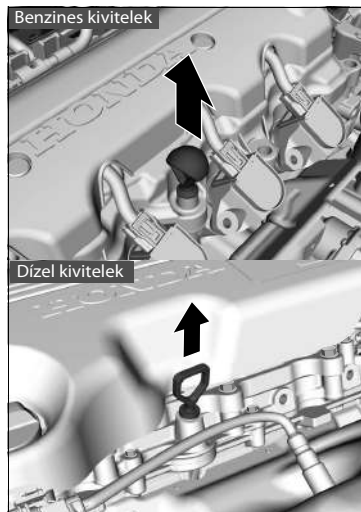

1. Húzza ki a pálcát (narancssárga).
2. Törölje meg a kart tiszta ronggyal vagy papírtörülővel.
3. Helyezze vissza a szintjelző pálcát.

► Az olajsztint ellenőrzése

Ha az olajsztint az alsó jelölés közelében vagy alatta található, lassan töltsön hozzá olajat, de ne töltse túl.

Az olajfogyasztás mértéke sok mindentől függ: hogyan vezeti Ön a gépkocsit, az éghajlati és hőmérsékleti viszonyok, utak állapota. Az olajfogyasztás mértéke akár az 1 litert is elérheti 1000/ km-en.

Az olajfogyasztás valószínűleg magasabb, mint az általában megszokott, amikor a motor még új és bejáratás alatt van.

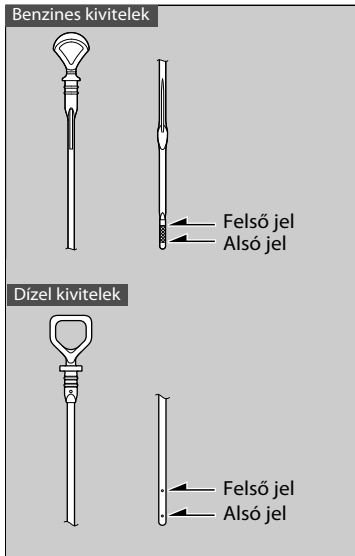

4. Húzza ki ismét, majd ellenőrizze a szintet. Az a jó, ha az alsó és felső jel között hagy nyomot az olaj a pálcán. Töltsön olajat szükség szerint.

Motorolaj-utántöltés

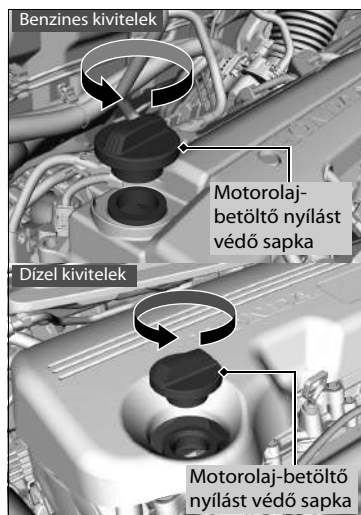

1. Tekerje ki és távolítsa el a motorolaj-betöltő nyílás sapkáját.
2. Lassan töltsé be az olajat.
3. Csavarja vissza a motorolaj-betöltő sapkát. Húzza meg biztonságosan.
4. Várjon három percet és ellenőrizze újra az olajsintet a szintjelző pálcával.

Motorolaj-utántöltés

Megjegyzés

A motorolajat ne töltsé túl a felső jelzésen. A motorolaj túltöltése szivárgást vagy a motor károsodását okozhatja.

A melléfolyt olajat azonnal törölje le. A kifolyt olaj károsíthatja a motortér alkatrészeit.

Benzines kivitelek

Hűtőfolyadék

Előírt hűtőfolyadék: 2. típusú Honda négyévszakos fagyálló/hűtőfolyadék

Ez a hűtőfolyadék 50% fagyálló és 50% víz keveréke. Tartsa be a fenti keverési arányt, ne adjon több vizet vagy fagyállót.

Javasoljuk, hogy a motor hűtőfolyadékszintjét minden egyes tankolásnál ellenőrizze. Először a póttartályt ellenőrizze. Ha teljesen kiürült, ellenőrizze a hűtőben lévő hűtőfolyadék szintet. Ennek megfelelően adagolja a motor hűtőfolyadékot.

» Hűtőfolyadék

Ha nem áll rendelkezésre Honda fagyálló/hűtőfolyadék, ideiglenesen használhatja valamelyik másik, ismertebb gyártó szilikonmentes hűtőfolyadékát. Mielőtt betöltené, ellenőrizze, hogy a hűtőfolyadék alumíniummotorokhoz javasolt, jó minőségű hűtőfolyadék-e. Ha folyamatosan nem a Honda által gyártott hűtőfolyadékot használ, ez kopáshoz és a hűtőrendszer meghibásodásához vezethet. Amint lehet, öblítse át a hűtőrendszert eredeti Honda fagyállóval/hűtőfolyadékkal.

Ne töltsön a hűtőfolyadékba korróziógátlót vagy egyéb adalékokat. Ezek nem mindig kompatibilisek a hűtőfolyadékkal vagy a motor alkatrészeivel.

Póttartály

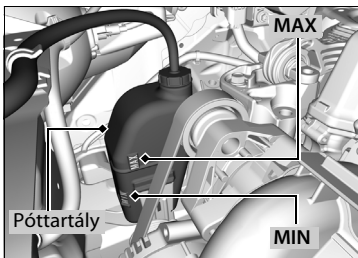

1. Ellenőrizze a hűtőfolyadékszintet a póttartályban.

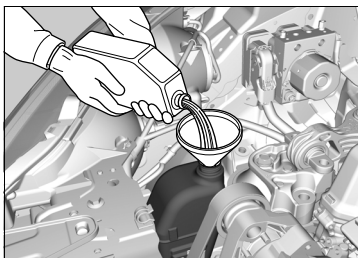

2. Ha a hűtőfolyadékszint a **MIN** jelzés alatt van, adagoljon hozzá hűtőfolyadékot, amíg eléri a **MAX** jelzést.
3. Ellenőrizze az esetleges szivárgást.

Hűtő

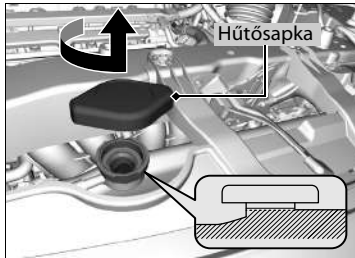

1. Győződjön meg arról, hogy a motor és a hűtő lehült.
2. Forgassa el a hűtősapkát az óramutató járásával ellentétesen, és engedje ki a nyomást a hűtési rendszerből. Ne nyomja le a sapkát, amikor elfordítja.
3. Nyomja le és forgassa el a hűtősapkát az óramutató járásával ellentétesen, és távolítsa el.
4. A hűtőfolyadéknak a töltőnyílás nyakának aljáig kell érnie. Ha túl alacsony, adagoljon hozzá hűtőfolyadékot.
5. Tegye vissza a hűtősapkát. Húzza meg erősen.
6. Öntsön hűtőfolyadékot a póttartályba a **MAX** jelzésig. Helyezze vissza a sapkát a póttartályra.

►► Hűtő

⚠ FIGYELMEZTETÉS

Amíg meleg a motor, tilos a hűtősapkát eltávolítani, mert a kiáramló forró gőz és folyadék égési sérülést okozhat.

A feltöltéssel a motor és a hűtő lehülését meg kell várni.

Megjegyzés

A folyadékot lassan és óvatosan töltsé. A kifröccsent folyadékot azonnal törölje fel; a folyadék károsíthatja a motortérben lévő alkatrészeket.

Dízel kivételek

Hűtőfolyadék

Előírt hűtőfolyadék: 2. típusú Honda négyévszakos fagyálló/hűtőfolyadék

Ez a hűtőfolyadék 50% fagyálló és 50% víz keveréke. Tartsa be a fenti keverési arányt, ne adjon több vizet vagy fagyállót.

Javasoljuk, hogy a motor hűtőfolyadékszintjét minden egyes tankolásnál ellenőrizze. Ellenőrizze a póttartályt. Ennek megfelelően adagolja a motor hűtőfolyadékot.

Póttartály

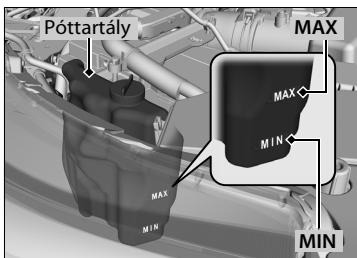

1. Ellenőrizze a hűtőfolyadékszintet a póttartályban.

2. Ha a hűtőfolyadékszint a **MIN** jelzés alatt van, adagoljon hozzá hűtőfolyadékot, amíg eléri a **MAX** jelzést.

3. Ellenőrizze az esetleges szivárgást.

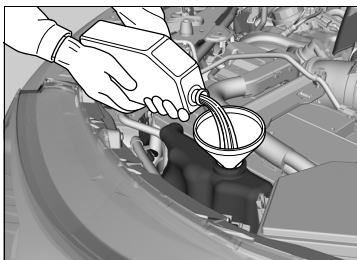

Hűtőfolyadék

Ha nem áll rendelkezésre Honda fagyálló/hűtőfolyadék, ideiglenesen használhatja valamelyik másik, ismertebb gyártó szilikonmentes hűtőfolyadékát. Mielőtt betöltené, ellenőrizze, hogy a hűtőfolyadék alumíniummotorokhoz javasolt, jó minőségű hűtőfolyadék-e. Ha folyamatosan nem a Honda által gyártott hűtőfolyadékot használ, ez kopáshoz és a hűtőrendszer meghibásodásához vezethet. Amint lehet, öblítse át a hűtőrendszert eredeti Honda fagyállóval/hűtőfolyadékkal.

Ne töltsön a hűtőfolyadékba korróziógátlót vagy egyéb adalékokat. Ezek nem mindig kompatibilisek a hűtőfolyadékkal vagy a motor alkatrészeivel.

Hűtő

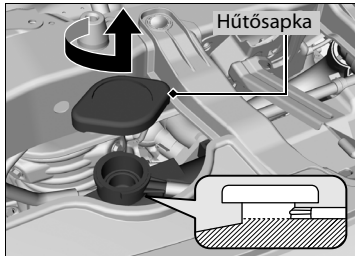

1. Győződjön meg arról, hogy a motor és a hűtő lehült.
2. Forgassa el a hűtőtartály zárósapkáját 1/8-ot az óramutató járásával ellentétesen, és engedje ki a nyomást a hűtőrendszerből.
3. Nyomja le, és forgassa el a hűtősapkát az óramutató járásával ellentétesen, és távolítsa el.
4. A hűtőfolyadéknak a töltőnyílás nyakának aljáig kell érnie. Ha túl alacsony, adagoljon hozzá hűtőfolyadékot.
5. Tegye vissza a hűtősapkát. Húzza meg erősen.
6. Öntsön hűtőfolyadékot a póttartályba a **MAX** jelzésig. Helyezze vissza a sapkát a póttartályra.

►► Hűtő

⚠ FIGYELMEZTETÉS

Amíg meleg a motor, tilos a hűtősapkát eltávolítani, mert a kiáramló forró gőz és folyadék égési sérülést okozhat.

Mindig várja meg, amíg a motor és a hűtő lehül, mielőtt levinné a tágulási tartály zárósapkáját.

Megjegyzés

A folyadékot lassan és óvatosan töltsé. A kifröccsent folyadékot azonnal törölje fel; a folyadék károsíthatja a motortérben lévő alkatrészeket.

Sebességváltó-folyadék

Automata sebességváltós típusok

Automata sebességváltó folyadék

Benzines kivitelek

Előírt folyadék: Honda ATF DW-1 (automata sebességváltó folyadék)

A folyadékszintet a motor normál működési hőmérséklete mellett ellenőrizze.

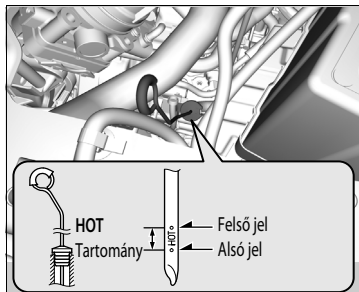

1. Parkolja le a gépkocsit vízszintes talajon, majd indítsa be a motort.
2. Várjon, amíg a hűtő elindul, majd kapcsolja ki a motort.
 - Hajtsa végre a 3. lépést, miután várt körülbelül 60 másodpercet (de kevesebb mint 90 másodpercet).
3. Távolítsa el a szintjelzőt (sárga karika) a sebességváltóból, és törölje meg egy tiszta ronggyal.
4. Helyezze vissza a szintjelzőt teljesen a sebességváltóba, az ábrán látható módon.
5. Húzza ki a nívópálcát és ellenőrizze a folyadékszintet.
 - A felső és az alsó jelölés közötti **HOT** tartományban kell lennie.
6. Ha a folyadékszint az alsó jelölés alatt van, adagoljon folyadékot, amíg a szint a felső és alsó jel között lesz, majd amint lehet, vizsgáltsa át a gépkocsit a márkaszervizben.

► Automata sebességváltó folyadék

Megjegyzés

A folyadékot lassan és óvatosan töltsé. A kiforrccsent folyadékot azonnal törölje fel; a folyadék károsíthatja a motortérben lévő alkatrészeket.

Megjegyzés

Ne keverje össze a Honda ATF DW-1 sebességváltó-folyadékot más folyadékokkal.

A Honda ATF DW-1 sebességváltó-folyadéktól eltérő folyadék használata negatívan befolyásolhatja a gépkocsi sebességváltójának működését és tartósságát, és a váltómű meghibásodását eredményezheti.

A Honda járműgarancia nem érvényesíthető, ha a Honda ATF DW-1 sebességváltó-folyadéktól eltérő folyadékot használ.

Dízel kivitelek**Előírt folyadék: Honda ATF-TYPE 3.0 (automata sebességváltó folyadék)**

Egy márkakereskedésben ellenőriztesse a folyadékszintet, szükség esetén pedig töltesse fel.

Az automata sebességváltó folyadékok csereperiódusával kapcsolatban tartsa be a gépkocsi karbantartási ütemtervét.

➔ **A karbantartási szervizre vonatkozóan** 528. o.

Kézi kapcsolású sebességváltós típusok**Kézi kapcsolású sebességváltóhoz való folyadék****Előírt folyadék: Honda kézi kapcsolású sebességváltó-folyadék (MTF)**

A kézi kapcsolású sebességváltó-folyadékok csereperiódusával kapcsolatban tartsa be a gépkocsi karbantartási ütemtervét.

➔ **A karbantartási szervizre vonatkozóan** 528. o.

►► Kézi kapcsolású sebességváltóhoz való folyadék

Ha nem áll rendelkezésre Honda MTF folyadék, ideiglenesen használhat más API tanúsítvánnyal rendelkező SAE 0 W-20 vagy 5 W-20 viszkozitású motorolajat.

Ilyen esetben a lehető leghamarabb cseréltesse ki a váltóban lévő olajat az előírt folyadékkal. A motorolaj nem tartalmazza azokat az adalékanyagokat, melyekre a váltónak szüksége van, és hosszabb távú használata csökkent sebességváltó-működtetést eredményezhet és a sebességváltó sérüléséhez vezethet.

Fék/tengelykapcsoló folyadék

Előírt folyadék: DOT 3 vagy DOT 4 fékfolyadék

A tengelykapcsolóban ugyanazt a folyadékot használja, mint a fékrendszerben.

Fékfolyadékszint ellenőrzése

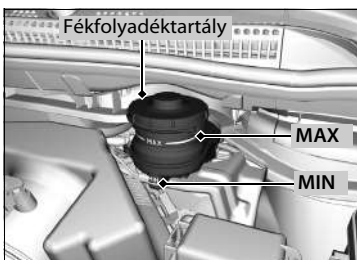

A folyadékszintnek a tartály oldalán található **MIN** és **MAX** jelzések közé kell esnie.

Kézi kapcsolású sebességváltós típusok

Tengelykapcsoló-folyadék ellenőrzése

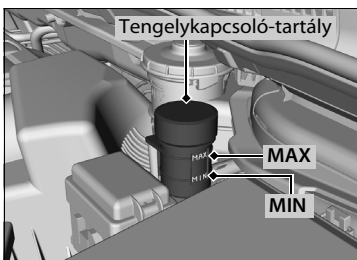

A folyadékszintnek a tartály oldalán található **MIN** és **MAX** jelzések közé kell esnie.

⊗ Fék/tengelykapcsoló folyadék

Megjegyzés

A DOT 5 jelölésű fékfolyadék nem kompatibilis a gépkocsi fékrendszerével, és a rendszer súlyos károsodását eredményezheti.

Eredeti termékek használata javasolt.

Ha a fékfolyadékszint a **MIN** jelölésnél vagy az alatt van, a lehető leggyorsabban ellenőriztesse szakszervizben, hogy nincs-e szivárgás, vagy nem koptak-e el a fékbetétek.

⊗ Tengelykapcsoló-folyadék ellenőrzése

Ha a tengelykapcsoló folyadékszint a **MIN** jelölésnél vagy az alatt van, a lehető leggyorsabban ellenőriztesse szakszervizben, hogy nincs-e szivárgás, vagy nem koptott-e el túlzottan a tárcsa.

Az ablakmosó folyadék utántöltése

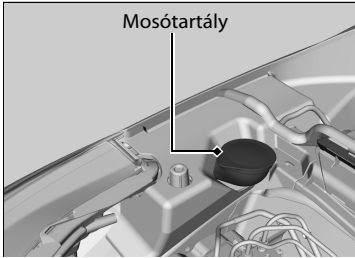

Mosófolyadék-szintérzékelő nélküli típusok

Ellenőrizze az ablakmosó folyadék mennyiségét. Ha a folyadékszint alacsony, töltsé fel a mosótartályt.

Mosófolyadék-szintérzékelővel felszerelt típusok

Ha a mosófolyadék szintje alacsony, egy üzenet jelenik meg a többfunkciós információs kijelzőn. A mosófolyadékot óvatosan töltsé be. Ne töltsé túl a tartályt.

Üzemanyagszűrő

Az üzemanyagszűrőt a karbantartási ütemtervben javasolt időszak és távolság szerint cserélje.

Benzines kivitelek

Kivéve az európai típusokat

Az üzemanyagszűrő cseréje 40 000 km vagy 2 év elteltével javasolt, ha fennáll a szennyezett üzemanyag használatának gyanúja. Poros környezetben a szűrő hamarabb is eldugulhat.

Az üzemanyagszűrő cseréjét szakember végezze. A rendszerben levő üzemanyag kifröccsenhet, és veszélyes helyzetet teremthet, ha nincs az összes üzemanyagkör összes csatlakozása megfelelően kezelve.

►► Az ablakmosó folyadék utántöltése

Megjegyzés

Ablakmosó folyadékként ne használjon fagyállót vagy ecet/víz keverékét a szélvédőmosó tartályában. A fagyálló károsíthatja a gépkocsi fényezését. Az ecet/víz oldat károsíthatja a szélvédőmosó szivattyúját.

►► Üzemanyagszűrő

Szervizre emlékeztető rendszerrel felszerelt típusok

Az üzemanyagszűrőt a szervizre emlékeztető rendszer jelzéseinek megfelelően kell cserélni.

Dízel részecszeszűrő (DPF) regenerálása *

Dízel részecszeszűrő (DPF)

Gyűjti a részecskéket a kipufogógázból. A DPF a katalizátorba van beszerelve.

A DPF működési elve

A DPF időnként elégeti az összegyűjtött részecskéket, ha vezetés közben a katalizátor hőmérséklete magas.

A részecskék elégetésekor fehér füst észlelhető a kipufogógázban, amely az átlagos üzemanyag-fogyasztást növelheti. Ez ideiglenes és normális.

ⓘ Dízel részecszeszűrő (DPF)

A DPF magas működési hőmérséklete szükséges a kémiai reakciók kialakulásához. A közelében levő gyúlékony anyagokat meggyújthatja. Gépkocsijával ne álljon száraz, magas fűvel, levelekkel vagy egyéb gyúlékony anyaggal borított helyre.

DPF-regenerálás

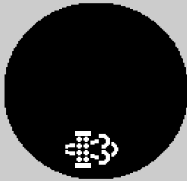

Regenerálja a DPF egységet, amikor a szimbólum megjelenik.

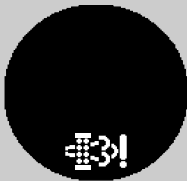

Vigye a gépkocsit szakszervizbe, ha ez a figyelmeztető jelzés jelenik meg.

Ha a  jelzést látja a többfunkciós információs kijelzőn, a DPF regenerálása szükséges:

- Haladjon a gépkocsival 60 km/h vagy magasabb sebességgel, amíg a szimbólum eltűnik.
 - Körülbelül 20 perc szükséges a katalizátor hőmérsékletének növeléséhez a részecskék elégetéséhez és eltávolításához.

DPF-regenerálás

Megjegyzés

A szimbólum figyelmen kívül hagyásakor, ha a DPF regenerálása nem történik meg, a többfunkciós információs kijelző DPF figyelmeztető jelzésre vált. Ilyen esetben vigye a gépkocsit egy márkaszervizbe, amint lehet. Ha folyamatosan figyelmen kívül hagyja a többfunkciós információs kijelzőn megjelenő figyelmeztető szimbólumot, a részecskék eltömítik a DPF-et, ami súlyos károkat okoz a DPF-ben és az károsanyag-kibocsátást szabályozó rendszerben.

A részecskék felhalmozódásának minimalizálása érdekében mindig az ajánlott gázolajat használja.

➤ **Ajánlott üzemanyag** 520. o.

A részecskék felhalmozódnak a katalizátorban, ha hosszabb ideig alacsony sebességgel halad, vagy gyakran tesz meg rövid utakat.

Fényszóróizzók

Izzócseréhez a következő izzókat használja.

| | |
|-----------------------------|---|
| Távolsági fényszóró: | 60 W (HB3 halogénizzó esetében) |
| Tompított fényszóró: | 55 W (H11 halogénizzó esetében)* 35 W (D4S a nagy feszültségen kisülő típushoz)* |

Távolsági fényszóró

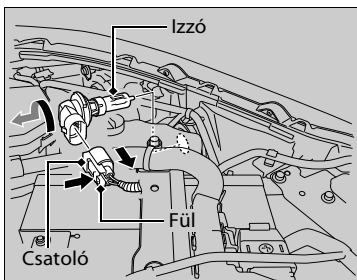

1. Szerelje le a csatolót.
 - ▶ Nyomja meg a fület a leszereléshez.
2. Fordítsa el a régi izzót balra az eltávolításhoz.
3. Helyezzen be új izzót a fényszóróegységbe, és forgassa el jobbra.
4. Helyezze be a csatolót az izzó csatlakozójába.

Tompított fényszóró

Nagy feszültségen kisülő tompított fényszóróval felszerelt típusok

Az áramkörben hosszú ideig magasfeszültség maradhat a világítás kikapcsolása után. Ne próbálja a nagy feszültségen kisülő típusú izzók ellenőrzését vagy cseréjét. Forduljon a márkaszervizhez a tompított fényszórók cseréje érdekében.

Fényszóróizzók

Megjegyzés

A világító halogén izzók nagyon forrók. Az olaj, a nedvesség, a karcolás az izzó túlhevülését és szétrobbanását idézheti elő.

A fényszóró pozíciója gyárilag van beállítva és ezt általában nem szükséges módosítani. Amennyiben rendszeresen szállít nehéz csomagokat a csomagtartóban vagy rendszeresen vontat utánfutót, állítsa be a fényszórók irányát szakszervizben.

A HB3 és H11 jelölésű izzók halogénizzók. Halogén izzó cseréjénél ne fogja meg az üvegrészt, csak a fémrészt, az üveg ne érintkezzen bőrével vagy kemény tárggyal sem. Ha mégis hozzáér, denaturált szesszel mossa le az ujjnyomokat.

Halogén tompított fényszóróval felszerelt típus

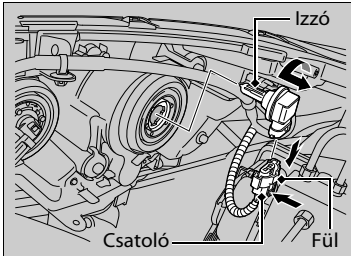

1. Szerelje le a csatolót.
► Nyomja meg a fület a leszereléshez.
2. Fordítsa el a régi izzót balra az eltávolításhoz.
3. Helyezzen be új izzót a fényszóróegységbe, és forgassa el jobbra.
4. Helyezze be a csatolót az izzó csatlakozójába.

Helyzetjelző lámpa és nappali világítás izzói

A helyzetjelző lámpa és nappali világítás izzói LED-es típusúak. A lámpaegység ellenőrzését és cseréjét célszerű Honda-márkaszervizre bízni.

Oldalsó irányjelző lámpaizzók

Izzócseréhez a következő izzókat használja.

Első irányjelző lámpa: 21 W (sárga)

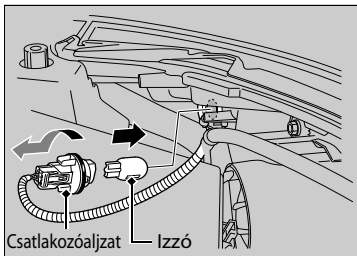

1. Forgassa el a csatlakozóaljzatot balra, majd távolítsa el.
2. Távolítsa el a régi izzót, és helyezze be az újat.

Aktív kanyarfény izzói *

Az Aktív kanyarfények izzói LED típusúak. A lámpaegység ellenőrzését és cseréjét célszerű Honda-márkaszervizre bízni.

Oldalsó irányjelző/Vészvillogó izzói

A külső tükrökön oldalsó irányjelzők találhatók. A lámpaegység ellenőrzését és cseréjét célszerű Honda-márkaszervizre bízni.

Ködfényszóró izzók *

Izzócseréhez a következő izzókat használja.

Ködfényszóró: 35W (H8 halogén izzó esetében)

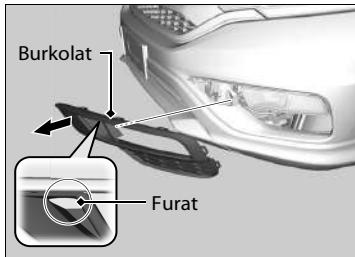

1. Nyomja be ujjával a burkolat furatát, majd távolítsa el a burkolatot.

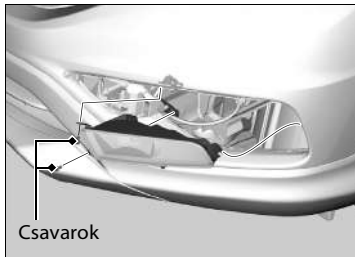

2. Távolítsa el a csavart csillagfejű csavarhúzóval, és óvatosan húzza ki a ködfényszóró egységet a lökhárítóból.

» Ködfényszóró izzók *

Megjegyzés

A világító halogén izzók nagyon forrók. Az olaj, a nedvesség, a karcolás az izzó túlhevülését és szétrobbanását idézheti elő.

A ködfényszórókban halogén izzók vannak. Izzócserénél ne fogja meg az üvegrészt, de ha mégis hozzáér, denaturált szesszel mossa le az ujjnyomokat.

* Nem áll rendelkezésre minden modellen

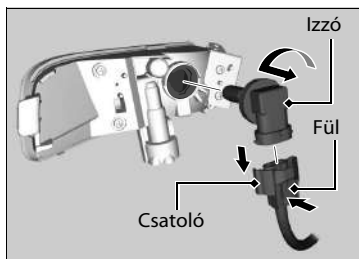

3. Nyomja be a fület a csatoló kiszerezéséhez.
4. Fordítsa el a régi izzót balra az eltávolításhoz.
5. Helyezze be az új izzót.

Tolatólámpa és hátsó irányjelző lámpa izzói

Izzócséréhez a következő izzókat használja.

| | |
|--------------------------------|------------------------------|
| Tolatólámpa: | 21 W |
| Hátsó irányjelző lámpa: | 21 W (borostyánsárga) |

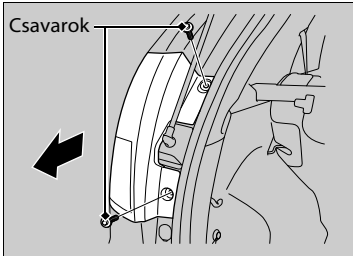

1. Használjon csillagfejű csavarhúzó a csavarok eltávolításához.
2. Húzza ki a lámpaegységet a hátsó oszlopból.

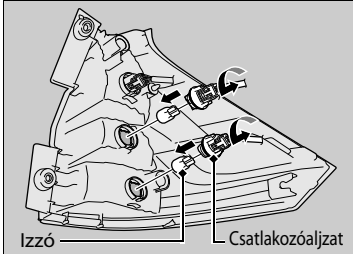

3. Forgassa el a csatlakozójzatot balra, majd távolítsa el. Vegye ki a régi izzót.
4. Helyezze be az új izzót.

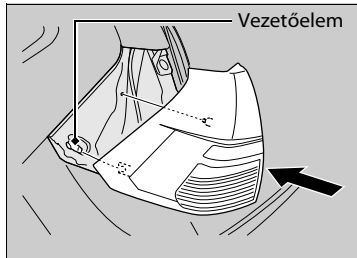

5. Szerelje vissza a lámpaegységet, ehhez csúsztassa a vezetősínen a helyére.

Féklámpák/hátsó lámpák izzói

A fék/hátsó lámpaizzók LED típusúak. A lámpaegység ellenőrzését és cseréjét célszerű Honda-márkaszervizre bízni.

Hátsó rendszámtábla-világítás izzói

Izzócseréhez a következő izzókat használja.

Hátsó rendszámtábla-világítás: 5 W

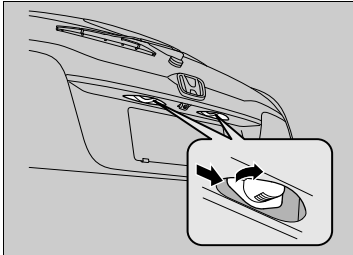

1. Tolja el jobbra a lencse bal oldalát, és húzza ki a rendszámtábla-világítás egységet.

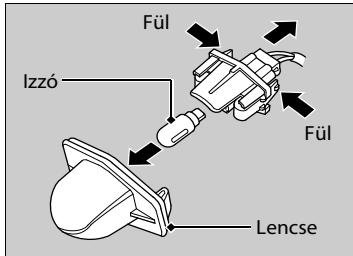

2. Nyomja be a füleket a lencsék eltávolításához.
3. Vegye ki a régi izzót.
4. Helyezze be az új izzót.

Pótféklámpaizzó

A pótféklámpa izzói LED típusúak. A lámpaegység ellenőrzését és cseréjét célszerű Honda márkaszervizre bízni.

Hátsó ködfényszóró

Izzócseréhez a következő izzókat használja.

Hátsó ködfényszóró: 21 W

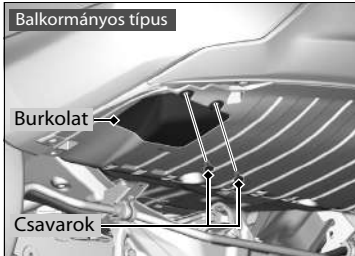

Balkormányos típus

1. Használjon csillagfejű csavarhúzó a csavarok eltávolításához.
2. Szerelje le a burkolatot.

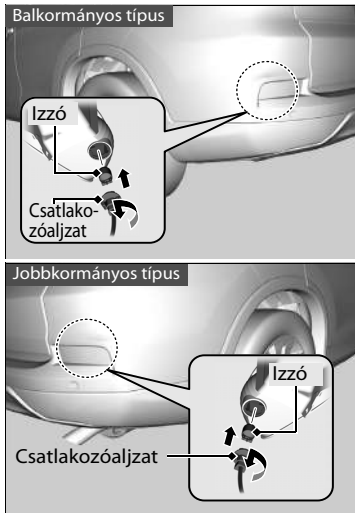

Összes típus

3. Forgassa el a csatlakozójzatos balra, majd távolítsa el. Vegye ki a régi izzót.
4. Helyezze be az új izzót.

Egyéb izzók

Tetővilágítás-izzó

Csere esetén használja a következő izzót.

Tetővilágítás: 8 W

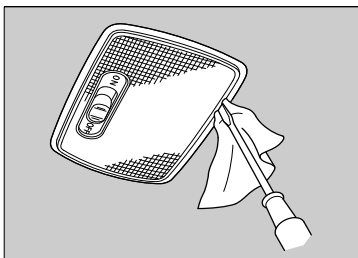

1. Emelje meg a burkolat szélét egy lapos végű csavarhúzóval a burkolat eltávolításához.
► A lapos végű csavarhúzót tekerje ruhába a karcok megelőzésére.

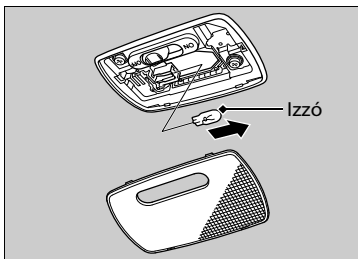

2. Távolítsa el a régi izzót, és helyezze be az újat.

Térképlámpaizzók

Izzócserehez a következő izzókat használja.

Térképlámpa: 8 W

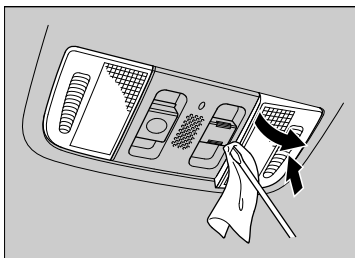

1. Emelje meg a burkolat szélét egy lapos végű csavarhúzóval a burkolat eltávolításához.
► A lapos végű csavarhúzót tekerje ruhába a karcok megelőzésére.

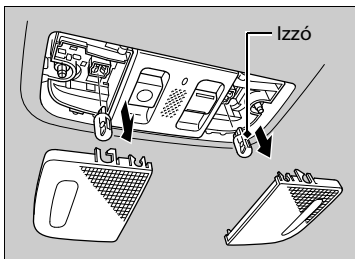

2. Távolítsa el a régi izzót, és helyezze be az újat.

Sminktükör-világítás izzói*

Izzócserehez a következő izzókat használja.

Sminktükör-világítás: 2 W

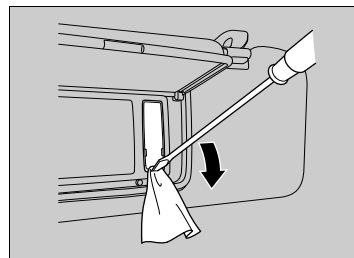

1. Emelje meg a burkolat szélét egy lapos végű csavarhúzóval a burkolat eltávolításához.
► A lapos végű csavarhúzót tekerje ruhába a karcok megelőzésére.

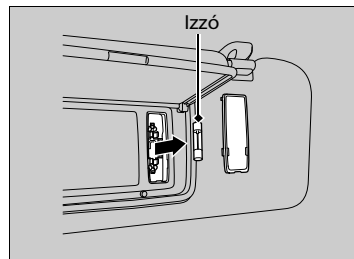

2. Távolítsa el a régi izzót, és helyezze be az újat.

Csomagtartó-világítás izzó

Csere esetén használja a következő izzót.

Csomagtartó-világítás: 8 W

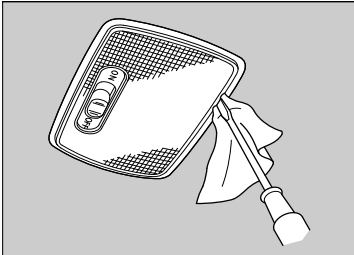

1. Emelje meg a burkolat szélét egy lapos végű csavarhúzóval a burkolat eltávolításához.
► A lapos végű csavarhúzót tekerje ruhába a karcok megelőzésére.

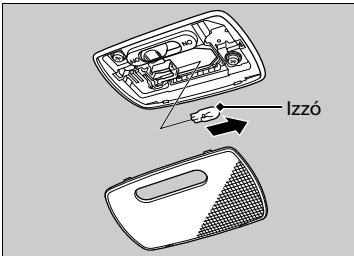

2. Távolítsa el a régi izzót, és helyezze be az újat.

* Nem áll rendelkezésre minden modellen

Kesztyűtartó-világítás izzója *

Izzócséréhez a következő izzókat használja.

Kesztyűtartó-világítás: 3,4 W

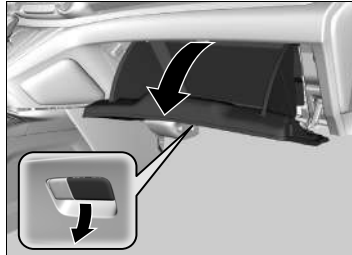

1. Nyissa ki a kesztyűtartót.

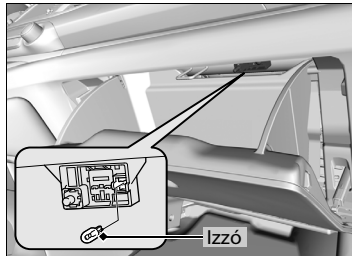

2. Távolítsa el a régi izzót, és helyezze be az újat.

Ablaktörlőlapátok ellenőrzése és karbantartása

Ablaktörlőlapátok ellenőrzése

Ha az ablaktörlőgumi megrongálódott, csíkokat hagy a szélvédőn, és az ablaktörlő kar kemény felületei megkarcolhatják az ablaküveget.

Az első ablaktörlőgumi cseréje

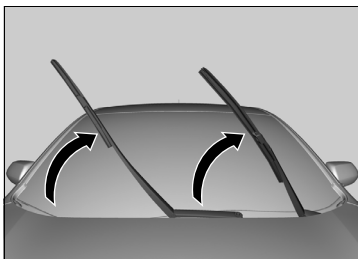

1. Emelje fel először a vezetőoldali, majd az utasoldali ablaktörlő kart.

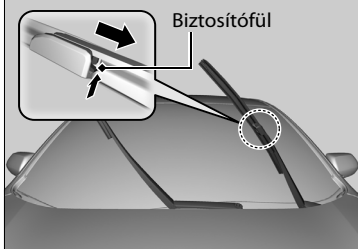

2. Tolja előre a biztosítófület.
3. Csúsztassa le az ablaktörlő gumit a karról.

➤ Az első ablaktörlőgumi cseréje

Megjegyzés

Ne ejtse le az ablaktörlőlapátot, mert károsíthatja a szélvédőt.

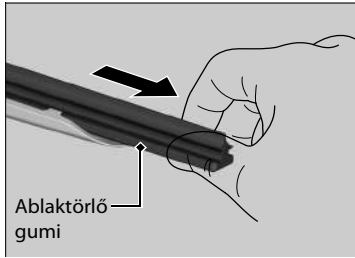

4. Csúsztassa ki az ablaktörlőlapátot a tartóból a füllel ellátott végével kifelé húzva.

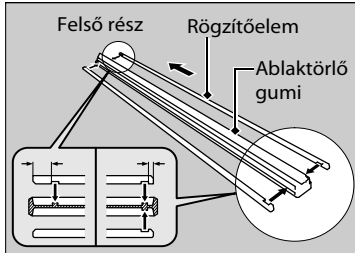

5. Vegye ki a rögzítőelemet az eltávolított ablaktörlő gumiból, majd szerelje fel az új ablaktörlő gumit.
► Igazítsa megfelelően egymáshoz a gumi kitüremlését és a rögzítőelem hornyát.

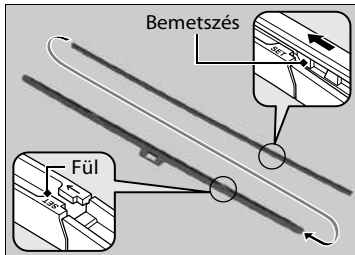

6. Csúsztassa az új ablaktörlőlapátot a tartóra alulról.
► Az ablaktörlő tartóján lévő fülnek bele kell illeszkednie az ablaktörlőlapát bemetszésébe.

7. Csúsztassa az ablaktörlőlapátot az ablaktörlő karra, majd nyomja a helyére a biztosítófület.

8. Engedje le először az utasoldali, majd a vezetőoldali ablaktörlő kart.

A hátsó ablaktörlőgumi cseréje

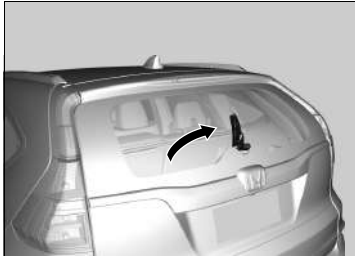

1. Emelje fel az ablaktörlőkart.

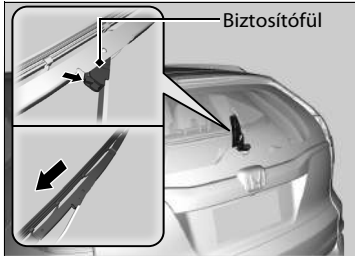

2. Húzza fel a biztosítófület, és engedje el az ablaktörlőkart.

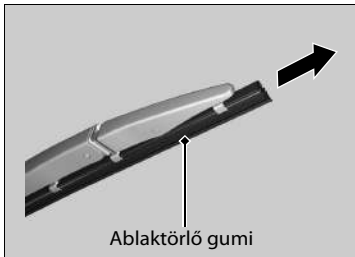

3. Csúsztassa ki az ablaktörlőlapátot a bemetszés felőli végén.

►► A hátsó ablaktörlőgumi cseréje

Megjegyzés

Ne ejtse le az ablaktörlő kart, mert károsíthatja a szélvédőt.

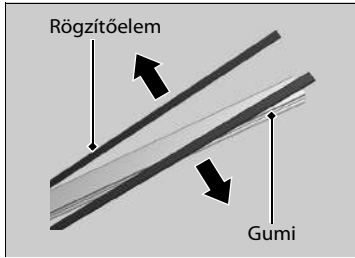

4. Távolítsa el a rögzítőelemeket az ablaktörlőlapátról, és szerelje fel azokat egy új ablaktörlő gumira.

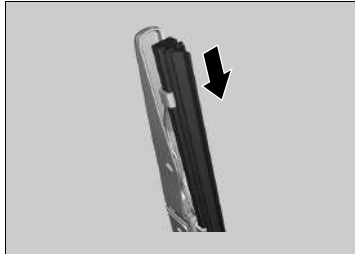

5. Csúsztassa rá az ablaktörlőlapátot a tartójára.
► Ellenőrizze, hogy megfelelően rögzült-e, majd szerelje fel az ablaktörlőlapát egységet az ablaktörlőkarrra.

Gumiabroncsok ellenőrzése és karbantartása

Gumiabroncsok ellenőrzése

A gépkocsi biztonsága működése érdekében a gumiabroncsoknak megfelelő méretűnek, típusúnak kell lennie, jó állapotban, a használható futófelülettel és megfelelően felfújtt állapotban.

■ Guminyomásra vonatkozó útmutató

A megfelelően felfújtt gumiabroncsok biztosítják a kezelés, futófelület, élettartam és a kényelem legjobb kombinációját. Az előírt nyomást a vezetőoldali ajtókeretén található címkén ellenőrizheti.

A puha gumiabroncsok egyenetlenül kopnak, kedvezőtlenül hatnak a kezelésre és üzemanyag-takarékosságra és nagyobb eséllyel mennek tönkre a túlmelegedéstől.

A túlfújtt gumiabroncsok keménnyé teszik a gépkocsi haladását, érzékenyebbek az úthibákra és egyenetlenül kopnak.

Indulás előtt minden nap ellenőrizni kell a gumiabroncsokat. Ha az egyik laposabbnak tűnik, mint a többi, ellenőrizze a nyomást mérőműszerrel.

Havonta legalább egyszer vagy a hosszú utazások előtt a mérőműszerrel ellenőrizze az összes guminyomást, beleértve a mankókereket*. Még a jó állapotú gumiabroncsok is veszthetnek nyomásukból 10-20 kPa (0,1-0,2 bar) értéket havonta.

■ Ellenőrzési útmutató

A guminyomás ellenőrzésekor szintén ellenőrizze a gumiabroncsokat és a szelepszárat. A következőket ellenőrizze:

- Dudorok vagy kitüremkedések a gumiabroncs oldalán vagy futófelületén. Cserélje a gumiabroncsot, ha vágást, hasadást vagy repedést talál a gumiabroncs oldalán. Cserélje, ha szövetet vagy cérnát lát.
- Távolítsa el az idegen anyagokat és ellenőrizze, hogy nincs-e szivárgás.
- Egyenetlen futófelületi kopás. Ellenőriztesse szakszervizben a kerekek párhuzamos állását.
- A futófelület erős kopása.
➤ **Kopásjelzők** 579. o.
- Repedések vagy sérülések a szelepszár körül.

* Nem áll rendelkezésre minden modellen

☒ Gumiabroncsok ellenőrzése

⚠ FIGYELMEZTETÉS

Az elhasználódott vagy helytelenül felfújtt gumiabroncsok használata súlyos vagy halálos sérülést okozó balesetkezhez vezethet.

Fogadja meg a következő tanácsokat, amelyek a gumiabroncsok karbantartásáról, helyes használatáról szólnak.

A guminyomást hideg gumiabroncsokon mérje. Ez azt jelenti, hogy a gépkocsival a guminyomás mérése előtt nem tett meg többet 1,6 km-nél, vagy a gépkocsi a mérés előtt legalább három órát állt. Ha szükséges fűjjon vagy engedjen ki még levegőt, az előírt guminyomás eléréséig.

Ha az abroncsnyomást meleg gumikon méri, az akár 30–40 kPa-lal (0,3–0,4 bar) is magasabb lehet a hideg gumiabroncsokon mért nyomásnál.

Minden alkalommal kalibrálnia kell a defektre figyelmeztető rendszert, ha beállítja az abroncsnyomást.

➤ **Defektre figyelmeztető rendszer kalibrálása**
482. o.

Ellenőriztesse a gumiabroncsokat szakszervizben, ha folyamatos rázkódást érez vezetés közben. Az új vagy a korábban leszerelt és újra felhelyezett gumiabroncsok megfelelő kiegyensúlyozása szükséges.

Kopásjelzők

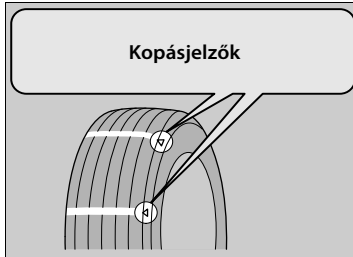

Az a mélyedés, amely alatt a kopásjelző található, 1,6 mm-rel keskenyebb a futófelület többi mélyedésénél. Ha a futófelület annyira elkopott, hogy a kopásjelző látszik, cserélje ki a gumiabroncsot. **A kopott gumiabroncsok gyengén tapadnak vizes úton.**

Gumiabroncs élettartama

A gumiabroncs élettartama nagyon sok tényezőtől függ, többek között a vezetési szokásoktól, az utak minőségétől, a gépkocsi terhelésétől, a gumiabroncsnyomástól, a karbantartástól, a sebességtől, valamint környezeti tényezőktől (még akkor is, ha a gumiabroncsokat nem használja).

A rendszeres ellenőrzések és a gumiabroncs nyomásának mérése mellett, öt év használat után javasolt az abroncsokat évente ellenőrizni. A gyártási időtől számított 10 év elteltével az összes gumiabroncsot és a pótkereket is*, állapottól vagy kopottsági szinttől függetlenül el kell távolítani.

* Nem áll rendelkezésre minden modellen

Gumiabroncs- és kerékcseré

Amikor gumiabroncsokat cserél, mindig azonos méretű, terhelhetőségű és azonos maximális abroncsnyomás-besorolású abroncsokat használjon (ezek az értékek fel vannak tüntetve a gumiabroncs oldalán). Az eltérő méretű vagy felépítésű gumiabroncsok használata zavarhatja az ABS, a menetstabilizáló (VSA), a hegymeneti elindulást segítő és az AWD rendszer megfelelő működését.

A legjobb, ha mind a négy kereket egyidejűleg cseréli. Amennyiben ez nem lehetséges, cserélje párban az első vagy hátsó gumiabroncsokat.

Győződjön meg, hogy a keréktulajdonságok megegyezzenek az eredeti kerék paramétereivel.

⊗ Gumiabroncs- és kerékcseré

FIGYELMEZTETÉS

Nem megfelelő gumiabroncsok használata a gépkocsi kormányozhatósága és útstabilitása rovására mehet, amely olyan balesethez vezet, amelyben Ön megsérülhet, esetleg meghalhat.

Mindig a gyárral megegyező méretű és típusú gumiabroncsot használjon. Erről a gépkocsiban található címkén talál felvilágosítást.

Kerekek felcserélése

Ha a karbantartási ütemtervnek megfelelően cseréli a kerekeket, a kopás sokkal egyenletesebb lesz, így a gumiabroncsok élettartama is meghosszabbodik.

■ A gépkocsi gumiabroncs-felcserélési sorrendje

Az ábrának megfelelően cserélje fel a gumiabroncsokat.

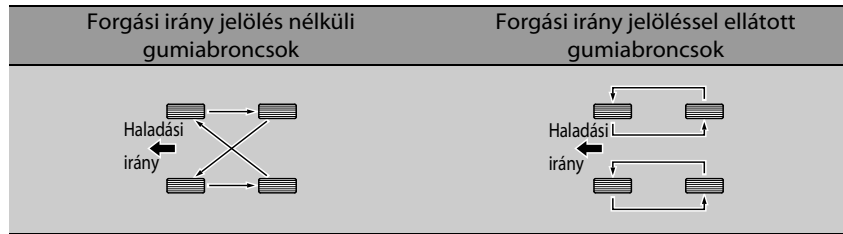

►► Kerekek felcserélése

A hosszirányú futófelület-mintázattal gyártott gumiabroncsokat nem szabad előlről hátra rakni (sem egyik oldalról a másikra).

A hosszirányú futófelület-mintázattal gyártott gumiabroncsokon fel van tüntetve a forgási irány, az ábra alapján.

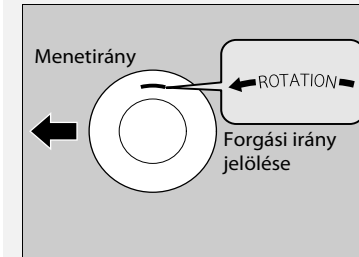

A gumiabroncsok felcserélésekor ellenőrizze a guminyomást.

Minden alkalommal kalibrálni kell a defektre figyelmeztető rendszert, ha elforgatja az abroncsokat.

► **Defektre figyelmeztető rendszer kalibrálása**
482. o.

Hóban tapadást javító eszközök

Amikor havas vagy jeges úton kell vezetnie, szereljen fel téli gumikat, és szükség esetén hóláncot; tartson nagyobb követési távolságot.

A gépkocsi megcsúszásának megelőzése érdekében óvatosan bánjon a kormánykerékkel és a fékekkel.

A helyi törvényi előírásoknak megfelelően szerelje fel a hóláncot vagy a téli gumit a téli időszakban.

A felszereléskor legyen tekintettel a következőkre.

Téli gumiabroncsok esetében:

- Az eredeti kerekkel azonos méretű és teherbírású gumikat szereljen fel.
- Mind a négy tárcsára szerelje fel a gumiabroncsokat.

Hólánc esetében:

- Forduljon a szakszervizhez, mielőtt bármilyen típusú láncot venne gépkocsijához.
- Csak az első kerekre szerelje fel.
- Mivel a gumiabroncs helyének mérete véges, nyomtatékosan ajánljuk az alább felsorolt hóláncok használatát:

| Eredeti gumiabroncsméret*1 | Hólánc típusa |
|----------------------------|----------------------------------|
| 225/65R17 102H | RUD matic CLASSIC V 19643 |
| 225/60R18 100H | RUD matic CLASSIC V 19642 |

*1: Az eredeti gumiabroncs méretet a vezetőoldal ajtókeretén található címkén ellenőrizheti.

- Felszereléskor tartsa be a hólánc gyártójának utasításait. A lehető legszorosabbra szerelje fel.
- Győződjön meg arról, hogy a láncok nem érintik a fékcöveket vagy a felfüggesztést.
- Lassan vezessen.

Hóban tapadást javító eszközök

FIGYELMEZTETÉS

A nem megfelelő vagy helytelenül felszerelt láncok megsérthetik a fékvezetékeket és súlyos, vagy akár halálos balesetet is okozhatnak.

A megfelelő hólánc kiválasztásához kövesse a kezelési kézikönyvben leírtakat.

Megjegyzés

A nem megfelelő méretű vagy helytelenül felszerelt vontató berendezések tönkretelhetnek a fékvezetékeket, a felfüggesztést, a karosszériát és a kerekeket. Ha a vonóhorog vezetés közben hozzáér a karosszériához, azonnal álljon meg.

A gumiabroncsokra vonatkozó EEC irányelv szerint a téli gumi használatkor a megengedett maximum sebességről tájékoztató matricát szükséges elhelyezni a vezető látóterében, amennyiben a gépkocsi rendeltetésszerű legnagyobb sebessége magasabb, mint a téli gumi legnagyobb megengedett sebessége. A címke a gumiabroncs forgalmazójától kérhető. Ha kérdése lenne, forduljon a szakszervizhez.

Amikor hóláncot szerel a kerekre, kövesse a hólánc gyártójának előírásait, és vegye figyelembe a gépkocsi vezetésére vonatkozó előírásokat és sebességhatárokat.

A hóláncot csak vész helyzetben használja, vagy ha ezt szabály írja elő az adott területen történő áthaladáshoz.

Hóban vagy jégen nagyobb figyelemmel vezessen felszerelt hóláncok mellett. A gépkocsi menettulajdonságai ilyenkor rosszabbak lehetnek, mint jó téli gumikkal.

Akkumulátorok ellenőrzése

Havonta ellenőrizze az akkumulátor kapcsainak korrózióját.

Ha az akkumulátort lekötí, vagy az akkumulátor lemerül:

- Az audiorendszer nem használható.
➤ **Az audiorendszer visszakapcsolása** 244. o.
- Az óra nullázódik.
➤ **Óra** 156. o.
- A navigációs rendszer nem használható. Egy PIN kódot kell megadnia.
➤ **Részletekért tanulmányozza a navigációs rendszer kézikönyvét.**

» Akkumulátor

⚠ FIGYELMEZTETÉS

Az akkumulátor működése közben hidrogéngáz keletkezik.

Szikra vagy nyílt láng hatására felrobbanhat, és halálos vagy súlyos sérülést okozhat.

Tartson távol az akkumulátortól minden nyílt lángot, szikrát okozó anyagot.

Az akkumulátorral végzett művelek során viseljen védőruházatot és védőmaszkot, vagy bízza a műveletet egy szakképzett szerelőre.

⚠ FIGYELMEZTETÉS

Az akkumulátorban erősen maró és mérgező kénsav van.

Az elektrolit a szembe vagy a bőrre jutva komoly égési sérülést okozhat. Viseljen védőruhát és szemüveget, amikor az akkumulátorral dolgozik.

Az elektrolit lenyelése életveszélyes mérgezést okozhat, ha nem történik azonnali beavatkozás.

GYERMEK NE KERÜLHESSEN AZ AKKUMULÁTOR KÖZELBE!

Az akkumulátor töltése

A gépkocsi elektromos rendszerének meghibásodása megelőzése érdekében kösse le az akkumulátor mindkét kábelét. Először mindig a negatív (-) kábelt kösse le, valamint ezt kösse először vissza.

Az akkumulátor cseréje

Amikor kissereli és kicseréli az akkumulátort, mindig tartsa be karbantartás biztonsági szabályait és a figyelmeztetéseket az akkumulátor ellenőrzések a lehetséges veszély megelőzése érdekében.

► **Biztonsági előírások** 527. o.

► **Akkumulátorok ellenőrzése** 583. o.

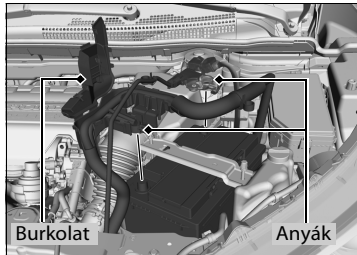

1. Fordítsa a gyújtáskapcsolót **KORMÁNYZÁR** **0***1 állásba. Nyissa ki a motorháztetőt.
2. Lazítsa meg az akkumulátor negatív kábelének anyáját, majd válassza le a kábelt a negatív (-) érintkezőről.
3. Vegye le a pozitív saru borítást. Lazítsa meg az akkumulátorkábel anyáját, majd válassza le a kábelt a pozitív (+) érintkezőről.

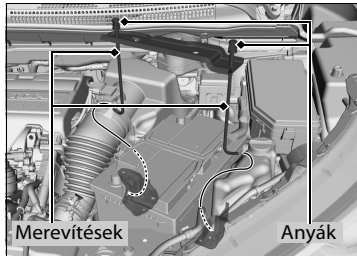

4. Megfelelő szerszámmal lazítsa meg az akkumulátor kereten található anyákat.
5. Húzza ki a függőleges tartó rudak mindegyikét az akkumulátort tartó alsó tálcából, majd vegye le az egész akkumulátor keretet a függőleges rudakkal együtt.

*1: A kulcs nélküli ajtónyitó rendszerrel felszerelt típusokon **ENGINE START/STOP** gomb van gyújtáskapcsoló helyett.

► Akkumulátor

Teendők baleset esetén

Szem: Öblítse vízzel egy pohárból vagy egyéb edényből legalább 15 percen át. (A nyomás alatt lévő víz szemsérülést okozhat.) Hívjon azonnal orvost.

Bőr: Távolítsa el a szennyezett ruházatot. A bőrt bőségesen mossa le vízzel, és hívjon azonnal orvost.

Nyelés: Igyon vizet vagy tejet, és hívjon azonnal orvost.

Ha korrózió nyomait fedezi fel az akkumulátoron, tisztítsa meg az akkumulátor érintkezőit sütőporból és vízből készített keverékkel. Alaposan öblítse le vízzel az érintkezőket. Ruhával/törölközővel törölje szárazra az akkumulátort. Ezután kenje be zsírral a csatlakozókat.

► Az akkumulátor cseréje

Megjegyzés

A helytelenül kidobott elem szennyezheti a környezetet és az emberi egészséget. Az akkumulátor kidobásánál vegye figyelembe a helyi előírásokat.

Ez az elemen található szimbólum azt jelenti, hogy ezt a terméket tilos háztartási hulladékként kezelni.



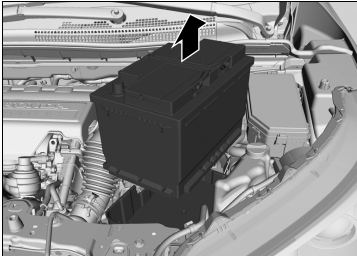

6. Vegye ki óvatosan az akkumulátort.

►► Az akkumulátor cseréje

Először mindig a negatív (-) kábelt kösse le, valamint ezt kösse vissza utoljára.

Automatikus alapjárat-leállítással felszerelt típusok

A gépkocsiba szerelt akkumulátort kimondottan az automatikus alapjárat-leállítás funkcióval rendelkező típusokhoz tervezték. A megadottól eltérő típusú akkumulátor használata esetén az akkumulátor élettartama csökkenhet, az automatikus alapjárat-leállítás funkció pedig nem működik. Ha az akkumulátor cseréje szükséges, győződjön meg arról, hogy a megfelelő típust választja. Kérdezze a szakszervizt a további részletekről.

► **Műszaki adatok** 648, 651. o.

Akkumulátorcímke

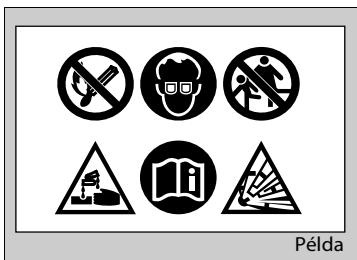

⊗ Akkumulátorcímke

VESZÉLY

- Ne legyen láng és szikra az akkumulátor közelében. Az akkumulátor robbanásveszélyes gázt termel, amely robbanást okozhat.
- Az akkumulátor kezelése során viseljen védőszemüveget és gumikesztyűt, mert az elektrolit marási sérülést, vakságot is okozhat.
- Ne engedje, hogy gyermekek és mások az akkumulátorhoz érjenek, amíg nincsenek tisztában annak megfelelő kezelésével és a vele kapcsolatos kockázatokkal.
- Az akkumulátorban erősen maró és mérgező hígított kénsav található, ezért kellő körültekintéssel kezelje. A bőrre és szembe kerülő akkumulátorsav súlyos égést, vakságot okozhat.
- Figyelmesen olvassa el a kezelési kézikönyvet és bizonyosodjon meg arról, hogy megértette az akkumulátorra vonatkozó tudnivalókat. Az utasítások figyelmen kívül hagyása személyi sérüléssel és a gépkocsi károsodásával járhat.
- Ne használja az akkumulátort, ha az elektrolit az alsó jelzésig vagy az alatti szintre csökkent. Az akkumulátor felrobbanhat, ami súlyos személyi sérüléssel járhat.

A távirányító kezelése

Gombelem cseréje

Ha a visszajelző nem kezd világítani, ha megnyomja a gombot, az elemet ki kell cserélni.

Behúzható kulcs*

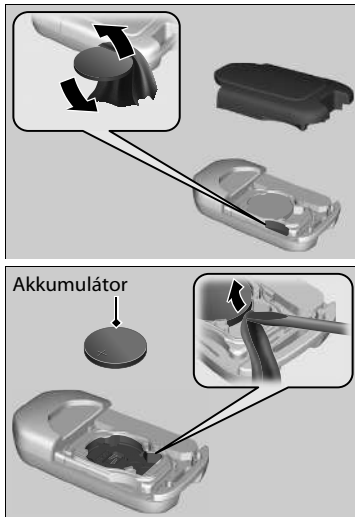

Elem típusa: CR2032

1. A burkolat felső részét egy pénzérmével megnyomva, óvatosan távolítsa el.
▶ Tekerjen egy ruhadarabot egy pénzérmére, nehogy megkarcolja a behúzható kulcsot.
2. Távolítsa el a gombelemet kicsi lapos végű csavarhúzóval.
3. Ügyeljen az elem megfelelő polaritására.

» Gombelem cseréje

Megjegyzés

Ne dobja ki az elemet a háztartási szemétbe, mert ezzel károsítja környezetét. Az akkumulátor kidobásánál vegye figyelembe a helyi előírásokat.

Ez az elemen található szimbólum azt jelenti, hogy ezt a terméket tilos háztartási hulladékként kezelni.



Csereelemet a márkaszervizben is beszerezhet.

* Nem áll rendelkezésre minden modellen

Kulcs nélküli távirányító *



Elem típusa: CR2032

1. Távolítsa el a beépített kulcsot.

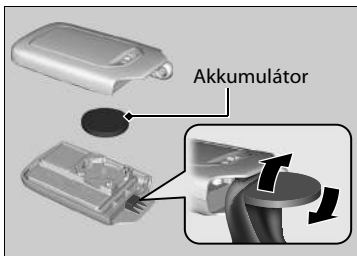

2. A felső részt egy pénzérmével megnyomva, óvatosan távolítsa el.

► Óvatosan távolítsa el, nehogy elveszenek a gombok.

► Tekerjen egy ruhadarabot egy pénzérmére, hogy nehogy megkarcolja a kulcs nélküli távirányítót.

3. Ügyeljen az elem megfelelő polaritására.

Légkondicionáló rendszer* karbantartása

Por- és pollenszűrő

Mikor esedékes a por- és pollenszűrő cseréje

A por- és pollenszűrőt a gépkocsi ajánlott karbantartási ütemtervének megfelelően cserélje. Ajánlott a szűrő hamarabbi cseréje, ha a gépkocsit folyamatosan poros környezetben használták.

➤ **Karbantartási ütemterv*** 534. o.

A por- és pollenszűrő cserélésének módja

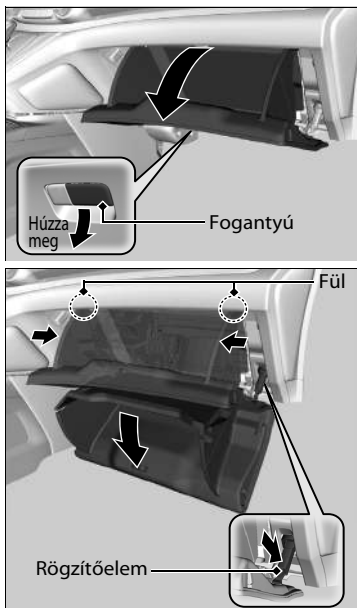

1. Nyissa ki a kesztyűtartót.

2. Oldja ki a két fület, ehhez nyomja be az oldalpaneleket, majd nyomja le a rögzítőelemet.

3. Hajtsa le a kesztyűtartót teljesen.

➤ Por- és pollenszűrő

Légfrissítő használata csökkentheti a por- és pollenszűrő szagtalanító hatását és csökkentheti az élettartamát.

Ha a légkondicionáló rendszerből* érkező levegő észlelhetően romlik és az ablakok könnyen párasodnak, lehet, hogy a szűrőt cserélni kell.

A por- és pollenszűrő polleneket, port és egyéb, a levegőben levő szennyeződések szűr meg.

* Nem áll rendelkezésre minden modellen

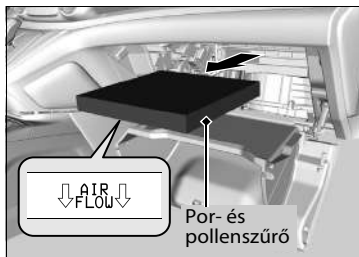
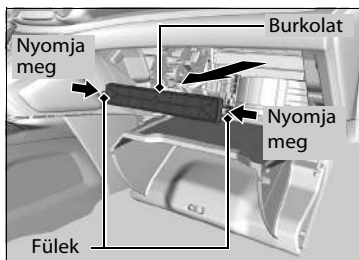

4. Nyomja meg a fület a szűrőház burkolatának sarkain, és vegye ki.

5. Vegye ki a szűrőt a szűrő házából.

6. Helyezze az új szűrőt a házba.

► Az **AIR FLOW** nyíllal jelölt oldalt tegye alulra.

►► Por- és pollenszűrő

Ha bizonytalan a por- és pollenszűrő cseréjének módjában, végeztesse el szakszervizben.

Az utastér ápolása

Használjon porszívót a por eltávolítására a ruha használata előtt.
A szennyeződést langyos, mosószeres vízben megnedvesített ronggyal távolíthatja el.
A mosószer eltávolításához használjon egy tiszta rongyot vagy ruhát.

A biztonsági övek tisztítása

A biztonsági övek tisztításához használjon puha keféket és langyos, szappanos vizet. Hagyja a biztonsági öveket alaposan megszáradni. Törölje le a biztonsági övek rögzítőit tiszta ronggyal.

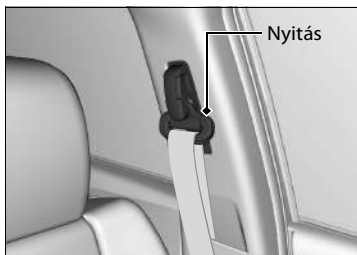

Az ablak tisztítása

Használjon ablaktisztítót.

»Az utastér ápolása

Vigyázzon, hogy ne ömöljön ki folyadék a gépkocsiban.
A gépkocsi elektromos berendezései és rendszerei meghibásodhatnak, ha folyadék ömlik rájuk.

Ne használjon szilikon alapú tisztítószereket az elektromos berendezéseken - például a lejátszón - vagy a kapcsolókon.

Ez a berendezések meghibásodását vagy akár tüzet is okozhat a gépkocsiban.

Ha az elektromos készülékeken szilikonsprayt használtak, kérjen tanácsot a márkaszerviztől.

Összetételüktől függően az utastér illatosításához használt vegyi anyagok és aromák a műgyanta alapú felületek elszíneződését, gyűrődését vagy repedését okozhatják.

Ne használjanak lúgos vagy szerves oldószereket, például benzolt vagy benzint.

Az utastérben kifüroccsent vegyszert óvatosan törölje le egy száraz ronggyal.

Ne hagyjon piszkos ruhát hosszú ideig a műgyanta-alapú felületeken vagy a kárpiton.

Ne öntse ki a folyadék halmazállapotú léghfrissítőt.

»Az ablak tisztítása

A hátsó ablaküvegben vezetékek vannak elvezetve. Hogy a vezetékek ne sérüljenek, azokkal azonos irányban törölje le az ablaküveget egy puha ronggyal.

■ Szőnyegek (opcionális)

Az első padlószőnyeget a padlón lévő rögzítőbe kell beakasztani, hogy ne csússzanak előre. A padlószőnyeg eltávolításához forgassa el a rögzítőt nyitási pozícióba. Amikor a padlószőnyeget visszarakja, forgassa el zárási pozícióba

Ne helyezzen további szőnyeget a rögzített szőnyegekre.

■ A bőrbevonatú ülések tisztán tartása *

A bőr felületekről gyakran távolítsa el a port és a szennyeződések porszívóval. Ügyeljen a ráncokra és a varrásokra is. Tisztítsa a bőrfelületeket 90% víz és 10% természetes szappan oldatába mártott puha ruhával. Ezután tiszta, száraz ruhával törölje át a felületeket. Azonnal távolítsa el a port és a szennyeződést a bőr felületekről.

☒ Szőnyegek (opcionális)

Ha nem az eredeti padlószőnyeget használja, kizárólag gépkocsijához gyártott, megfelelően illeszthető és rögzíthető szőnyeget szerezzen be. Ügyeljen a hátsó ülésekhez tartozó padlószőnyegek helyes pozíciójára. Ha nincsenek helyes pozícióban, akadályozhatják az első ülés működését.

Külső ápolás

Törölje le a port a gépkocsiról vezetés után. Rendszeresen ellenőrizze a gépkocsi fényezését, nincs-e rajta karcolás. A fényezésen megjelenő karcolás később rozsdásodáshoz vezethet. Ha karcolást talál, azonnal javítsa ki.

A gépkocsi mosása

Gyakran mossa le gépkocsiját. A szokásos mosáson felül, a következő esetekben is szükség lehet mosásra:

- Ha gyakran vezet sóval beszórt úton.
- Ha gyakran vezet tengerparton.
- Ha kátrány, korom, madárürülék, rovarok vagy növénynedvek ragadnak a fényezett felületekre.

Automata autómosó használata

Hajtsa be a külső tükröket. Tartsa be az automata gépkocsimosóban kihelyezett utasításokat.

Magasnyomású tisztítók használata

- Tartsen elégséges távolságot a gépkocsi és a szórófej között.
- Legyen fokozottan óvatos az ablakok környékén. Ha túl közel áll, a víz bejuthat az utastérbe.
- Ne permetezzen nagynyomású vizet közvetlenül a motortérbe. Ehelyett használjon kisnyomású vizet és gyenge tisztítószert.

►► A gépkocsi mosása

Ne permetezzen vizet a levegő bevezető nyílásokba. Ez meghibásodásokat okozhat.



■ Viasz felvitele

A jó minőségű karosszériaviasz-bevonat óvja gépkocsija fényezését a fentiektől. A viasz idővel lekopik és a gépkocsi festékét hozzáférhetővé teszi a környezeti hatásoknak, ezért ismételten vigye azt fel, ha szükségessé válik.

■ A lökhárítók és egyéb műgyanta bevonatú külső karosszériaelemek karbantartása

Ha a műgyanta felületre benzin, olaj, hűtőfolyadék vagy akkumulátorfolyadék kerül, a felület elszíneződhet vagy a kifakulhat. Alaposan törölje le egy vizes puha ronggyal.

■ Az ablakok tisztítása

Használjon ablaktisztítót.

■ Alumínium keréktárcsák karbantartása

Az alumínium fokozottan érzékeny a só vagy egyéb, az úton található szennyeződés roncsoló hatására. Enyhe hatású tisztítószeres vízbe mártott szivaccsal alaposan tisztítsa le az alumínium keréktárcsákat.

Ne használjon erős oldószereket (kereskedelemben kapható keréktisztítókat is beleértve) vagy fémkefét. Ezek megrongálhatják az alumínium felnik lakkbevonatát, amely a keréktárcsát a rozsdásodástól és korrodálódástól védi.

⌘ Viasz felvitele

■ Megjegyzés

Egyes vegyi anyagok, oldószerek és igen erős tisztítószerek károsodást okozhatnak a gépkocsi fényezésén, fém és műanyag alkatrészein. Az esetleges kiömlött üzemanyagot azonnal törölje le.

⌘ A lökhárítók és egyéb műgyanta bevonatú külső karosszériaelemek karbantartása

Ha javítani kell a fényezést vagy a karosszériaelemek kisebb felületi sérüléseit, kérjen tanácsot a márkaszervizben.

■ A külső világítás lencséinek párá sodása

A külső világítás (fény szóró, féklámpa stb.) belső lencséi átmenetileg bepárá sodhatnak, ha esőben vezet vagy autómosóban volt.

A lencsék akkor is bepárá sodhatnak, ha a környezet és a belső lencsék hőmérséklete jelentősen eltér egymástól (hasonlóan ahhoz, amikor esős időben a gépkocsi ablakai bepárá sodnak). Ez egy természetes jelenség, nem jelenti azt, hogy a külső világítás szerkezeti kialakítása nem megfelelő.

A lencsék sajátos kialakítása miatt nedvesség keletkezhet a világításban használatos lencsék felületén. Ez sem utal hibára.

Ha azonban nagyobb mennyiségű víz vagy nagy vízcseppek gyűlnek fel a lencséken belül, nézesse meg a gépkocsit a márkaszervizzel.

Váratlan problémák megoldása

A fejezet a váratlan problémák kezelésével kapcsolatos tudnivalókat ismerteti.

Szerszámok

Szerszámok típusai 598

Gumidefekt esetén

Defektes kerék cseréje * 599

A defektes gumiabroncs ideiglenes javítása 607

A motor nem indul

A motor ellenőrzése 617

Ha a kulcs nélküli távirányító eleme gyenge 619

Motor vészleállítása 620

Segédindítás

..... 621

A sebességváltó kart nem lehet mozgatni

..... 624

Parkolózár vészkioldása

..... 625

Túlmelegedés

Teendők túlmelegedés esetén 627

Világító/villogó visszajelző

Ha az alacsony olajnyomásra emlékeztető

visszajelző világítani kezd 629

Ha a töltőrendszer-visszajelző világítani kezd 629

Ha a meghibásodás-visszajelző világítani

vagy villogni kezd 630

Ha a fékrendszer visszajelző (piros)

világítani kezd 630

Ha az elektromos szervokormány (EPS)

visszajelzője bekapcsol 631

Ha az alacsony abroncsnyomásra/defektre figyelmeztető

rendszer visszajelzője világít vagy villog 632

Ha az alacsony olajsintre figyelmeztető

visszajelző világítani kezd 633

Ha megjelenik a PGM-FI szimbólum 633

Amennyiben a sebességváltó visszajelzője villog,

és egy figyelmeztető üzenet jelenik meg 634

Biztosítékok

Biztosítékok elhelyezkedése 635

Biztosítékok ellenőrzése és cseréje 642

Vontatás szükséghelyzetben

..... 643

Ha nem lehet kinyitni a csomagterájtót

..... 645

Tankolás

Tankolás hordozható üzemenyagtartályból 646

* Nem áll rendelkezésre minden modellen

Szerszámok

Szerszámok típusai

Váratlan problémák megoldása

Gumijavító készlettel felszerelt típusok

Csavarhúzó Markolat Tölcsér*

Emelő*

Gumijavító készlettel felszerelt típusok

Tölcsér*

Mankókerékkel felszerelt típusok

Kerékanya kulcs/Tekerőkar

Tekerőkarrúd

Csavarhúzó Markolat

Emelő

Tölcsér*

Szerszámostáska

Szerszámok típusai

A szerszámok helye a csomagtartó.

Defektes kerék cseréje *

Ha a kerék vezetés közben kap defektet, ragadja meg szorosan a kormánykereket, és fokozatosan fékezzen a sebesség csökkentéséhez. Miután a gépkocsi lelassult, álljon meg egy biztonságos helyen. Cserélje ki a defektes kereket a mankókerékkel. Amint lehet, keresse fel a márkaszervizt, hogy a defektes gumiabroncsot megjavítsák vagy kicseréljék.

1. Álljon le a gépkocsival szilárd, vízszintes és nem csúszós talajon, és húzza be a rögzítőféket.

Automata sebességváltós típusok

2. Kapcsoljon át a **P** sebességfokozatra.

Kézi kapcsolású sebességváltós típusok

2. Kapcsolja a sebességváltó kart **R** fokozatba.

Összes típus

3. Kapcsolja be a vészvillogó kapcsolót és helyezze a gyújtáskapcsolót **KORMÁNYZÁR** **0***1 állásba.

*1: A kulcs nélküli ajtónyitó rendszerrel felszerelt típusokon **ENGINE START/STOP** gomb van gyújtáskapcsoló helyett.

* Nem áll rendelkezésre minden modellen

»Defektes kerék cseréje*

Tartsa be a mankókerékre vonatkozó óvintézkedéseket: Rendszeresen ellenőrizze a mankókerékben* a levegőnyomást. A keréknyomás mindig legyen az előírt értéken.

Előírt keréknyomás: 420 kPa (4,2 bar)

Amikor a mankókerékkel halad, a gépkocsisebesség ne haladja meg a 80 km/h-t. A lehető legrövidebb időn belül cserélje ki a mankókereket normál kerékre.

A gépkocsiban speciálisan ezzel a típussal használható mankókerék van. Ne használja másik gépkocsin. Ne használjon eltérő típusú mankókereket a gépkocsin.

A mankókeréken ne használjon hólánccot.

Ha az a kerék kap gumidefektet, melyen a hólánc van, vegye le hátulról az egyik kereket, és szerelje fel a defektes első kerék helyére, hólánccal. Távolítsa el az első defektes kereket és szerelje fel helyére a hátsó, teljes értékű kereket. Helyezze fel a hólánccot a most felrakott első kerékre.

Ez a mankókerék keményebb útfekvést ad, és kisebb tapadást biztosít az úton, ezért fokozott elővigyázatossággal használja.

Egyidejűleg csak egyetlen mankókereket használhat a gépkocsin.

Ez a mankókerék kisebb a szokványosnál. Ha a mankókerék van felszerelve, a gépkocsi szabad magassága csökken. Ha egyetlen útfelületen halad, károsodhat a gépkocsi alja.

Előkészületek a defektes kerék kicseréléséhez

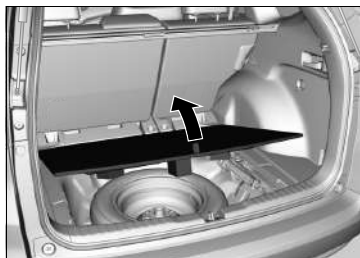

1. Nyissa fel a csomagtér padló alatti rekeszének fedelét.



2. Vegye ki a szerszámtáskát a csomagtartóból. Vegye ki a kerékkulcsot és a tekerőkarrudat a szerszámtáskából.

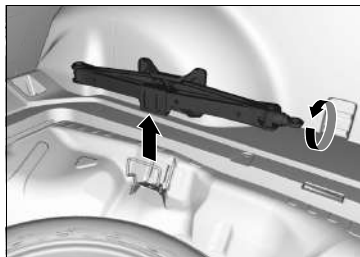

3. A pótkerék belsejéből vegye ki az emelőt.
4. Csavarozza ki a szárnyas csavart, majd távolítsa el a távtartó kúpot. Ezután vegye ki a pótkereket.

Defektes kerék cseréje*

FIGYELMEZTETÉS: Az emelőt csak vész helyzetben, a gépkocsi lerobbanása esetén használja. Az évszaknak megfelelő gumibroncsok cseréje vagy bármilyen más általános karbantartási, illetve javítási művelet során ne használja az emelőt.

Megjegyzés

Ne használja az emelőt, ha az nem működik kifogástalanul. Hívja fel márkakereskedőjét, vagy vegyen igénybe autómentő szolgáltatást.

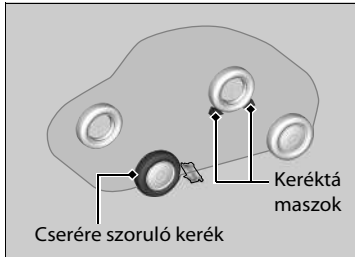

5. Helyezzen egy keréktámaszt vagy követ a defektes kerék túloldalán lévő első és hátsó gumiabroncsok elé.

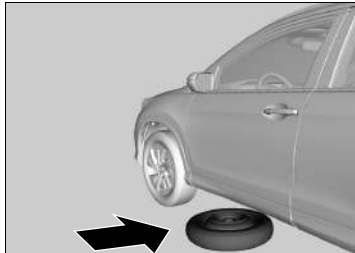

6. Helyezze a pótkereket a gépkocsi alá a kerékkal felfelé, közel a lecserélendő gumiabroncshoz.



7. A kerékanyakulccsal lazítsa ki mindegyik kerékanyát egy fordulattal.

Az emelő behelyezése

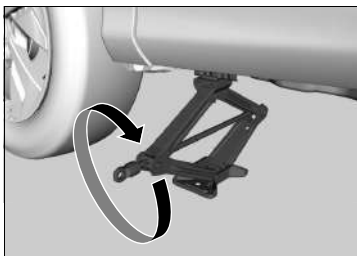
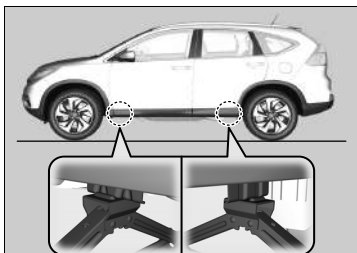

1. Helyezze az emelőt az emelési pontok alá, a lehető legközelebb a cserélendő kerékhez.

2. Forgassa el a szelső konzolt az ábrán látható módon, az óramutató járásával megegyező irányban, amíg ez emelő teteje érintkezik az emelési felülettel.

► Ellenőrizze, hogy az emelési ponton lévő fül az emelőn lévő bemetszésen fekszik.

Az emelő behelyezése

FIGYELMEZTETÉS

Az emelőről a gépkocsi könnyen leeshet, súlyos sérülést okozhat.

Tartsa be pontosan a kerékcserére vonatkozó útmutatásokat, és gondoskodjon arról, hogy senkinek semmilyen testrésze ne legyen a felemelt gépkocsi alatt.

FIGYELMEZTETÉS: Az emelőt helyezze vízszintes és stabil felületre a parkoló gépkocsival egy szintre.

Kizárólag a gépkocsihoz tartozó emelőt használja, amelyen az alábbi címke található:

| 1. | 2. | 3. |
|----|----|----|
| | | |

1. Lásd a használati útmutatót.
2. Soha ne feküdjön be a gépkocsi alá, ha azt emelővel megemelte.
3. Tegye az emelőt a gépkocsi alján kiképzett emelési pontok egyikéhez.

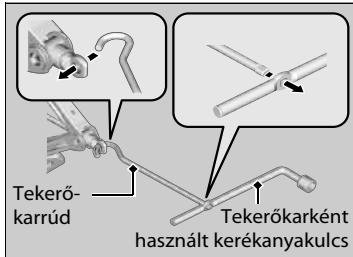

3. Emelje fel a gépkocsit a tekerőkar rúdjával és a tekerőkarral, amíg a kerék elemelkedik a talajtól.

►► Az emelő behelyezése

Az emelő használata előtt a gépkocsiban nem maradhat utas vagy csomag.

Kizárólag a gépkocsihoz tartozó emelőt használja. Előfordulhat, hogy az ettől eltérő emelők nem bírják el a gépkocsi súlyát („terhelés”), vagy nem illeszkednek megfelelően az emelési pontba.

Az emelő biztonságos használatához tartsa be a következő előírásokat:

- Ne használja az emelőt járó motornál.
- Kizárólag szilárd, vízszintes talajon használja.
- Kizárólag az emelési ponton rögzítse.
- Ne szálljon be az emelővel felemelt gépkocsiba.
- Semmit ne tegyen az emelőre vagy az emelő alá.

Kerékcseré

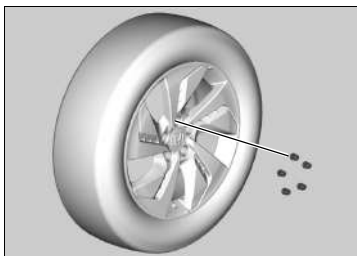

1. Távolítsa el a kerékanyákat és a defektes kereket.

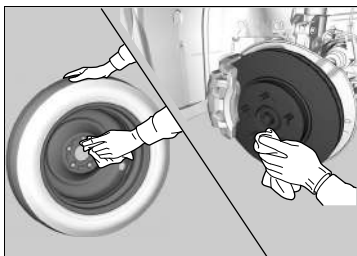

2. Törölje le a kerék rögzítési felületeit egy tiszta ronggyal.

3. Helyezze fel a pótkereket.

4. Csavarja be a kerékanyákat, amíg azok hozzáérnek a rögzítőfuratok széleihez, majd állítsa meg a forgást.

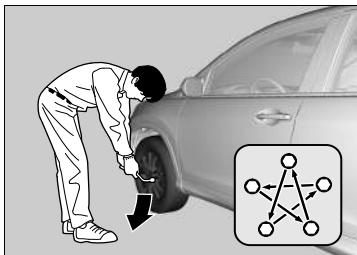

5. Engedje le a gépkocsit és távolítsa el az emelőt. Húzza meg a kerékanyákat az ábrán jelzett sorrendben. Ezután körkörösen haladva húzza meg tovább a csavarokat, kétszer vagy háromszor.

Kerékanyák meghúzási nyomatéka:

108 N·m (11 kgf·m)

⊗ Kerékcseré

Ne próbálja a kerékanyákat túlhúzni kiegészítő csővel vagy lábbal.

A defektes kerék tárolása

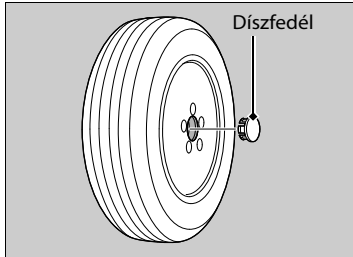

1. Távolítsa el a díszfedeleket.

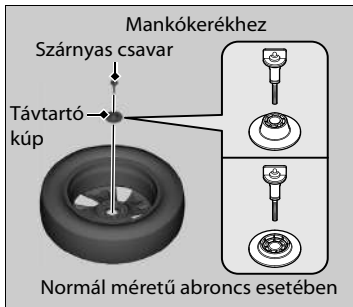

2. Tegye a defektes kereket a pótkerék helyére a külső felével lefelé.
3. Szerelje le a távtartó kúpot a szárnyas csavarról, pattintsa oldalra, majd helyezze vissza a csavarba. Rögzítse a defektes kereket a szárnyas csavarra.
4. Biztonságosan tegye vissza a kerékulcsot és a tekerőkarrudat a szerszámotáskába. Tegye be a táskát a csomagtartóba.
5. Tegye az emelőt a tartójába. Az emelőt a végénél forgatva rögzítse a helyére.

►► A defektes kerék tárolása

▲ FIGYELMEZTETÉS

A nem megfelelően rögzített elemek baleset esetén az utastérbe röppülhetnek és súlyos sérülést okozhatnak az utasoknak. A pótkereket, az emelőt és a szerszámkészletet biztonságosan rögzítse a vezetés előtt.

Az abroncsnyomás-figyelő rendszer és a pótkerék

Ha egy defektes kereket pótkerékre cserél, a  visszajelző vezetés közben világítani kezd. Néhány kilométernyi vezetést követően a visszajelző villogni kezd, majd rövid idő után bekapcsolva marad, ez azonban normális jelenség.

Kalibrálja az abroncsnyomás-figyelő rendszert, amikor az abroncsot előírás szerinti normál gumiabroncsra cseréli.

 **Defektre figyelmeztető rendszer kalibrálása** 482. o.

A defektes gumibroncs ideiglenes javítása

Ha a gumibroncon nagyobb vágás található, vagy más módon súlyosan megsérült, szükség lehet a gépkocsi elszállítására. Ha a gumibroncon csak egy kis, például szög okozta lyuk található, az ideiglenes gumijavító készlet segítségével eljuthat a legközelebbi szerelőműhelyig, ahol rendszeren megjavítják az abroncsot.

Ha a kerék vezetés közben kap defektet, ragadja meg szorosan a kormánykereket, és fokozatosan fékezzen a sebesség csökkentéséhez. Miután a gépkocsi lelassult, álljon meg egy biztonságos helyen.

1. Álljon le a gépkocsival szilárd, vízszintes és nem csúszós talajon, és húzza be a rögzítőféket.

Automata sebességváltós típusok

2. Kapcsoljon át a **[P]** sebességfokozatra.

Kézi kapcsolású sebességváltós típusok

2. Kapcsolja a sebességváltó kart **[R]** fokozatba.

Összes típus

3. Kapcsolja be a vészvillogó kapcsolót és helyezze a gyújtáskapcsolót **KORMÁNYZÁR [0]**^{*1} állásba.
 - Vontatáskor akassza le az utánfutót.

*1: A kulcs nélküli ajtónyitó rendszerrel felszerelt típusokon **ENGINE START/STOP** gomb van gyújtáskapcsoló helyett.

►► A defektes gumibroncs ideiglenes javítása

A készlet a következő helyzetekben nem használható. Ehelyett vegye fel a kapcsolatot a márkaszervizzel vagy asszisztencia szervizzel a gépkocsi elszállításához.

- A gumibroncs tömítő felhasználhatósága lejárt.
- Egynél több gumibroncs lyukadt ki.
- A lyuk vagy vágás átmérője nagyobb mint 4 mm.
- A gumibroncs oldalfala megsérült, vagy a lyuk a futófelületen kívül van.

| | | |
|---|-------------------|--------------------|
|  | Ha a lyuk: | Készlet használata |
| | Kisebb mint 4 mm | Igen |
| | Nagyobb mint 4 mm | Nem |

- A sérülést az erősen lapos gumibronccsal történő közlekedés okozta.
- A kerékágy nem fekszik fel.
- Megsérült a felni.

Ne távolítsa el a szöveget vagy csavart, amely átszúrta a gumibroncsot. Ha eltávolítja ezeket a gumibroncsból, lehet, hogy nem fogja tudni a lyukat a készlettel megjavítani.

Előkészületek a defektes kerék ideiglenes javításához

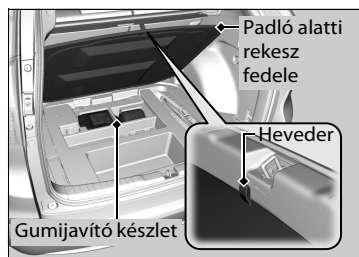
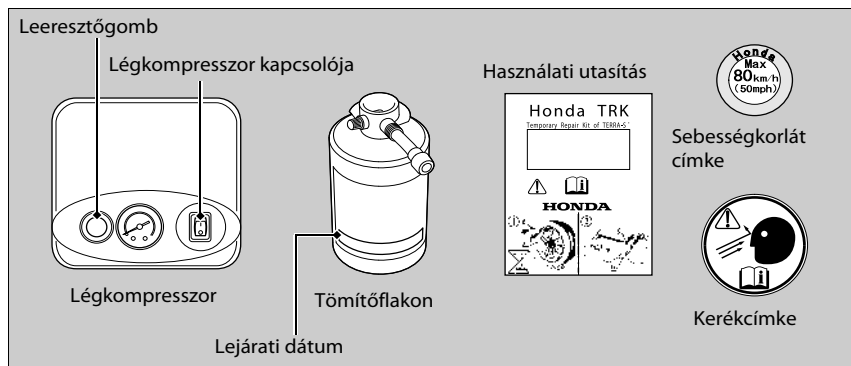

1. Húzza fel a hevedert, és nyissa fel a csomagterp padló alatti rekeszének fedelét.
2. Vegye ki a készletet a ládából.
3. Tegye a készletet a hátoldalával lefelé egyenes talajra, a defektes gumiabroncs mellé, távol a forgalomtól. Ne helyezze a készletet az oldalára.

Előkészületek a defektes kerék ideiglenes javításához

Az ideiglenes javításkor figyelmesen olvassa el a készlethez kapott használati utasítást.

Tömítőanyag és levegő befecskendezése

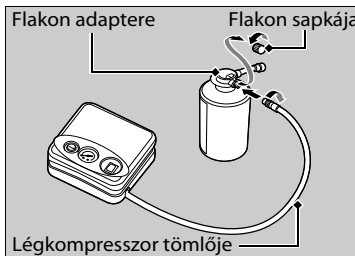
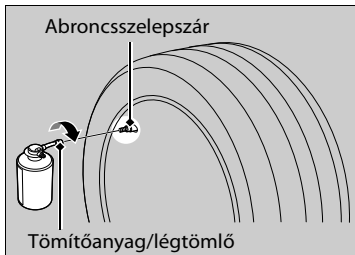
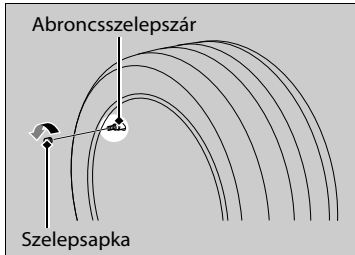

1. Vegye le a szelepszapkát az abroncsszelepszárról.

2. Rázza fel a tömítőflakont.

3. Csatlakoztassa a tömítőanyag/légtömlőt az abroncsszelepszárra. Húzza szorosra.

► Annak biztosításához, hogy az összes tömítőanyag befolyik a gumibroncsba, ellenőrizze, hogy a flakon továbbra is függőleges-e.

4. Vegye le a flakon sapkáját a flakon adapteréről.

5. Csatlakoztassa a légkompresszor tömlőjét a flakon adapteréhez. Húzza szorosra.

►► Tömítőanyag és levegő befecskendezése

▲ FIGYELMEZTETÉS

A gumibroncs-tömítő az egészségre káros, lenyelés esetén akár halálos anyagokat tartalmaz.

Ha véletlenül lenyeli, ne próbáljon hányni. Igyon nagy mennyiségű vizet, és forduljon azonnal orvoshoz.

Ha a bőrrre vagy szembe kerül, öblítse le hideg vízzel, és szükség esetén forduljon orvoshoz.

Tartsa távol a tömítőflakont a gyermekektől.

A kupak eltávolítását követően ne rázza a flakont. Ha a flakont a kupak eltávolítása után rázza fel, akkor a tömítő kifröccsenhet.

Hideg időben előfordulhat, hogy a tömítőanyag nehezen folyik. Ebben az esetben melegítse öt percig használat előtt.

A tömítőanyag latex alapú, és tartós elszíneződést okozhat a ruhán és más anyagokon. Óvatosan kezelje, és azonnal törölje fel a kilocsant anyagot.

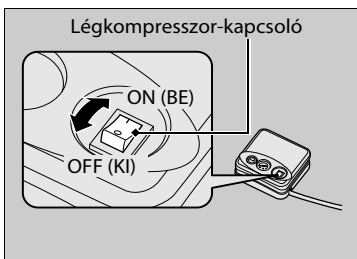
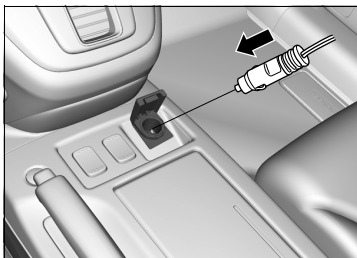

6. Csatlakoztassa a kompresszort a kiegészítő tápaljzathoz.
 - Legyen óvatos, hogy ne csípődjön be a zsinór ajtóba vagy ablakba.
 - ☒ **Kiegészítő tápaljzat** 225. o.
7. Fordítsa a gyújtáskapcsolót TARTOZÉK  *1 állásba.
 - Fagypont alatti hőmérséklet esetén indítsa be és járassa a motort a defektes gumiabroncs javítása közben.
 - ☒ **Szén-monoxid-gáz** 81. o.
8. Kapcsolja be a légkompresszort a gumiabroncs felfújásához.
 - A kompresszor tömítőanyagot és levegőt kezd fecskendezni a gumiabroncsba.
9. Ha a légnyomás elérte a megadott értéket, kapcsolja ki a készletet.
 - Ellenőrizze a nyomást a légkompresszoron található légnyomásmérővel.
 - Az előírt nyomást a vezetőoldali ajtókeretén található címkén ellenőrizheti.

☒ Tömítőanyag és levegő befecskendezése

⚠ FIGYELMEZTETÉS

Ha zárt vagy legalábbis félig zárt területen járattja a motort, rövid idő alatt mérgező szén-monoxid gyűlhet össze.

Ha belélegzi ezt a színtelen, szagtalan gázt, az eszméletvesztést és akár halált is okozhat. Csak kültéren járassa a motort a légkompresszor táplálásához.

Megjegyzés

Ne használja 15 percnél tovább az ideiglenes gumijavító készlet kompresszorát. A kompresszor túlmelegedhet, és tartós károsodást szenvedhet.

Az injektálási folyamat befejezéséig a légnyomásmérő a valóságosnál magasabb légnyomást mutat. Az injektálási folyamat befejezése után a légnyomás esik, majd újra emelkedni kezd, ahogy a gumiabroncs megtelik levegővel. Ez teljesen normális. Ha a légnyomást pontosan szeretné mérőműszerrel megmérni, a légkompresszort csak az injektálási folyamat befejeztével kapcsolja ki.

Ha az előírt légnyomást nem lehet 10 percnél belüli idő alatt elérni, lehet, hogy a gumiabroncs túl súlyos sérülést szenvedett ahhoz, hogy a készlet biztosítani tudja a szükséges tömítettséget, és a gépkocsit esetleg vontatni kell.

Ha új tömítőflakonra van szüksége, vagy megfelelően szeretné ártalmatlanítani az üres flakont, forduljon Honda-márkakereskedőhöz.

*1: A kulcs nélküli ajtónyitó rendszerrel felszerelt típusokon **ENGINE START/STOP** gomb van gyújtáskapcsoló helyett.

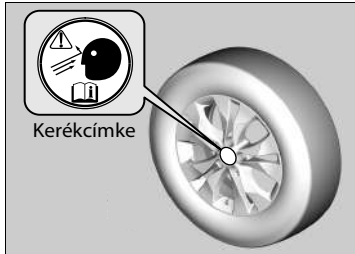
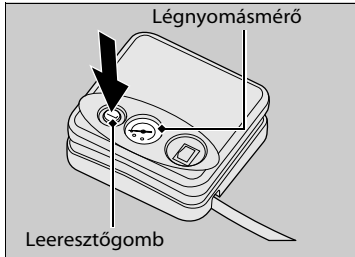

10. Húzza ki a készletet a kiegészítő tápaljzatból.
11. Csavarja le a tömítőanyag-/légtömítőt az abroncsszelepszárról. Helyezze vissza a szelepsapkát.
12. Tartsa lenyomva a leeresztőgombot, míg a mérőműszer újra 0 kPa értéket nem mutat.
13. Ragassza fel a kerékcímkét a kerék lapos felületére.
 - A kerék felületének tisztának kell lennie, ez biztosítja a címke megfelelő tapadását.

A tömítőanyag szétterítése a gumiabroncsban

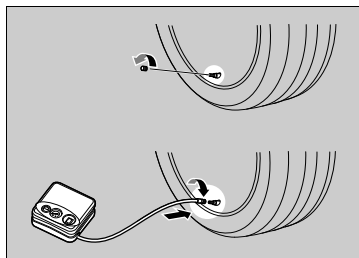

1. Ragassza fel a sebességkorlát címkét az ábrán látható helyre.
2. Vezesse a gépkocsit kb. 10 percig.
 - Ne lépje túl a 80 km/h sebességet.
3. Állítsa le a gépkocsit egy biztonságos helyen.

4. Ellenőrizze a nyomást a légkompresszoron található légnyomásmérővel.
 - Ne kapcsolja be a légkompresszort a nyomás ellenőrzéséhez.
5. Ha a légnyomás:
 - Kisebb mint 130 kPa:
Ne fújjon be levegőt, és ne haladjon tovább. Komoly szívárgásról van szó. Hívjon segítséget, és vontassa el a gépkocsit.
 - ☒ **Vontatás szükséghelyzetben** 643. o.
 - Nagyobb mint az előírt keréknyomás:
Haladjon tovább 10 percig, vagy amíg a következő benzinkúthoz nem ér. Ne lépje túl a 80 km/h sebességet.
 - Ha a légnyomás 10 perc elteltével sem csökken, a továbbiakban nem szükséges ellenőrizni.

☒ A tömítőanyag szétterítése a gumiabroncsban

10 percenként álljon meg, és szükség szerint ellenőrizze újra a légnyomást, míg a legközelebbi benzinkúthoz nem ér; itt javíttassa meg véglegesen vagy cseréltesse ki a gumiabroncsot.

Az előírt nyomást a vezetőoldali ajtókeretén található címkén ellenőrizheti.

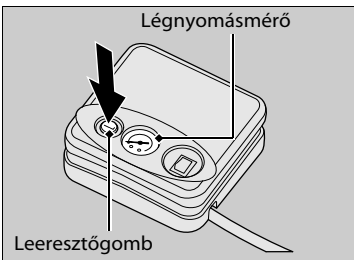
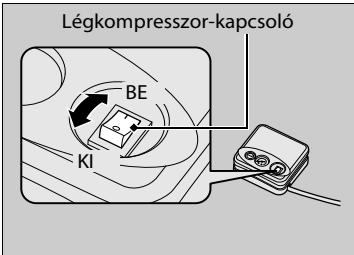
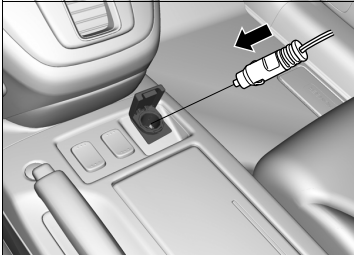

- Nagyobb mint 130 kPa, de kisebb az előírt keréknyomásnál:
Kapcsolja be a légkompresszort, és fújja fel a gumibroncsot, amíg az abroncsnyomás el nem éri az előírt nyomásértéket.
 ► **Tömítőanyag és levegő befecskendezése** 609. o.
 Ezután óvatosan haladjon még 10 percig, vagy amíg a következő benzinkúthoz nem ér.
 Ne lépje túl a 80 km/h sebességet.
- Amíg a légnyomás értéke ebben a tartományban van, ismételje meg az eljárást.
- 6. Tartsa lenyomva a nyomás-leeresztő gombot, míg a mérőműszer újra 0 kPa értéket nem mutat.
- 7. Csomagolja össze és tegye el a megfelelő helyre a készletet.

►► A tömítőanyag szétterítése a gumibroncsban

Az előírt nyomást a vezetőoldali ajtókeretén található címkén ellenőrizheti.

Puha gumiabroncs felfújása

A készlettel felfújhatja a nem defektes, de puha gumiabroncsokat.

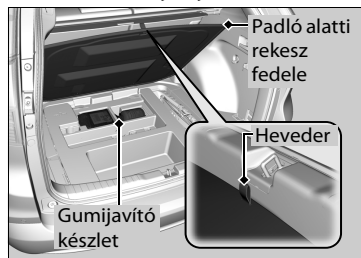

1. Húzza fel a hevedert, és nyissa fel a csomagtér padló alatti rekeszének fedelét.
2. Vegye ki a készletet a ládából.
3. Tegye a készletet a hátoldalával lefelé egyenes talajra, a defektes gumiabroncs mellé, távol a forgalomtól. Ne helyezze a készletet az oldalára.

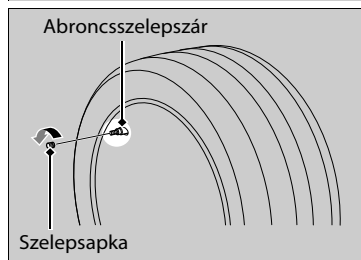

4. Távolítsa el a szelepszapkát.

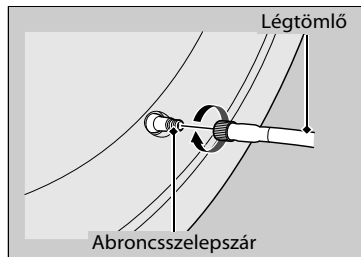

5. Csatlakoztassa a légtömlőt az abroncsszelepszárra. Húzza szorosra.

► Puha gumiabroncs felfújása

Megjegyzés

Ne használja 15 percnél tovább az ideiglenes gumijavító készlet kompresszorát. A kompresszor túlmelegedhet, és tartós károsodást szenvedhet.

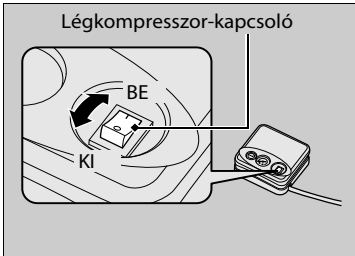
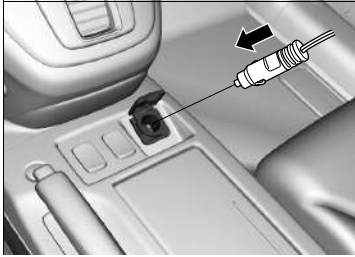

6. Csatlakoztassa a kompresszort a kiegészítő tápaljzathoz.
 - Legyen óvatos, hogy ne csipődjön be a zsinór ajtóba vagy ablakba.
 - ▣ **Kiegészítő tápaljzat** 225. o.
7. Fordítsa a gyújtáskapcsolót TARTOZÉK **I***1 állásba.
 - Fagypont alatti hőmérséklet esetén indítsa be a motort.
 - ▣ **Szén-monoxid-gáz** 81. o.
8. Kapcsolja be a légkompresszort a gumibroncs felfújásához.
 - A kompresszor levegőt kezd fújni a gumibroncsba.
 - Ha beindította a motort, járassa a levegőbefúvás közben.
9. Fújja fel a gumibroncsot az előírt légnyomásra.
10. Kapcsolja ki a készletet.
 - Ellenőrizze a nyomást a légkompresszoron található nyomásmérővel.
 - Túltöltés esetén nyomja meg a leeresztőgombot.

►► Puha gumibroncs felfújása

⚠ FIGYELMEZTETÉS

Ha zárt vagy legalábbis félig zárt területen járattja a motort, rövid idő alatt mérgező szén-monoxid gyűlhet össze. Ha belélegzi ezt a színtelen, szagtalan gázt, az eszméletvesztést és akár halált is okozhat. Csak kültéren járassa a motort a légkompresszor táplálásához.

* 1: A kulcs nélküli ajtónyitó rendszerrel felszerelt típusokon **ENGINE START/STOP** gomb van gyújtáskapcsoló helyett.

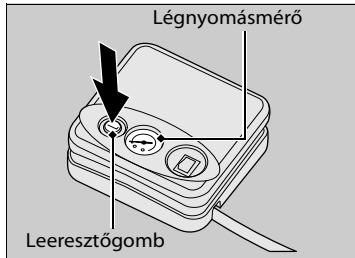

11. Húzza ki a készletet a kiegészítő tápaljzatból.
12. Csavarja le a légtömlőt az abroncsszelepszárról. Helyezze vissza a szelepszapkát.
13. Tartsa lenyomva a leeresztógombot, míg a mérőműszer újra 0 kPa értéket nem mutat.
14. Csomagolja össze és tegye el a megfelelő helyre a készletet.

A motor nem indul

A motor ellenőrzése

Ha a motor nem indul, ellenőrizze az indítómotort.

»A motor ellenőrzése

Ha a motort azonnal indítani kell, csatlakoztasson segédakkumulátort egy másik gépkocsiból.

» **Segédindítás** 621. o.

| Indítómotor állapota | Ellenőrzőlista |
|--|--|
| Az indítómotor nem, vagy lassan forgatja a motort. Az akkumulátor lemerülhetett. Ellenőrizze mindegyik jobb oldalon feltüntetett pontot, és folytassa azoknak megfelelően. | Kulcs nélküli ajtónyitó rendszerrel ellátott típusok Ellenőrizze a többfunkciós információs kijelzőn megjelenő üzenetet. <ul style="list-style-type: none">Ha a  jelenik meg<ul style="list-style-type: none">» Ha a kulcs nélküli távirányító eleme gyenge 619. o.▶ A kulcs nélküli távirányító hatótávolságon belül legyen.<ul style="list-style-type: none">» ENGINE START/STOP gomb működési tartománya 185. o. |
| | Ellenőrizze a belső lámpák fényerejét. Kapcsolja be a belső világítást, és ellenőrizze a fényerejét. <ul style="list-style-type: none">Ha a belső világítás fényereje tompa, vagy egyáltalán nem kapcsol be<ul style="list-style-type: none">» Akkumulátor 583. o.Ha a belső világítás rendesen bekapcsol » Biztosítékok 635. o. |
| Az indítómotor normál módon megforgatja, de a motor nem indul be. Hibásak lehetnek a biztosítékok. Ellenőrizze mindegyik jobb oldalon feltüntetett pontot, és folytassa azoknak megfelelően. | Tekintse át a motorindítási folyamatot. Kövesse annak lépéseit, majd próbálja újra beindítani a motort. » A motor beindítása 395., o. 398 |
| | Ellenőrizze az indításgátló rendszer visszajelzőjét. Ha az indításgátló rendszer visszajelző villog, a motort nem lehet beindítani. <ul style="list-style-type: none">» Indításgátló rendszer 176. o. |
| | Ellenőrizze az üzemanyagszintet. A tartályban elégséges üzemanyagnak kell lennie. » Üzemanyagszint-mérő 128. o. |
| | Ellenőrizze a biztosítékokat. Ellenőrizze mindegyik biztosítékot, vagy nézze át a gépkocsit a márkaszervizzel. » Biztosítékok ellenőrzése és cseréje 642. o. |
| | Ha a probléma továbbra is fennáll: <ul style="list-style-type: none">» Vontatás szükséghelyzetben 643. o. |

| Indítómotor állapota | Ellenőrzőlista |
|--|---|
| <p>Az indítómotor normál módon megforgatja, de a motor nem indul be. Hibásak lehetnek a biztosítékok. Ellenőrizze mindegyik jobb oldalon feltüntetett pontot, és folytassa azoknak megfelelően.</p> | <p>Dízel kivételek</p> <p>Keresse fel a márkaszervizt, és vizsgáltsa át a gépkocsit. Ha a meghibásodás visszajelző lámpája kigyullad, vagy a PGMI-FI szimbólum jelenik meg a többfunkciós információs kijelzőn az alábbi feltételek mellett:</p> <ul style="list-style-type: none">• Az üzemanyagtartály kiürülhetett.<ul style="list-style-type: none">➤ Figyelmeztető és információs üzenetek megjelenítése 122. o. <hr/> <p>Dízel kivételek</p> <p>Ellenőriztesse az üzemanyagszűrőt a felgyűlt víz eltávolítására.</p> <p> jelenik meg a többfunkciós információs kijelzőn.</p> <ul style="list-style-type: none">➤ Víz leürítése 121. o.➤ Figyelmeztető és információs üzenetek megjelenítése 121. o. |

Kulcs nélküli ajtónyitó rendszerrel ellátott típusok

Ha a kulcs nélküli távirányító eleme gyenge

Ha hangjelzést hall,  ikon jelenik meg a többfunkciós információs kijelzőn, az **ENGINE START/STOP** (motorindítás/leállítás) gomb visszajelző villog, a motor pedig nem indul be. Indítsa be a motort az alábbi módon.

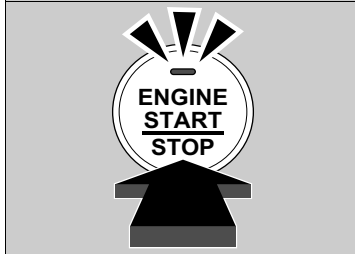
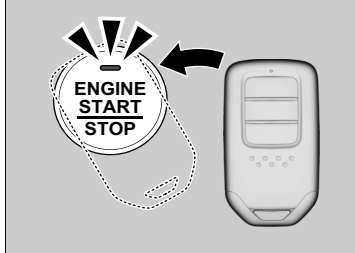

1. Érintse meg a kulcs nélküli távirányítón **H** jelzéssel ellátott **ENGINE START/STOP** gomb közepét, miközben az **ENGINE START/STOP** gomb visszajelző villog. A kulcs nélküli távirányító gombjai nézzenek Ön felé.
► A visszajelző körülbelül 30 másodpercig villog.
2. Nyomja be a fékpedált (automata sebességváltó) vagy a tengelykapcsoló pedál (Kézi kapcsolású sebességváltó), majd nyomja meg az **ENGINE START/STOP** gombot 10 másodpercen belül, ahogy a hangjelzés elhangzik, és a visszajelző fénye folyamatosá válik.
► Ha nem nyomja be a pedált, az üzemmód átvált TARTOZÉK állásba.

▶▶ A motor nem indul ▶ Motor vészleállítása

Kulcs nélküli ajtónyitó rendszerrel ellátott típusok

Motor vészleállítása

Ha az **ENGINE START/STOP** gombbal nem tudja leállítani a motort, végezze el az egyiket az alábbi műveletek közül:

- Tartsa lenyomva az **ENGINE START/STOP** gombot kb. két másodpercen át.
- Nyomja meg kétszer erősen a **ENGINE START/STOP** gombot.

A kormányzár nem kapcsol be.

9 sebességes automata sebességváltóval felszerelt típusok

A sebességfokozat automatikusan **P** fokozatra vált, miután a gépkocsi teljesen megállt. Ezt követően a teljesítmény üzemmód VEHICLE OFF (GÉPKOCSI KI) értékre változik.

5-sebességes automata sebességváltóval felszerelt típusok

A teljesítmény üzemmód TARTOZÉK módban van, ha a motor leállt.

Az üzemmód GÉPKOCSI KI módba váltásához kapcsolja a sebességváltó kart **P** állásba, miután a gépkocsi teljesen megállt. Ezt követően nyomja meg az **ENGINE START/STOP** gombot kétszer, de közben ne nyomja a fékpedált.

Kézi kapcsolású sebességváltós típusok

A gépkocsi teljesen megáll. Ezután nyomja meg háromszor az **ENGINE START/STOP** gombot, de közben ne nyomja a tengelykapcsoló pedált.

- ▶ A kormányzár bekapcsol.

▶ Motor vészleállítása

Vezetés közben ne nyomja meg a gombot, kivéve, ha elengedhetetlenül szükségessé válik a motor leállítása.

Segédindítás

A segédindítás lépései

Kapcsolja ki az elektromos eszközöket, többek között az audioegységet és minden világítást. Állítsa le a motort, és nyissa fel a motorháztetőt.

Benzines kivitelek

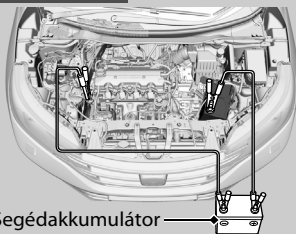

Dízel kivitelek

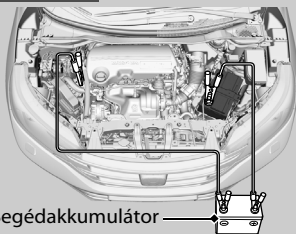

1. Csatlakoztassa az első indítókábelt a gépkocsi akkumulátorának \oplus érintkezőjéhez.
2. Csatlakoztassa az első indítókábel másik végét a segélyautó akkumulátorának \oplus érintkezőjéhez.
 - ▶ Kizárólag 12 voltos segédakkumulátort használjon.
 - ▶ Ha gépkocsihoz való akkumulátortöltővel tölti a 12 V-os akkumulátort, 15 V-nál alacsonyabb töltőfeszültséget állítson be. A beállítás módját olvassa el az akkutöltő használati utasításában.
3. Csatlakoztassa a második indítókábelt a segélyautó akkumulátorának \ominus érintkezőjéhez.

Segédindítás

FIGYELMEZTETÉS

Az akkumulátor felrobbanhat, és súlyos sérülést okozhat a közelben tartózkodóknak, ha nem tartja be az előírt utasításokat.

Tartson távol az akkumulátortól minden nyílt lángot, szikrát okozó anyagot.

Megjegyzés

Ha az akkumulátor nagy hidegben van, akkor a folyadék megfagyhat. Fagyos akkumulátorfolyadék esetén tilos a gépkocsi segédakkumulátorral való indítása, mert a gépkocsi saját akkumulátora szétrepedhet vagy felrobbanhat.

Rögzítse biztonságosan az indítókábeleket úgy, hogy ne jöjjenek le, amikor a motor rázkódik. Ügyeljen arra, hogy ne tekeredjenek meg az indítókábelek, és ne érintkezzenek a kábelvégek egymással az indítókábelek csatlakoztatása vagy leválasztása közben.

Hideg időjárási körülmények között az akkumulátor teljesítménye nagymértékben gyengülhet, és előfordulhat, hogy a motort nem lehet beindítani.

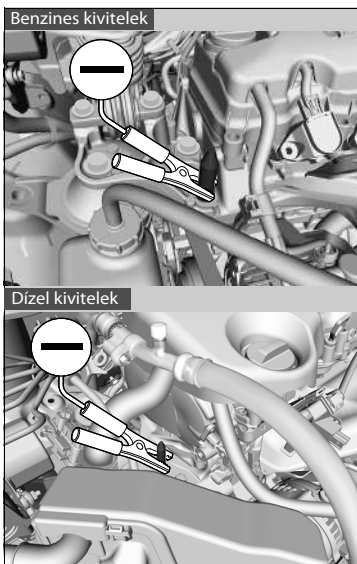

4. Csatlakoztassa a második indítókábel másik végét a motor tartócsavarjához az ábra szerint. Ne csatlakoztassa sehova máshova ezt az indítókábelt.
5. Miután csatlakoztatta gépkocsiját a másik gépkocsihoz, indítsa be a segélyautó motorját, és lassan növelje a motorfordulatszámot.
6. Próbálja beindítani a gépkocsi motorját. Ha az indítómotor lassan fordítja át a motort, ellenőrizze, hogy az indítókábelek csatlakozási felülete tökéletes-e - fém a fémmel.

■ Teendők a motor beindulása után

Miután a gépkocsi motorja beindult, távolítsa el az indítókábeleket a következő sorrendben.

1. Kösse le az indítókábelt a gépkocsi akkumulátorának testérintkezőjéről.
2. Kösse le az indítókábel másik végét a segítő gépkocsi akkumulátorának \ominus érintkezőjéről.
3. Kösse le az indítókábelt a gépkocsi akkumulátorának \oplus érintkezőjéről.
4. Kösse le az indítókábelt a segítő gépkocsi akkumulátorának \oplus érintkezőjéről.

Vigye be a gépkocsit a legközelebbi szerelőműhelybe vagy a márkaszervizbe.

A sebességváltó kart nem lehet mozgatni

5-sebességes automata sebességváltóval felszerelt típusok

Ha a sebességváltó kart nem tudja **P** helyzetből kimozdítani, tegye a következőket.

Váltózár oldása

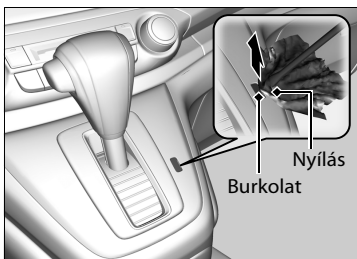

1. Húzza be a rögzítőféket.

Kulcs nélküli ajtónyitó rendszerrel nem rendelkező típusok

2. Vegye ki a kulcsot a gyújtáskapcsolóból.

Kulcs nélküli ajtónyitó rendszerrel felszerelt típusok

2. Vegye ki a beépített kulcsot a kulcs nélküli távirányítóból.

Összes típus

3. Tekerjen egy ruhát egy kisebb, lapos végű csavarhúzó végére. Helyezze a váltózár kioldónyílásába az ábrán látható módon, és távolítsa el a burkolatát.

4. Dugja be a kulcsot a váltózár kioldónyílásába.

5. Miközben lenyomja a kulcsot, nyomja be a váltókar kioldógombját, és helyezze a sebességváltó kart **N** állásba.

▶ A váltózárt ezzel feloldotta. Amint lehet, ellenőriztesse a sebességváltó kart egy márkaszervizben.

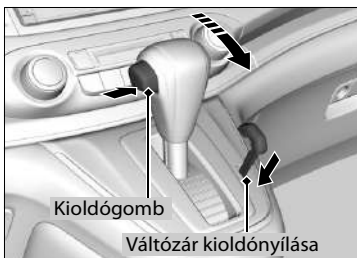

Parkolózár vészkioldása

9 sebességes automata sebességváltóval felszerelt típusok

Ha a motor lemerült akkumulátor, sebességváltó-hiba vagy motorhiba miatt nem indítható, a sebességváltó **[P]** fokozatban, indításgátló helyzetben marad. Lemerült akkumulátor esetén az akkumulátor feltöltése és a motor ismételt indítása módosítja a sebességfokozatot.

Amennyiben a sebességfokozat az akkumulátor feltöltését követően sem módosítható, forduljon a márkakereskedőhöz.

Ha a gépkocsit vészhelyzetben azonnal el kell mozdítania, az alábbi eljárást követve oldhatja ki a sebességváltó parkolózárját.

1. A gépkocsi szilárd, vízszintes és nem csúszós talajon legyen, és teljesen húzza be a rögzítőféket.
2. Fordítsa a gyújtáskapcsolót TARTOZÉK **[I]***1 állásba, és a kormánykerék mozgatásával ellenőrizze, hogy nincs-e bekapcsolva a kormányzár.
3. Nyissa fel a motorháztetőt.

➔ A motorháztető kinyitása 544. o.



4. Helyezzen egy csavarhúzó a parkolózár kioldócsavarjának tengelyén lévő furatba. Fordítsa a csavarhúzó az óramutató járásával ellentétes irányba a parkolózár kioldócsavarjának meglazításához.
▶ A kioldócsavar ezzel kilazult.

*1: A kulcs nélküli ajtónyitó rendszerrel felszerelt típusokon **ENGINE START/STOP** gomb van gyújtáskapcsoló helyett.

➔ Parkolózár vészkioldása

⚠ FIGYELMEZTETÉS

Soha ne hagyja, hogy a csavarhúzó hozzáérjen az akkumulátor érintkezőihez, amikor meglazítja a parkolózár kioldócsavarját.

Az akkumulátor felrobbanhat, ha a csavarhúzó hozzáér az akkumulátor érintkezőihez, és súlyos kárt okozhat a közelben lévő személyekben, vagy kiolthatja az életüket.

A meglazítás előtt mindig gondoskodjon arról, hogy az akkumulátor érintkezői le legyenek fedve.

Ha a gyújtáskapcsolót KORMÁNYZÁR **[O]***1 állásba fordítja, a sebességfokozat automatikusan **[P]** fokozatra változik.

➔ A motor leállítása 412. o.

Bekapcsolt kormányzár esetén semmilyen szervizműveletet ne végezzen, mivel az hatással lehet a kormány megfelelő működésére. Kérje hivatásos autóműtendő segítségét, és szállíttassa a gépkocsit egy márkaszervizbe.

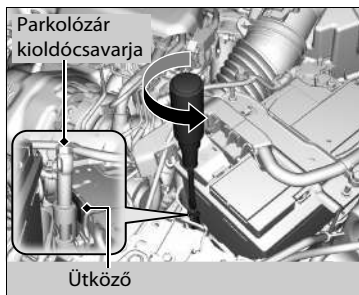

5. Helyezzen egy csavarhúzó a parkolózár kioldócsavarjának csavarfejébe. Fordítsa a csavart addig, amíg el nem éri az ütközőt.

► A váltózárt ezzel feloldotta.
A sebességfokozat **P** állásból **N** állásba váltott.

6. Parkolja le a gépkocsit egy biztonságos helyen.

7. Ezt követően fordítsa a parkolózár kioldócsavarját az óramutató járásával megegyező irányba az eredeti helyzet felvételéhez. Végül fordítsa az óramutató járásával megegyező irányba a csavar tengelyének furatába helyezett csavarhúzó, és húzza meg szorosan a csavart, hogy ne lazulhasson ki.
► Meghúzási nyomaték: 7 – 11 N·m (0.7 – 1.1 kgf·m)

► Parkolózár vészkioldása

Ha a parkolózár kioldócsavarja nem kerül vissza az eredeti helyére, és a gyújtáskapcsoló*1 be van kapcsolva, a sebességváltó-visszajelző villogni kezd, a gyújtáskapcsoló pedig nem fordítható KI állásba.

► **Visszajelzők** 84. o.

Miután elvégezte a következőkben leírt lépéseket, forduljon a márkaszervizhez, és vizsgáltassa át a gépkocsit.

*1: A kulcs nélküli ajtónyitó rendszerrel felszerelt típusokon **ENGINE START/STOP** gomb van gyújtáskapcsoló helyett.

Teendők túlmelegedés esetén

A túlmelegedés jelei a következők:

- A hőmérsékletmérő mutatója eléri a piros (Hot (Forró)) jelet, és a motor hirtelen veszít az erejéből.
- Gőz vagy permet áramlik ki a motortérből.

■ Az első, amit tennie kell

1. Azonnal parkolja le a gépkocsit egy biztonságos helyen.
2. Kapcsoljon ki minden kiegészítő berendezést, és kapcsolja be a vészvillogót.
 - ▶ **Ha nincs gőz vagy permet:**
Hagyja járni a motort, és nyissa fel a motorháztetőt.
 - ▶ **Ha van gőz vagy permet:**
Állítsa le a motort, és várjon, amíg lecsendesedik. Ezután nyissa fel a motorháztetőt.

» Teendők túlmelegedés esetén

⚠ FIGYELMEZTETÉS

A túlmelegedett motorból feltörő gőz súlyos égési sérülést okozhat.

Ne nyissa ki a motorháztetőt, ha gőzölgést észlel.

Megjegyzés

Ne vezesse tovább a gépkocsit, ha a hőmérsékletmérő mutatója a piros (Hot (Forró)) jelölésnél van, mert károsodhat a motor.

■ További teendők

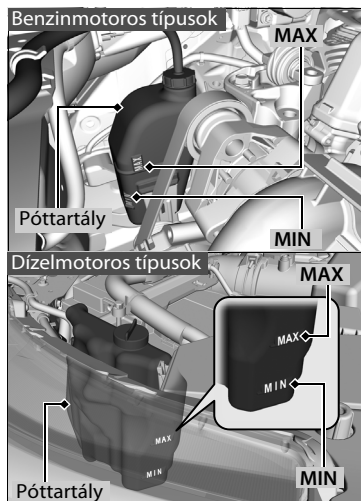

Váratlan problémák megoldása

■ Az utolsó dolog, amit tennie kell

Amint a motor megfelelően lehűlt, indítsa újra, és ellenőrizze a hőmérsékletmérőt. Ha a hőmérsékletmérő mutatója visszatért az eredeti helyzetébe, folytassa útját a gépkocsival. Ha nem tért vissza, forduljon a márkaszervizhez.

► Teendők túlmelegedés esetén

⚠ FIGYELMEZTETÉS

Amíg meleg a motor, tilos a hűtősapkát eltávolítani, mert a kiáramló forró gőz és folyadék égési sérülést okozhat.

A feltöltéssel a motor és a hűtő lehűlését meg kell várni.

Ha a hűtőfolyadék szivárog, azonnal forduljon a márkaszervizhez, mert javításra van szükség.

Csapvizet csak vészhelyzetben/ideiglenesen használjon. Vigye a gépkocsit a legközelebbi márkaszervizbe, hogy a vizet cseréljék ki megfelelő fagyálló hűtőfolyadékkal.

Világító/villogó visszajelző

Ha az alacsony olajnyomásra emlékeztető visszajelző világítani kezd



■ Az okok, amiért a visszajelző bekapcsolhat

Világítani kezd, ha a motorban túl alacsony az olajnyomás.

■ Teendők, ha a visszajelző világítani kezd

1. Azonnal álljon meg a gépkocsival vízszintes talajon, egy biztonságos helyen.
 2. Ha szükséges, kapcsolja be a vészvillogót.
- #### ■ Teendők, miután biztonságosan parkolta gépkocsit
1. Állítsa le a motort, és várjon legalább három percet.
 2. Nyissa fel a motorháztetőt, és ellenőrizze a motorolajszintet.
 - ▶ Szükség esetén töltsön hozzá olajat.
 - **Az olajszint ellenőrzése** 548. o.
 3. Indítsa be a motort, és ellenőrizze az alacsony olajnyomás visszajelzőjét.
 - ▶ A visszajelző kialszik: Folytathatja útját.
 - ▶ Ha a visszajelző nem kapcsol ki 10 másodpercen belül: Állítsa le a motort, és azonnal forduljon márkaszervizhez.

Ha a töltőrendszer-visszajelző világítani kezd



■ Az okok, amiért a visszajelző bekapcsolhat

Akkor világít, ha az akkumulátor töltése megszűnik.

■ Teendők, ha a visszajelző világítani kezd

Kapcsolja ki a légkondicionáló rendszert, a hátsó párátlanítót és a többi elektromos rendszert, majd azonnal forduljon márkaszervizhez.

»» Ha az alacsony olajnyomásra emlékeztető visszajelző világítani kezd

Megjegyzés

Az alacsony olajnyomásnál járó motorban nagyon rövid idő alatt is már súlyos károsodások léphetnek fel.

»» Ha a töltőrendszer-visszajelző világítani kezd

Ha meg kell ideiglenesen állnia, ne állítsa le a motort. Ilyenkor a motor újraindítása túl gyorsan lemerítheti az akkumulátort.

Ha a meghibásodás-visszajelző világítani vagy villogni kezd



■ A visszajelző lámpa világításának vagy villogásának lehetséges okai

- Akkor kezd világítani, ha probléma keletkezett a motor a károsanyag-kibocsátást szabályozó rendszerében.
- Akkor villog, ha a rendszer gyújtási hibát észlel a motorban.

Dízel kivételek

- Akkor kezd világítani, ha levegő került az üzemenyagrendszerbe.

■ Teendők, ha a visszajelző világítani kezd

Haladjon alacsony sebességgel, és azonnal forduljon egy márkaszervizhez.

■ Teendők, ha a visszajelző villogni kezd

Parkolja le a gépkocsit egy biztonságos helyen, ahol nincsenek gyúlékony anyagok a közelben, és állítsa le a motort, majd várjon legalább tíz percet a motor lehűléséig.

Ha a fékrendszer visszajelző (piros) világítani kezd



■ Az okok, amiért a visszajelző bekapcsolhat

- Alacsony fékfolyadékszint.
- A fékrendszer meghibásodott.

■ Mit kell tenni, ha a visszajelző vezetés közben világítani kezd

Nyomja be kissé a fékpedált, és ellenőrizze a fékpedál ellenállását.

- Ha rendben van, ellenőrizze a fékfolyadékszintet a legközelebbi leálláskor.
- Ha a fékfolyadékszint túl alacsony, azonnali beavatkozásra van szükség. Ha szükséges, váltson alacsony fokozatba, hogy lelassuljon a gépkocsi a motorfék segítségével.

⊗ Ha a meghibásodás-visszajelző világítani vagy villogni kezd

Megjegyzés

Ha a meghibásodás visszajelző lámpája világítani vagy villogni kezd és a gépkocsit tovább vezet, a károsanyag-kibocsátást szabályozó rendszer vagy a motor meghibásodhat.

Ha a meghibásodás-visszajelző a motor újraindítása után újra villogni kezd, vezessen a legközelebbi márkakereskedőhöz maximum 50 km/h sebességgel. Vizsgáltsa át a gépkocsit márkaszervizben.

⊗ Ha a fékrendszer visszajelző (piros) világítani kezd

Azonnal javíttassa meg a gépkocsit.

Veszélyes a gépkocsit vezetni, ha a fékfolyadékszint alacsony. Ha nem érez ellenállást a fékpedálon, azonnal álljon le egy biztonságos helyen. Váltson vissza egy vagy több fokozatot, ha szükséges.

Ha a fékrendszer visszajelző és az **ABS** visszajelző egyszerre kezdenek világítani, a fékerőelosztó rendszer nem működik. Ez a gépkocsi instabilitásához vezethet hirtelen fékezéskor. Azonnal keresse fel a márkaszervizt, és vizsgáltsa át a gépkocsit.

Ha az elektromos szervokormány (EPS) visszajelzője bekapcsol



■ Az okok, amiért a visszajelző bekapcsolhat

- Akkor kapcsol be, ha probléma van az EPS rendszerénél.
- Ha ismételten rálép a gázpedálra alapjáraton, hogy növelje a motor fordulatszámát, a visszajelző világítani kezd, és a kormányzás nehezebbé válik.

■ Teendők, ha a visszajelző világítani kezd

Állítsa le a gépkocsit egy biztonságos helyen, és indítsa újra a motort. Ha a visszajelző világítani kezd és nem alszik el, azonnal vizsgáltassa át a gépkocsit márkaszervizben.

Ha az alacsony abroncsnyomásra/defektre figyelmeztető rendszer visszajelzője világít vagy villog



■ Az okok, amiért a visszajelző bekapcsolhat/villoghat

Egy abroncsnyomás jelentősen lecsökkent, vagy az abroncsnyomást figyelő rendszert nem kalibrálták. Ha probléma keletkezik a beszerelt abroncsnyomás-figyelő rendszerrel, a visszajelző körülbelül egy percig villog, majd égvé marad.

■ Teendők, ha a visszajelző világítani kezd

Vezessen körültekintően, továbbá kerülje az éles kanyarodást és az erős fékezést.

Állítsa le a gépkocsit egy biztonságos helyen. Ellenőrizze a gumiabroncsnyomást, és állítsa be az előírt szintre. Az előírt gumiabroncsnyomás a vezetőoldali ajtókereten lévő címkén látható.

- ▶ Kalibrálja az abroncsnyomás-figyelő rendszert az abroncsnyomás beállítása után.

➤ **Defektre figyelmeztető rendszer kalibrálása** 482. o.

■ Teendők, amikor a visszajelző villog, majd bekapcsolva marad

Vizsgáltsa meg a gumiabroncsot a lehető leghamarabb egy márkaszervizben.

A visszajelző kikapcsol néhány kilométer megtétele után.

- ▶ Kalibrálja az abroncsnyomás-figyelő rendszert normál méretű abroncs felszerelése után.

➤ **Defektre figyelmeztető rendszer kalibrálása** 482. o.

➤ Ha az alacsony abroncsnyomásra/defektre figyelmeztető rendszer visszajelzője világít vagy villog

Megjegyzés

Nagyon alacsony nyomáson közlekedve a gumiabroncs túlhevülhet. A túlhevült gumiabroncs meghibásodhat. Mindig gondoskodjon róla, hogy megfelelő legyen a gumiabroncsokban a légnyomás.

Ha az alacsony olajsintre figyelmeztető visszajelző világítani kezd



■ Az okok, amiért a visszajelző bekapcsolhat

Világítani kezd, ha alacsony a motorolajsint.

■ Teendők, ha a visszajelző világítani kezd

1. Azonnal álljon meg a gépkocsival vízszintes talajon, egy biztonságos helyen.
 2. Ha szükséges, kapcsolja be a vészvillogót.
- ### ■ Teendők, miután biztonságosan parkolta gépkocsit
1. Állítsa le a motort, és várjon legalább három percet.
 2. Nyissa fel a motorháztetőt, és ellenőrizze a motorolajsintet.
 - Szükség esetén töltsön hozzá olajat.
 - **Az olajsint ellenőrzése** 548. o.

Dízel kivitelek

Ha megjelenik a PGM-FI szimbólum



■ Okok, amiért a szimbólum járó motornál megjelenhet

- Probléma keletkezett a motorvezérlő rendszerben.

■ Teendők, ha a szimbólum ismételten megjelenik

Kerülje a teljes gázzal történő gyorsítást és a nagy sebességeket. Keresse fel a márkaszervizt, és vizsgálta át a gépkocsit.

►► Ha az alacsony olajsintre figyelmeztető visszajelző világítani kezd

Megjegyzés

Ha a motort alacsony olajsinttel járattja, majdnem azonnali súlyos motorkárosodást okozhat.

Ha a motor felmelegedett, akkor ez a rendszer működésbe lép. Ha a külső hőmérséklet rendkívül alacsony, akkor hosszabb ideig kell vezetnie ahhoz, hogy a rendszer érzékelni kezdje a motorolaj szintjét.

Ha a visszajelző ismét világítani kezd, állítsa le a motort, és a javításhoz haladéktalanul keressen fel egy márkaszervizt.

►► Ha megjelenik a PGM-FI szimbólum

Megjegyzés

Ha a szimbólum látható, és tovább vezet, a károsanyag-kibocsátást szabályozó rendszer és a motor károsodhat. Az ilyen jellegű meghibásodásra nem érvényes a jótállás.

▶▶ Világító/villogó visszajelző ▶ Amennyiben a sebességváltó visszajelzője villog, és egy figyelmeztető üzenet jelenik meg

9 sebességes automata sebességváltóval felszerelt típusok

Amennyiben a sebességváltó visszajelzője villog, és egy figyelmeztető üzenet jelenik meg



■ A visszajelző villogásának okai

Probléma keletkezett a sebességváltóban.

■ Teendők, ha a visszajelző villogni kezd

- Azonnal vizsgáltsa át a gépkocsit egy márkakereskedésben.
- Kapcsoljon [N] fokozatba a motor beindítása után.
 - ▶ Ellenőrizze, hogy az [N] jelzés megjelenik-e a műszerfalon.
 - ▶ A motor nem kapcsolható be, kivéve ha a rögzítőfék be van húzva.
 - **A motor beindítása** 398. o.

➤ Amennyiben a sebességváltó visszajelzője villog, és egy figyelmeztető üzenet jelenik meg

Elképzelhető, hogy nem tudja elindítani a motort.

Győződjön meg róla, hogy a bekapcsolta-e a rögzítőféket, amikor leparkolt a gépkocsival.

Ha a gépkocsit vontatni kell, forduljon autómentő céghez.

➤ **Vontatás szükséghelyzetben** 643. o.

Biztosítékok

Biztosítékok elhelyezkedése

Ha valamelyik elektromos berendezés nem működik, kapcsolja a gyújtáskapcsolót KORMÁNYZÁR **0***1 helyzetbe, és ellenőrizze a biztosítékokat.

A típusú motortéri biztosítékdohoz

Az akkumulátor közelében található. A doboz kinyitásához nyomja be a fület.
A biztosítékok elhelyezkedése az alábbi ábrán látható.

A táblázat és az ábra számainak segítségével keresse meg az érintett biztosítékot.

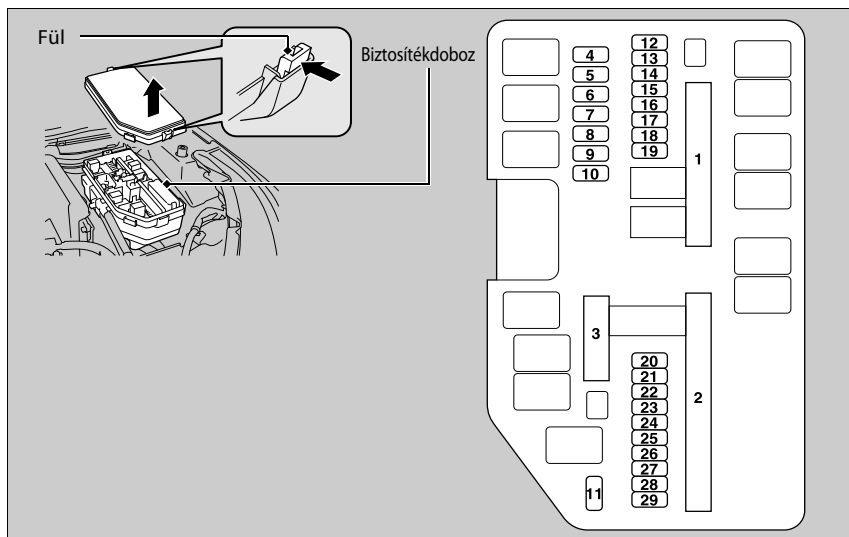

*1: A kulcs nélküli ajtónyitó rendszerrel felszerelt típusokon **ENGINE START/STOP** gomb van gyújtáskapcsoló helyett.

FOLYTATÓDIK

■ Védett áramkör és a biztosíték értéke

| | Védett áramkör | Áram |
|---|---------------------------------------|---|
| | EPS | 70 A |
| 1 | Bal e-övfeszítő ^{*,*1} | (30 A) |
| | Izzítás ^{*2,*3} | (70 A) |
| | ABS/VSA motor | 40 A |
| | ABS/VSA FSR ^{*1} | (20 A) |
| | DC/DC1 ^{*2,*3} | (30 A) |
| | E-DPS ^{*1} | 30 A |
| | Főbiztosíték | 100 A ^{*1} 150 A ^{*2,*3} |
| | Gyújtás főbirt. | 50 A |
| | Biztosítékdoboz főbirt. | 60 A |
| | Biztosítékdoboz 2. főbirt. | 60 A |
| | Távolsági fényszóró, fő ^{*1} | 30 A |
| | Fényszóró, fő ^{*2,*3} | 30 A |
| | ST mágneskapcsoló ^{*1} | (30 A) |
| | Hátsó páratlanító ^{*1} | (30 A) |
| 2 | Jobb e-övfeszítő ^{*,*1} | (30 A) |
| | DC/DC 2 ^{*2,*3} | (30 A) |
| | Fűtőmotor | 40 A |
| | Első ablaktörlő, fő ^{*1} | 30 A |
| | Hátsó páratlanító ^{*2,*3} | 30 A |
| | Mellékventilátor motor | 20 A ^{*1} 30 A ^{*2,*3} |
| | Főventilátor-motor | 20 A ^{*1} 30 A ^{*2,*3} |

| | Védett áramkör | Áram |
|---|---|---------|
| 3 | A/C PTC 1 ^{*2,*3} | (40 A) |
| | A/C PTC 2 ^{*2,*3} | (40 A) |
| | A/C PTC 3 ^{*2,*3} | (40 A) |
| | A/C PTC 4 ^{*2,*3} | (40 A) |
| 4 | – | – |
| 5 | – | – |
| 6 | UB ECU (R/B) ^{*3} | (7,5 A) |
| | Belső világítás ^{*2} | (7,5 A) |
| 7 | Tolató ^{*2,*3} | (10 A) |
| 8 | Mellékventilátor-relévez. ^{*1} | (7,5 A) |

*1: Benzinmotoros típusok

*2: Automatikus alapjárat-leállítással felszerelt dízeles típusok

*3: Automatikus alapjárat-leállítás nélküli dízeles típusok

| | Védett áramkör | Áram |
|----|---|------------------------|
| 9 | IGPS* ^{2,3} | (7,5 A) |
| 10 | Fűtött külső visszapillantó tükör* ¹ | 7,5 A |
| | Belső világítás* ³ | 7,5 A |
| | Tolató 2* ² | 7,5 A |
| 11 | ST MG DIÓDA/STRLD* ¹ | 7,5 A |
| | STRLD* ^{2,3} | 7,5 A |
| 12 | Első ködfényszórók* | 20 A |
| 13 | Audioerősítő* ^{1,3} | (20 A) |
| | Bal e-övfeszítő (Min)* ² | (30 A) |
| 14 | Kürt | 10 A |
| 15 | Vészvillogó | 10 A |
| 16 | Megállás | (10 A)* ¹ |
| | | (15 A)* ^{2,3} |
| 17 | Gyújtástekercs* ¹ | (15 A) |
| | Lá* ^{2,3} | (10 A) |
| 18 | IGP 2 | 15 A |
| 19 | ABS/VSR FSR (Min)* ^{2,3} | (20 A) |
| 20 | Utasoldali elektromos ülés (Támlaállítás)* ¹ | (20 A) |
| | AT TCU* ³ | (20 A) |
| | Jobb e-övfeszítő (Min)*, ² | (30 A) |
| 21 | Fényszórómosó* | (30 A) |
| 22 | Drive By Wire technológia* ¹ | (15 A) |
| | Tartalék FI ECU* ^{2,3} | (7,5 A) |
| 23 | IGP | (15 A)* ¹ |
| | | (20 A)* ^{2,3} |

* Nem áll rendelkezésre minden modellen

| | Védett áramkör | Áram |
|----|--|---------------------------------------|
| 24 | Bal oldali tompított fényszóró | 10 A* ⁴ |
| | | 15 A* ⁵ |
| 25 | Jobb tompított fényszóró | 10 A* ⁴ |
| | | 15 A* ⁵ |
| 26 | Helyzetjelző lámpák fő | 20 A |
| 27 | MG tengelykapcsoló | 7,5 A |
| 28 | Tolatólámpa, belső, fő* ^{2,3} | Belső világítás* ¹ (7,5 A) |
| | | (20 A) |
| 29 | Hátsó légkondicionáló* ^{2,3} | Tolató* ¹ (10 A) |
| | | (20 A) |

*1: Benzinmotoros típusok

*2: Automatikus alapjárat-leállítással felszerelt dízeles típusok

*3: Automatikus alapjárat-leállítás nélküli dízeles típusok

*4: Halogén fényszóróval szerelt típusok

*5: Nagy feszültségen kisülő fényszóróval felszerelt típusok

Dízel kivétel

B típusú motortéri biztosítékdoboz

Az akkumulátor közelében található. A doboz kinyitásához nyomja be a fület.

A biztosítékok elhelyezkedése az alábbi ábrán látható.

A táblázat és az ábra számainak segítségével keresse meg az érintett biztosítékot.

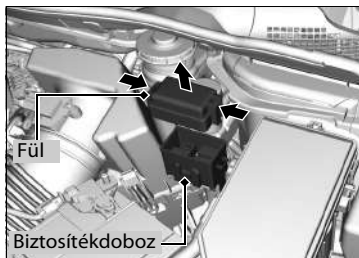

Védett áramkör és a biztosíték értéke

| | Védett áramkör | Áram |
|---|-------------------------------|-------|
| 1 | Elektronikus fokozatkapcsolás | 7,5 A |

■ Védett áramkör és a biztosíték értéke

| | Védett áramkör | Áram |
|----|--|---------|
| 1 | – | – |
| 2 | ACG | 10 A |
| 3 | SRS | 10 A |
| 4 | Üzemanyag-szivattyú | 15 A |
| 5 | Mérő * ¹ Relé * ² | 10 A |
| 6 | Elektromos ablakemelő | 7,5 A |
| 7 | VB SOL * | (7,5 A) |
| 8 | Utasoldali ajtózárl motor (nyitás) | 15 A |
| 9 | Hátsó vezetőoldali ajtózárl motor (nyitás) | 10 A |
| 10 | Nappali világítás | 10 A |
| 11 | Napellenző * | (20 A) |
| 12 | Kiegészítő tápaljzat (konzolrekesz) | 20 A |
| 13 | Mosóberendezés * | (15 A) |
| 14 | Ülésfűtés * | (20 A) |
| 15 | Vezetőoldali ajtózárl motor (nyitás) | 10 A |
| 16 | Elektromos vezetőülés eltolása * | (20 A) |
| 17 | Elektromos vezetőülés támlaállítása * | (20 A) |
| 18 | Elektromos csomagtérajtózárl * | (20 A) |
| 19 | ACC | 7,5 A |
| 20 | ACC kulcsreteszelés | 7,5 A |
| 21 | Nappali menetfény | 7,5 A |

| | Védett áramkör | Áram |
|----|--|-------------------|
| 22 | A/C | 7,5 A |
| 23 | Ablaktörlő/ablakmosó relé | 10 A |
| 24 | ABS/VSA * ¹ 2. relé * ² | 7,5 A |
| 25 | Tartalék FI ECU I/S APD* ² Audiorendszer* ¹ | (7,5 A) (10 A) |
| 26 | Biztonsági zár funkció * | (20 A) |
| 27 | Kiegészítő tápaljzat (első konzol) | 20 A |
| 28 | Mosóberendezés * | (15 A) |
| 29 | SRS2 | 7,5 A |
| 30 | Vezetőoldali ajtózárl kapcsoló (zárás) | 10 A |
| 31 | Smart * | (10 A) |
| 32 | Utasoldali ajtózárl motor (zárás) | 15 A |
| 33 | Vezetőoldali ajtózárl kapcsoló (zárás) | 15 A |
| 34 | Helyzetjelző lámpa | 10 A |
| 35 | Világítás | 7,5 A |
| 36 | Hátsó ablaktörlő főbizt. * | (10 A) |
| 37 | Kanyarfény * | (15 A) |
| 38 | Bal oldali távolsági fényszóró | 10 A |
| 39 | Jobb oldali távolsági fényszóró | 10 A |
| 40 | Hátsó ködfényszóró | 7,5 A |
| 41 | Ajtózárl | 20 A |
| 42 | Vezetőoldali elektromos ablakemelő | 20 A |

| | Védett áramkör | Áram |
|----|------------------------------------|--------------|
| 43 | Jobb hátsó elektromos ablakemelő | 20 A |
| 44 | Jobb első elektromos ablakemelő | 20 A |
| 45 | Bal hátsó elektromos ablakemelő | 20 A |
| 46 | Indítómotor * Első ablaktörlő * | 20 A 30 A |
| 47 | Indítómotor kikapcsoló relé * | 7,5 A |
| 48 | VSA UB ECU tartalék * | 7,5 A |
| 49 | Első érzékelőkamera * | 7,5 A |
| 50 | Indítómotor kikapcsoló * | 7,5 A |
| 51 | MG dióda * | 7,5 A |

*1: Automatikus alapjárat-leállítás nélküli típusok

*2: Automatikus alapjárat-leállítással felszerelt típusok

Utasoldali belső biztosítékdoboz*

A biztosítékok elhelyezkedése az alábbi ábrán látható.

A táblázat és az ábra számainak segítségével keresse meg az érintett biztosítékokat.

Balkormányos típusok

Az alsó oldalpanel közelében található.

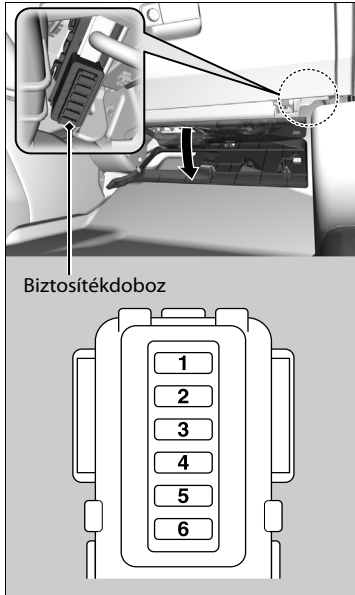

Jobbkormányos típusok

A műszerfal hátsó oldalán helyezkedik el.

➔ **A kesztyűtartó kiakasztása** 589. o.

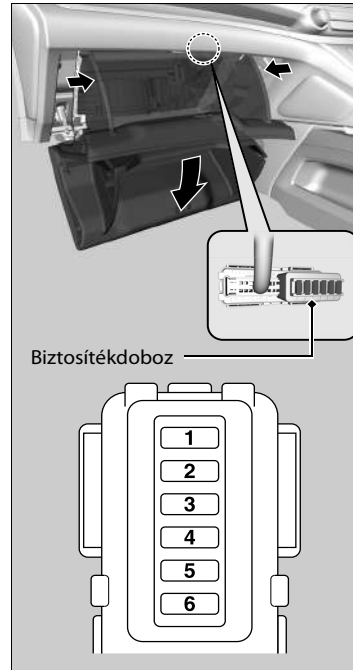

■ Védett áramkör és a biztosíték értéke

| | Védett áramkör | Áram |
|---|------------------------|-------|
| 1 | Kilométer-számláló | 7,5 A |
| 2 | VSA/ABS | 7,5 A |
| 3 | MICU | 7,5 A |
| 4 | Audioerősítő | 20 A |
| 5 | ACC Rádió | 7,5 A |
| 6 | Tolatólámpa 2. főbizt. | 20 A |

Biztosítékok ellenőrzése és cseréje

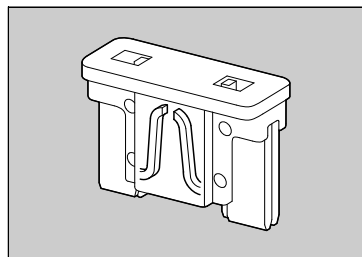
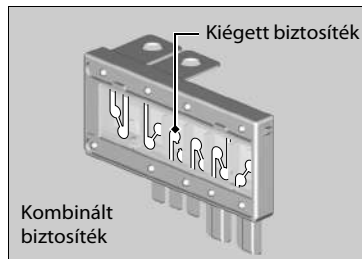

1. Állítsa a gyújtáskapcsolót KORMÁNYZÁR **0***¹ helyzetbe. Kapcsolja ki a fényszórót és az összes tartozékot.
2. Vegye le a biztosítékdoboz fedelét.
3. Ellenőrizze a nagyméretű biztosítékot a motortérben.
 - Ha a biztosíték kiegészített, csillagsavarrhúzóval távolítsa el a csavart, és a cserélje a biztosítékot egy újra.
4. Ellenőrizze a motortérben és a gépkocsiban lévő kisméretű biztosítékokat.
 - Ha van kiegészített biztosíték, távolítsa el, és cserélje újra.

► Biztosítékok ellenőrzése és cseréje

Megjegyzés

Az előírtnál nagyobb erősségű, azaz nagyobb amperszámú biztosíték használata miatt a gépkocsi elektromos rendszere károsodhat.

Azonos teljesítményű, új biztosítékra cserélje. A táblázat segítségével keresse meg a kérdéses biztosítékot, és ellenőrizze a teljesítményét.

► **Biztosítékok elhelyezkedése** 635. o.

*1: A kulcs nélküli ajtónyitó rendszerrel felszerelt típusokon **ENGINE START/STOP** gomb van gyújtáskapcsoló helyett.

Vontatás szükséghelyzetben

Ha a gépkocsit vontatni kell, forduljon autómentő céghez.

Összes típus

■ Platós utánfutós szállítás

A platós utánfutó gépkezelője a gépkocsit a tehergépkocsi platóján szállítja.

A mentésnek ez a legjobb módja.

2WD típusok

■ Vontatás kerékemelő berendezéssel

A vontató gépkocsi két karral emeli fel az első kerekeket a talajról. A vontatott gépkocsi másik kerékpárja a talajon marad. **Az ilyen típusú vontatás elfogadható az Ön gépkocsija számára.**

» Vontatás szükséghelyzetben

Megjegyzés

Ne próbálja a gépkocsit a lökhárítóknál felemelni vagy vontatni, mert a lökhárítók károsodnak. A lökhárítók nem bírják el a gépkocsi súlyát.

Megjegyzés

A gépkocsi nem megfelelő vontatása - például lakóautóval vagy egyéb hasonló gépkocsival - a sebességváltó meghibásodásához vezethet.

Ne vontassák a gépkocsit pusztán kötél vagy lánc segítségével.

Ez nagyon veszélyes, mivel a kötelek és láncok oldalra elcsúszhatnak vagy elszakadhatnak.

AWD rendszerrel nem rendelkező típusok

9 sebességű automata sebességváltóval nem rendelkező típusok

■ Ha a gépkocsit talajt érő első kerekekkel kell vontatni:



Automata sebességváltós típusok

4. Váltson **D** fokozatba, tartsa itt 5 másodpercig, majd váltson **N** fokozatba.

Kézi kapcsolású sebességváltós típusok

4. Váltson **N** fokozatba.

Összes típus

5. Engedje ki a rögzítőféket.

1. Ellenőrizze a sebességváltó-folyadék szintjét.

➤ **Sebességváltó-folyadék** 556. o.

2. Akassza be a vontatóeszközt a vonószembe.

3. Indítsa be a gépkocsit.

- ▶ Ha a motor nehezen indul be, állítsa a gyújtáskapcsolót **TARTOZÉK I** vagy **BE II***¹ helyzetbe.

➤ **Ha a gépkocsit talajt érő első kerekekkel kell vontatni:**

A járművek vontatását néhány országban a törvény tiltja. A jármű vontatása előtt ellenőrizze és tartsa be az adott ország törvényi szabályozásait.

Ha nem talál megfelelő megoldást, ne vontassa a gépkocsit úgy, hogy az első kerekei a talajt érik.

Ha nem tudja beindítani a motort, az alábbiakat tapasztalhatja a vontatás során.

- A fékezés bizonytalanná válhat, mert nincs rásegítés.
- A kormányzás nehézé válnak, mert a rásegítés szintén itt sem működik.

Kézi kapcsolású sebességváltós típusok

- A gyújtáskapcsolót **KORMÁNYZÁR 0***¹ helyzetbe fordítva a kormánykerék rögzül.

Hosszú lejtőn haladva a fékek felhevülnek. Ettől a fékhatás csökkenhet. Ha a gépkocsit emelkedőn kell vontatni, hívjon autómentőt.

Ha az első kerekek a talajt érik, maximum 80 km-re vontassa a gépkocsit, és maximum 55 km/h sebességgel.

*1: A kulcs nélküli ajtónyitó rendszerrel felszerelt típusokon **ENGINE START/STOP** gomb van gyújtáskapcsoló helyett.

Ha nem lehet kinyitni a csomagtérajtót

Ha nem lehet kinyitni a csomagtérajtót

Ha nem tudja kinyitni csomagtérajtóját, kövesse a következő eljárást.

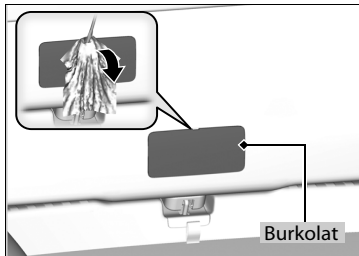

1. Távolítsa el egy lapos csavarhúzóval a csomagtérajtó hátulján található fedelet.
▶ A lapos végű csavarhúzót tekerje ruhába a karcok megelőzésére.

Elektromos csomagtérajtóval felszerelt típusok

2. A csomagtérajtó kinyitásához tartsa lenyomva a csomagtérajtót, és közben tolja el a kart jobbra.

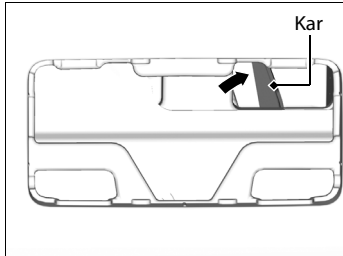

Elektromos csomagtérajtó nélküli típusok

2. A kinyitásához a lapos csavarhúzóval a kart lenyomva tolja kifelé a csomagtérajtót.

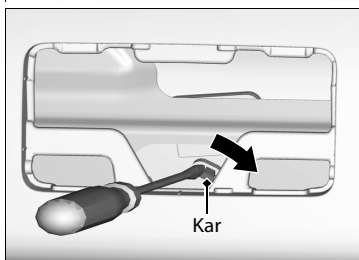

Ha nem lehet kinyitni a csomagtérajtót

Miután elvégezte a következőkben leírt lépéseket, forduljon a márkaszervizhez és vizsgáltsa át a gépkocsit.

Ha belülről nyitja ki a csomagtérajtót, győződjön meg arról, hogy van elég hely a kinyitásához, az ajtó nem ütközik neki senkinek és semminek.

Tankolás

Dízel kivitelek

Tankolás hordozható üzemanyagtartályból

Ha kifogyott az üzemanyag és hordozható üzemanyagtartályból kell tankolnia, használja a gépkocsihoz mellékelt tölcserőt.

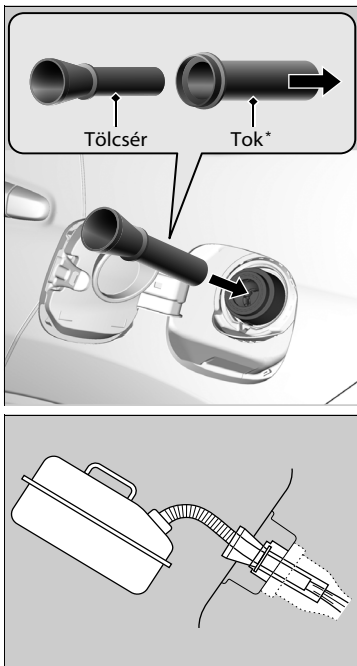

1. Állítsa le a motort.
2. Húzza meg a tanksapkafedél nyitókarját a műszerfal alatt, a bal/jobb alsó sarokban.
▶ Az üzemanyag-betöltő nyílás ajtaja kinyílik.
3. Vegye ki a tölcserőt a csomagtérben található szerszámdobozból.
▶ **Szerszámok típusai** 598. o.
4. Vegye ki a tölcserőt a tokjából.
5. Illessze a tölcserőt a töltőnyílásba lassan és teljesen.
6. Tankolja meg a gépkocsit a hordozható üzemanyagtartályból.
▶ Óvatosan végezze a műveletet, hogy ne folyjon mellé az üzemanyag.
7. Vegye ki a tölcserőt a töltőnyílásból.
▶ Törölje le az üzemanyagot a tölcserőről, mielőtt elteszi.
8. Kézzel csukja be az üzemanyag-betöltő nyílás ajtaját.

▶ Tankolás hordozható üzemanyagtartályból

⚠ FIGYELMEZTETÉS

Az üzemanyag rendkívül gyúlékony és robbanásveszélyes.

Ha helytelenül kezeli, megéghet vagy súlyosan megsérülhet.

- Állítsa le a motort, és tartsa távol hőtől, szikráktól és nyílt lángtól.
- Csak szabadterén tankoljon.
- Az esetleges kiömlött üzemanyagot azonnal törölje le.

Megjegyzés

Csak a gépkocsihoz mellékelt hordozható üzemanyagtartály vagy tölcserőt használja. Ha ezt nem tartja be, az üzemanyagrendszer károsodhat. Ne kísérelje meg felfeszíteni vagy megnyomva kinyitni a zárt üzemanyagtartályt. Ez károsíthatja az üzemanyagrendszert és a tömítését.

Tankolás előtt ellenőrizze, hogy a hordozható üzemanyagtartály gázolajat tartalmaz.

Információ

A fejezet a gépkocsi műszaki adatait, az azonosítószámok helyét, valamint az előírások szerinti egyéb adatokat ismerteti.

| | |
|--|-----|
| Műszaki adatok | 648 |
| Azonosítószámok | |
| Gépkocsi-azonosító szám (alvázszám), motorszám és sebességváltó-szám..... | 654 |
| Rádióhullámokat kibocsátó berendezések* | 655 |
| EK-megfelelőségi nyilatkozat tartalmának kivonata* | 657 |

* Nem áll rendelkezésre minden modellen

647

Műszaki adatok

Benzines kivitelek

■ Gépkocsi műszaki adatai

| Típus | | CR-V | |
|---|------------|------------------------------|------------------------|
| Saját tömeg | MT | 1,460-1,515 kg ^{*1} | |
| | Aut. sebv. | 1,521-1,619 kg ^{*2} | |
| Maximálisan megengedett tömeg | MT | 1,960 kg ^{*1} | |
| | Aut. sebv. | 2075 kg ^{*2} | |
| Maximálisan megengedett tengelyterhelés | MT | Első | 1 005 kg ^{*1} |
| | | Hátsó | 1040 kg ^{*2} |
| | Aut. sebv. | Első | 980 kg ^{*1} |
| | | Hátsó | 1055 kg ^{*2} |

*1: 2WD típusok

*2: AWD típusok

■ Motor műszaki adatai

| | | |
|------------------|--|---------------|
| Típus | Folyadékhűtésű 4 ütemű SOHC i-VTEC soros, 4 hengeres benzinmotor | |
| Furat x löket | 81 x 96,9 mm | |
| Hengerűrtartalom | 1997 cm ³ | |
| Sűrítési viszony | 10.6 : 1 | |
| Gyújtógyertyák | NGK | DILZKR7B11GS |
| | DENSO | DXU22HCR-D11S |

■ Üzemanyag

| | |
|---------------------------------|--|
| Üzemanyag: | 95-ös vagy magasabb kísérleti oktánszámú |
| Típus | ólommentes prémium benzin |
| Az üzemanyagtartály őrntartalma | 58 ℓ |

■ Akkumulátor

| | |
|-----------------|------------------|
| Kapacitás/Típus | 48AH(5)/60AH(20) |
|-----------------|------------------|

■ Mosófolyadék

| | |
|---------------------|---------------------|
| Tartály őrntartalma | 4,5 ℓ ^{*1} |
| | 4,8 ℓ ^{*2} |

*1: 18"-os kerékekkel felszerelt típus

*2: 17"-os kerékekkel felszerelt típus

■ Izzók

| | |
|---|--|
| Fényszórók (tompított fény) | 35 W (D4S) ^{*1} 55 W (H11) ^{*2} |
| Fényszórók (távolsági fény) | 60 W (HB3) |
| Első ködlámpa ^{*3} | 35 W (H8) |
| Első irányjelzők | 21 W (borostyánsárga) |
| Aktív kanyarfények ^{*1} | LED |
| Nappali világítás | LED |
| Helyzetjelző lámpa | LED |
| Irányjelzők (a külső visszapillantón) | LED |
| Féklámpa/hátsó lámpa | LED |
| Hátsó lámpák | LED |
| Hátsó irányjelző lámpák | 21 W (borostyánsárga) |
| Tolatólámpák | 21 W |
| Hátsó ködfényszóró | 21 W |
| Pótféklámpa | LED |
| Hátsó rendszám-tábla-világítás | 5 W |
| Belső világítás | |
| Térképlámpa | 8 W |
| Tetővilágítás | 8 W |
| Ajtóban lévő irányítófények ^{*1} | LED |
| Lábtérvilágítás ^{*1} | LED |
| Sminktükrök-világítás ^{*3} | 2 W |
| Csomagtér-világítás | 8 W |
| Kesztyűtartó-világítás ^{*3} | 3,4 W |

*1: 18"-os kerékekkel felszerelt típus

*2: 17"-os kerékekkel felszerelt típus

*3: Első ködlámpával felszerelt gépkocsi

■ Fék/tengelykapcsoló folyadék*

| | |
|-------|------------------------------|
| Típus | DOT 3 vagy DOT 4 fékfolyadék |
|-------|------------------------------|

■ Automata sebességváltó folyadék*

| | |
|-----------|--|
| Típus | Honda ATF DW-1 (automatasebességváltó-folyadék) |
| Mennyiség | Csere 2,6 ℓ |

■ Kézi kapcsolású sebességváltó-folyadék*

| | |
|-----------|--|
| Típus | Honda kézi sebességváltó-folyadék (MTF) |
| Mennyiség | Csere 1,9 ℓ ^{*1} 2,2 ℓ ^{*2} |

*1: 2WD típusok

*2: AWD típusok

■ Motorolaj

| | |
|-----------|--|
| Javasolt | Szervízre emlékeztető rendszer nélküli európai típusok |
| | Honda Green olaj ACEA A3/B3, A5/B5 vagy magasabb fokozatú 0W-20 |
| | Szervízre emlékeztető rendszer nélküli európai típusok |
| | Eredeti Honda motorolaj ACEA A1/B1, A3/B3, A5/B5 vagy magasabb fokozatú 0W-20 |
| Mennyiség | Az európai típusok kivételével |
| | Eredeti Honda motorolaj API service SM vagy magasabb fokozatú 0W-20, 0W-30, 0W-40, 5W-30, 5W-40, 10W-30, 10W-40 |
| | Csere 3,5 ℓ Csere a szűrővel együtt 3,7 ℓ |

* Nem áll rendelkezésre minden modellen

■ Hátsó differenciálmű-folyadék*

| | |
|-----------|------------------------------------|
| Típus | Honda kettős szivattyú folyadék II |
| Mennyiség | Összesen 1,488 ℓ Csere 1,247 ℓ |

■ Hűtőfolyadék

| | |
|----------------|---|
| Típus | Honda négyévszakos fagyálló/2-es típusú hűtőfolyadék |
| Keverési arány | 50/50 desztillált vízzel |
| Mennyiség | 6,03 ℓ (csere a kiegyenlítő tartályban található 0,62 ℓ maradékkal együtt) ^{*1, *3} 0,62 ℓ maradékkal együtt) ^{*1, *3} 5,93 ℓ (csere a kiegyenlítő tartályban található 0,62 ℓ maradékkal együtt) ^{*1, *4} 6,04 ℓ (csere a kiegyenlítő tartályban található 0,62 ℓ maradékkal együtt) ^{*2, *3} 5,94 ℓ (csere a kiegyenlítő tartályban található 0,62 ℓ maradékkal együtt) ^{*2, *4} |

*1: Jobbkormányos típus

*2: Balkormányos típus

*3: Automata sebességváltós típusok

*4: Kézi kapcsolású sebességváltós típusok

■ Gumiabroncs

| | | |
|----------------------------|----------------------------|---|
| Normál | Méret | 225/65R17 102H 225/60R18 100H |
| | Nyomás | Lásd a címkét a vezető oldali ajtókereten |
| Vészpótkerék ^{*1} | Méret | T155/90D17 101M |
| | Nyomás kPa (bar) | 420 (4,2) |
| Kerékméret | Normál | 17 x 7J 18 x 7J |
| | Vészpótkerék ^{*1} | 17 x 4T |

*1: Mankókerékkel rendelkező változat

■ Honda TRK légkompresszor

| | |
|--------------------------------|-----------------|
| „A” súlyozású zajkibocsátás | 80 ± 5 dB (A) |
| „A” súlyozású hangteljesítmény | 91,5 ± 5 dB (A) |

■ Fék

| | |
|----------|------------------------|
| Típus | Szervorásegítés |
| Első | Belső hűtésű tárcsafék |
| Hátó | Tárcsafék |
| Parkolás | Mechanikus |

■ Méretek

| | | |
|------------|-------|--|
| Hosszúság | | 4,605 mm |
| Szélesség | | 1820 mm |
| Magasság | | 1,670 mm ^{*1} |
| | | 1,680 mm ^{*2} |
| Tengelytáv | | 2,630 mm |
| Nyomtáv | Első | 1,585 mm |
| | Hátsó | 1,595 mm ^{*1} 1,590 mm ^{*2} |

*1: 2WD típusok
*2: AWD típusok

■ Felszerelési pont/hátsó túlnyúlás a vonóhorog számára

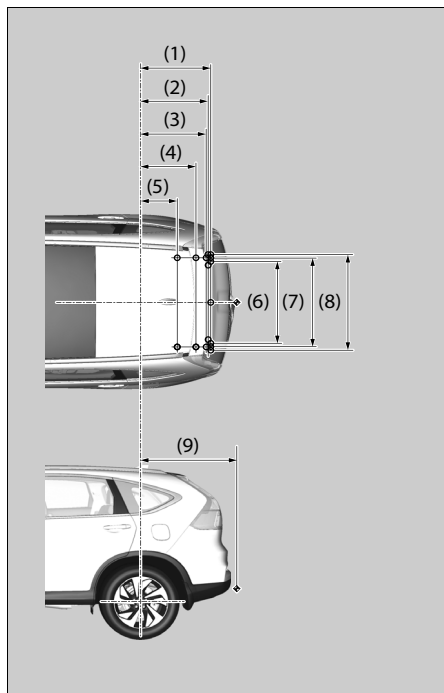

MEGJEGYZÉS:

1. A ○ jelzések a vonóhorog rögzítési pontjait jelölik.
2. A ↗ jelzés a vonóhorog csatlakozási pontját jelöli.

Sorsz. Méretek

| | |
|-----|---------|
| (1) | 787 mm |
| (2) | 758 mm |
| (3) | 736 mm |
| (4) | 621 mm |
| (5) | 408 mm |
| (6) | 956 mm |
| (7) | 1037 mm |
| (8) | 1120 mm |
| (9) | 1080 mm |

■ Max. Vontatási tömeg

| | | |
|--|--|----------|
| Fékkal rendelkező utánfutó | Kézi kapcsolású sebességváltós típusok | 1 700 kg |
| | Automata sebességváltós típusok | 1 500 kg |
| Fék nélküli utánfutó | Kézi kapcsolású sebességváltós típusok | 600 kg |
| | Automata sebességváltós típusok | 600 kg |
| A vonóhorog maximálisan megengedett függőleges terhelése | | 100 kg |

Dízel kivitelek

■ Gépkocsi műszaki adatai

| | | |
|---|-------|------------------------------|
| Típus | CR-V | |
| Saját tömeg | MT | 1,545-1,592 kg ^{*1} |
| | | 1,630-1,718 kg ^{*2} |
| | AT | 1,658-1,724 kg |
| Maximálisan megengedett tömeg | MT | 2 100 kg ^{*1} |
| | AT | 2,170 kg ^{*2} |
| Maximálisan megengedett tengelyterhelés | Első | 1 100 kg ^{*1} |
| | Hátsó | 1170 kg ^{*2} |
| | Hátsó | 1055 kg |

*1: 2WD típusok

*2: AWD típusok

■ Motor műszaki adatai

| | |
|------------------|--|
| Típus | Vízhűtésű, 4 ütemű DOHC i-DTEC dízelmotor turbófeltöltővel és intercoolerrel |
| Furat x löket | 76,0 x 88,0 mm |
| Hengerűrtartalom | 1597 cm ³ |
| Sűrítési viszony | 16.0 : 1 |

■ Üzemanyag

| | |
|--------------------------------|--|
| Üzemanyag: | EN590 szabványú gázolaj ^{*1} |
| Típus | Kizárólag 50 ppm-nél alacsonyabb kéntartalmú gázolaj ^{*2} |
| Az üzemanyagtartály űrtartalma | 58 ℓ |

*1: Az ukrainai piacra szánt típusok kivételével

*2: Az ukrainai piacra szánt típusok

■ Akkumulátor

| | |
|-----------------|------------------|
| Kapacitás/Típus | 56AH(5)/70AH(20) |
|-----------------|------------------|

■ Mosófolyadék

| | |
|--------------------|---------------------|
| Tartály űrtartalma | 4,5 ℓ ^{*1} |
| | 4,8 ℓ ^{*2} |

*1: 18"-os kerékkal felszerelt típus

*2: 17"-os kerékkal felszerelt típus

■ Izzók

| | |
|---|--|
| Fényszórók (tompított fény) | 35 W (D4S) ^{*1} 55 W (H11) ^{*2} |
| Fényszórók (távolsági fény) | 60 W (HB3) |
| Első ködlámpa ^{*3} | 35 W (H8) |
| Első irányjelzők | 21 W (borostyánsárga) |
| Aktív kanyarfények ^{*1} | LED |
| Nappali világítás | LED |
| Helyzetjelző lámpa | LED |
| Irányjelzők (a külső visszapillantón) | LED |
| Féklámpa/hátsó lámpa | LED |
| Hátsó lámpák | LED |
| Hátsó irányjelző lámpák | 21 W (borostyánsárga) |
| Tolatólámpák | 21 W |
| Hátsó ködfényszóró | 21 W |
| Pótféklámpa | LED |
| Hátsó rendszámábla-világítás | 5 W |
| Belső világítás | |
| Térképlámpa | 8 W |
| Tetővilágítás | 8 W |
| Ajtóban lévő irányítófények ^{*1} | LED |
| Lábtérvilágítás ^{*1} | LED |
| Sminktükrő-világítás ^{*3} | 2 W |
| Csomagtér-világítás | 8 W |
| Kesztyűtartó-világítás ^{*3} | 3,4 W |

*1: 18"-os kerékkal felszerelt típus

*2: 17"-os kerékkal felszerelt típus

*3: Első ködlámpával felszerelt gépkocsi

■ Fék/tengelykapcsoló folyadék *

| | | |
|-------|------------------------------|--|
| Típus | DOT 3 vagy DOT 4 fékfolyadék | |
|-------|------------------------------|--|

■ Automata sebességváltó folyadék *

| | | |
|-----------|---|-------|
| Típus | Honda ATF-TYPE 3.0 (automata sebességváltó folyadék) | |
| Mennyiség | Csere | 3,3 ℓ |

■ Kézi kapcsolású sebességváltó-folyadék *

| | | |
|-----------|---|--|
| Típus | Honda kézi sebességváltó-folyadék (MTF) | |
| Mennyiség | Csere | 1,8 ℓ ^{*1} 2,5 ℓ ^{*2} |

*1: 2WD típusok

*2: AWD típusok

■ Motorolaj

| | | |
|-----------|---|--|
| Javasolt | Európai és ukrainai típusok | |
| | Honda Diesel olaj #1,0 ACEA C2/C3 0W-30 | |
| Mennyiség | Kívéve az európai és ukrainai típusokat | |
| | Honda Diesel olaj #1,0 ACEA C2/C3 0W-30, 5W-30 | |
| Mennyiség | Csere | 4,3 ℓ ^{*1} 4,5 ℓ ^{*2} |
| | Csere a szűrővel együtt | 4,7 ℓ ^{*1} 4,9 ℓ ^{*2} |

*1: 2WD típusok

*2: AWD típusok

■ Hátsó differenciálmű-folyadék *

| | | |
|-----------|------------------------------------|---------|
| Típus | Honda kettős szivattyú folyadék II | |
| Mennyiség | Összesen | 1,488 ℓ |
| | Csere | 1,247 ℓ |

■ Sebességváltó-folyadék^{*1}

| | | |
|-----------|------------|--------|
| Típus | SAE 75W-85 | |
| Mennyiség | Csere | 0,41 ℓ |

*1: Automata sebességváltós típusok

■ Hűtőfolyadék

| | | |
|----------------|--|--|
| Típus | Honda négyévszakos fagyálló/2-es típusú hűtőfolyadék | |
| Keverési arány | 50/50 desztillált vízzel | |
| Mennyiség | 5,65 ℓ (csere a kiegyenlítő tartályban található 0,59 ℓ maradékkal együtt) | |

■ Gumiabroncs

| | | |
|----------------------------|----------------------------|---|
| Normál | Méret | 225/65R17 102H 225/60R18 100H |
| | Nyomás | Lásd a címkét a vezető oldali ajtókereten |
| Vészpótkerék ^{*1} | Méret | T155/90D17 101M |
| | Nyomás kPa (bar) | 420 (4,2) |
| Kerékméret | Normál | 17 x 7J 18 x 7J |
| | Vészpótkerék ^{*1} | 17 x 4T |

*1: Mankókerékkel rendelkező változat

■ Honda TRK légkompresszor

| | |
|--------------------------------|-----------------|
| „A” súlyozású zajkibocsátás | 80 ± 5 dB (A) |
| „A” súlyozású hangteljesítmény | 91,5 ± 5 dB (A) |

■ Fék

| | |
|----------|------------------------|
| Típus | Szervorásegítéses |
| Első | Belső hűtésű tárcsafék |
| Hátsó | Tárcsafék |
| Parkolás | Mechanikus |

■ Méretek

| | | |
|------------|----------|--|
| Hosszúság | 4,605 mm | |
| Szélesség | 1820 mm | |
| Magasság | | 1,670 mm ^{*1} |
| | | 1,680 mm ^{*2} |
| Tengelytáv | 2,630 mm | |
| Nyomtáv | Első | 1,585 mm |
| | Hátsó | 1,595 mm ^{*1} 1,590 mm ^{*2} |

*1: 2WD típusok

*2: AWD típusok

■ Felszerelési pont/hátsó túlnyúlás a vonóhorog számára

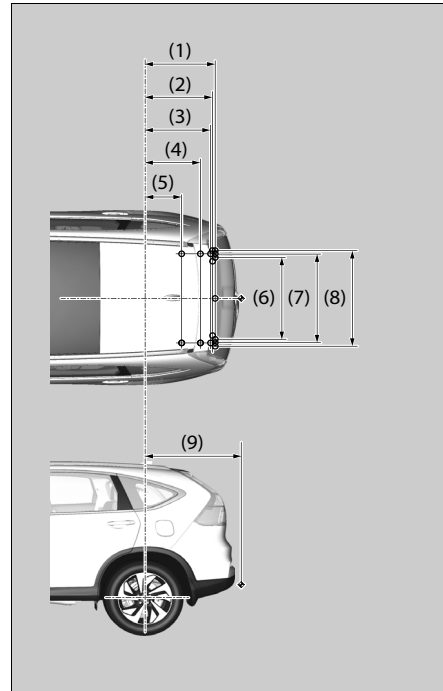

MEGJEGYZÉS:

1. A ○ jelzések a vonóhorog rögzítési pontjait jelölik.
2. A ↗ jelzés a vonóhorog csatlakozási pontját jelöli.

Sorsz. Méretek

| | |
|-----|---------|
| (1) | 787 mm |
| (2) | 758 mm |
| (3) | 736 mm |
| (4) | 621 mm |
| (5) | 408 mm |
| (6) | 956 mm |
| (7) | 1037 mm |
| (8) | 1120 mm |
| (9) | 1080 mm |

■ Max. Vontatási tömeg

| | | |
|--|--|------------------------|
| Fékkel rendelkező utánfutó | Kézi kapcsolású sebességváltós típusok | 1700 kg ^{*1} |
| | Automata sebességváltós típusok | 2,000 kg ^{*2} |
| Fék nélküli utánfutó | Kézi kapcsolású sebességváltós típusok | 600 kg |
| | Automata sebességváltós típusok | 600 kg |
| A vonóhorog maximálisan megengedett függőleges terhelése | | 100 kg |

*1: 2WD típusok

*2: AWD típusok

Azonosítószámok

Gépkocsi-azonosító szám (alvázszám), motorszám és sebességváltó-szám

A gépkocsi egy 17 számjegyű alvázszámmal (VIN) rendelkezik, ez alapján regisztrálják a gépkocsit a jótállásra, valamint a licenclésre és biztosításhoz. Gépkocsijának azonosítószáma (alvázszáma), motorszáma és sebességváltó-száma az alábbi helyeken található.

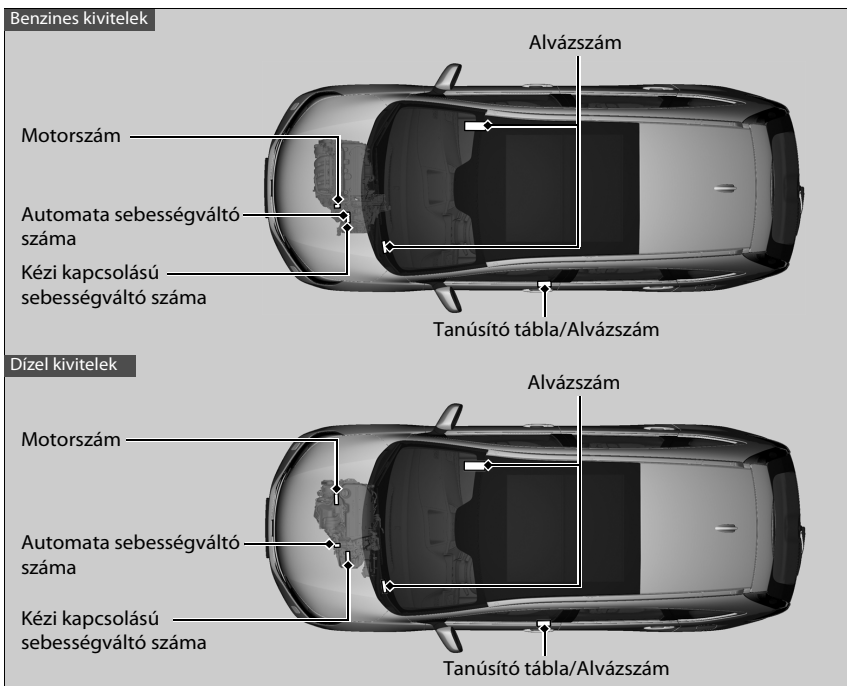

Rádióhullámokat kibocsátó berendezések*

A gépkocsi részét képező alábbi termékek és rendszerek működés közben rádióhullámokat bocsátanak ki.

| Távírányító* | Indításgátoló rendszer | Kulcs nélküli ajtónyitó rendszer* |
|---|---|---|
|  |  |  |

»Rádióhullámokat kibocsátó berendezések*

Európai típusok

Távírányítóval rendelkező típusok

Kulcs nélküli ajtónyitó rendszerrel felszerelt típusok

EK-irányelvek

A táblázatban szereplő összes elem megfelel az R & TTE (Rádiós és telekommunikációs végberendezésekre és a megfelelőségük kölcsönös elismerésére vonatkozó) 1999/5/EK irányelv alapvető követelményeinek és egyéb vonatkozó szabályozásainak.

A Megfelelőségi nyilatkozat az alábbi webcímen található:
<http://www.techinfo.honda-eu.com>

* Nem áll rendelkezésre minden modellen

FOLYTATÓDIK

Telefonkihangosító
rendszer*



▶ Rádióhullámokat kibocsátó berendezések *

Európai típusok

Telefonkihangosító rendszerrel rendelkező típusok

EK-irányelvek

A táblázatban szereplő összes elem megfelel az R & TTE (Rádiós és telekommunikációs végberendezésekre és a megfelelőségük kölcsönös elismerésére vonatkozó) 1999/5/EK irányelv alapvető követelményeinek és egyéb vonatkozó szabályozásainak.

A Megfelelőségi nyilatkozat az alábbi webcímen található:

<http://www.techinfo.honda-eu.com>

EK-megfelelőségi nyilatkozat tartalmának kivonata *

CE

DECLARATION OF "CE" CONFORMANCE

EC Declaration of Conformity

1. The undersigned, Mr. Tony Fabiano, representing the manufacturer, herewith declares that the machinery described below fulfils all the relevant provisions of:

- Directive 2006/42/EC, on Machinery

2. Description of the machinery

a) Part Name: Jack Assembly
b) Function: lifting motor vehicle

| c) Model | d) Type | e) Serial Number |
|----------|--------------|------------------|
| SWW | Honda Type E | Not applicable |

3. Manufacturer:
Flex-N-Gate / Ventra, 75 Reagens Industrial Court, RR # 1 Bradford, ON, Canada L4A 2Z4

4. Person authorised to compile the technical file:
Joan Grifoll
Product Engineer
PNG - BARCELONA
Avda de la Riera, 7-9
Sant Just Desvern, Barcelona
Spain 08960

5. Applicable Harmonizing Standards:
EN1494:2000+A1:2008

6. Other Standards or Specifications:
None

7. Done at:
8. Date:

Bradford, OntarioCanada
May-13-13

Tony Fabiano
Director of Engineering
Flex-N-Gate/Ventra
Bradford Product Development Centre

Magyar (Hungarian)

EK megfelelési nyilatkozat

1. Alulírott, Mr. Tony Fabiano, a gyártók képviselőjeként ezzel kijelenti, hogy az alább megnevezett gép teljesíti:

• a gépekre vonatkozó 2006/42/EK irányelv összes vonatkozó előírását:

2. A gép leírása

a) Általános megnevezés : ollós emelő

b) Rendeltetés : gépkocsiemelő

c) Modell d) Típus

e) Sorozatszám

3. Gyártó

4. A műszaki dokumentáció összeállítására meghatalmazott jogi személy

5. Harmonizált szabványhivatkozások

6. Egyéb szabványok vagy műszaki jellemzők

7. Kiállítás helye 8. Kiállítás dátuma

A

| | |
|--|----------|
| A gépkocsi vontatása | |
| Szükséghelyzet | 643 |
| A hátsó ülések döntése | 217 |
| A megfelelő biztonsági gyerekülés kiválasztása | 68 |
| A motor beindítása | 395, 398 |
| Segédindítás | 621 |
| A napi kilométer-számláló nullázása | 130 |
| A szélvédő és az ablakok páratlanítása | 235 |
| ABS (Blokkolásgátló fékrendszer) | 488 |
| Ablakmosók | |
| Folyadék töltése/utántöltése | 559 |
| Kapcsoló | 197 |
| Ablakok (lehúzás és felhúzás) | 180 |
| Abronsnyomás-figyelő rendszer | 482 |
| Visszajelző | 93 |
| ACC (adaptív sebességtartó) | 439 |
| Adalékanyagok, motorolaj | 545 |
| Adaptív sebességtartó (ACC) | 439 |
| Adaptívsebességtartó-visszajelző | 98 |
| Ajtók | 158 |
| Ajtó és csomagterajtó nyitás visszajelző | 38, 94 |
| Ajtók zárása/nyitása bentről | 167 |
| Ajtók zárása/nyitása kintről | 161 |
| Kizárásvédelmi rendszer | 165 |
| Kulcsok | 158 |
| Akkumulátor | 583 |
| Karbantartás (Akkumulátor ellenőrzése) | 583 |
| Karbantartás (Csere) | 584 |
| Segédindítás | 621 |
| Töltőrendszer-visszajelző | 86, 629 |

| | |
|--|---------------|
| Aktív kanyarfény | 191 |
| Alacsony akkufeszültség | 629 |
| Alacsony olajnyomás visszajelzője | 629 |
| Alacsony olajszint | 110 |
| Alacsony üzemanyagszint visszajelzője | 89 |
| Alsó rögzítések | 71 |
| AM/FM rádió | 249 |
| Audiorendszer | 240 |
| Ajánlott CD lemezek | 319 |
| Ajánlott készülékek | 320 |
| Általános információk | 319 |
| Biztonsági kód | 244 |
| Hangbeállítás | 248, 287 |
| Hibaüzenetek | 315 |
| Külső bemeneti csatlakozó | 243 |
| Lopás elleni védelem | 244 |
| MP3/WMA/AAC | 259, 265, 302 |
| Távvezérlők | 245 |
| USB-adapterkábel | 241 |
| USB-csatlakozó(k) | 242 |
| USB-flash meghajtók | 320 |
| Visszakapcsolás | 244 |
| Audio-távvezérlők | 245 |
| Aut. sebv. | 403 |
| Automata sebességváltó | |
| A sebességváltó kar használata | 19, 404, 405 |
| A sebességváltó kart nem lehet mozgatni | 624 |
| Folyadék | 556 |
| Kickdown | 403 |
| Kúszás | 403 |
| Sebességváltás | 404 |

| | |
|--|----------|
| Szekvenciális váltási mód | 406 |
| Automatikus alapjárat-leállítás | 421, 425 |
| Automatikus alapjárat-leállítás kikapcsoló gombja | 421 |
| Automatikus alapjárat-leállítás rendszer visszajelzője (borostyánsárga) | 107 |
| Automatikus alapjárat-leállítás visszajelzője | 107 |
| AWD (Összkerékmeghajtás) | 484 |
| Az ajtók nyitása | 161 |
| Azonosítószámok | |
| Alvászám | 654 |
| Motorszám és sebességváltó-szám | 654 |

Á

| | |
|---|----------|
| Állítható sebességkorlátozó | 433 |
| Átlagos üzemanyag-takarékosság | 131, 144 |
| Átlagsebesség | 132, 144 |

B

| | |
|------------------------------|----------|
| Beállítás | |
| Első ülések | 210 |
| Fejtámlák | 213 |
| Fényszóró | 193, 562 |
| Hátsó ülések | 217 |
| Hőmérséklet | 131 |
| Kormánykerék | 205 |
| Tükrök | 206 |
| Belső tisztítás | 591 |
| Belső világítás | 220 |

| | |
|--|---------|
| Belső visszapillantó tükrök..... | 206 |
| Belső visszapillantó tükrök..... | 208 |
| Benzin | 23, 519 |
| Aktuális üzemanyag-takarékosság..... | 131 |
| Alacsony üzemanyagszintre figyelmeztető visszajelző..... | 89 |
| Információk..... | 519 |
| Mérőműszer..... | 128 |
| Takarékosság..... | 523 |
| Tankolás..... | 519 |
| Billenőkapcsolók (szekvenciális váltási mód) | 19, 406 |
| Biztonsági címkék | 82 |
| Biztonsági ellenőrzés | 38 |
| Biztonsági gyerekülés | 62 |
| A biztonsági gyerekülés beszerelése medence-/vállöv segítségével..... | 74 |
| A biztonsági gyerekülés kiválasztása..... | 68 |
| Biztonsági gyerekülés csecsemőknek..... | 65 |
| Biztonsági gyerekülés kisgyermekeknek..... | 67 |
| Hátrafelé néző gyermekülés..... | 65 |
| Nagyobb gyermekek..... | 78 |
| Rögzítősíj használata..... | 76 |
| Ülésmagasítók..... | 79 |
| Biztonsági övek | 39 |
| A biztonsági gyerekülés beszerelése medence-/vállöv segítségével..... | 74 |
| A vállrögzítési pont beállítása..... | 44 |
| Beccsatolás..... | 43 |
| Ellenőrzés..... | 47 |
| Emlékeztető..... | 41 |

| | |
|---|--------------------|
| E-övfeszítők..... | 42 |
| Figyelmeztető lámpa..... | 41, 88 |
| Várandós nők..... | 46 |
| Biztonsági rendszer | 176 |
| Biztonsági riasztórendszerhez tartozó visszajelző..... | 97 |
| Indításgátló rendszerhez tartozó visszajelző..... | 96 |
| Biztonsági üzenet | 31 |
| Biztonsági zár funkció | 179 |
| Biztonságos vezetés | 33 |
| Biztosítékok | 635 |
| Elhelyezkedés..... | 635, 638, 639, 641 |
| Ellenőrzés és csere..... | 642 |
| Blokkolásgátló fékrendszer (ABS) | 488 |
| visszajelző..... | 90 |
| Bluetooth® Audio lejátszása | 305 |
| Bluetooth® audio | 268 |
| C | |
| CD-lejátszó..... | 259 |
| CH | |
| Climate Control System | |
| Recirculation/Fresh Air Mode..... | 235 |
| Cs | |
| Csere | |
| Ablaktörlőgumi..... | 574, 576 |
| Akkumulátor..... | 584 |

| | |
|-----------------------------------|--------------------|
| Biztosítékok..... | 635, 638, 639, 641 |
| Gumiabroncs..... | 599 |
| Izzók..... | 562 |
| Csomagok szállítása | 383, 385 |
| Csomagrögzítő kampók | 229 |
| Csomagtér | |
| Világítás izzója..... | 573 |
| Csomagtérajtó | |
| Nem nyitható..... | 645 |
| Nyitás/Zárás..... | 169 |

D

| | |
|---|-----|
| Defektre figyelmeztető rendszer | |
| Kalibrálás..... | 482 |
| Dízél részecskeszűrő (DPF) | 560 |

E

| | |
|---|----------|
| ECON gomb | 428 |
| Elakadásjelző gomb | 2, 3 |
| Elektromos szervokormány (EPS) rendszer | |
| Visszajelző..... | 93, 631 |
| Elhaladásérzékelő | 189 |
| Előírások a terepen történő haladáshoz | 393 |
| Előírt üzemanyag | 519, 520 |
| Első ajtó nyitása az utastérből | 167 |
| Első érzékelőkamera | 437 |
| Első ködfényszóróhoz tartozó visszajelző | 96 |
| Első légszakok (SRS) | 51 |

| | |
|--|----------|
| Első ülések | |
| Beállítás..... | 210 |
| Eltelt idő..... | 132, 144 |
| E-övfeszítők..... | 42 |
| EPS (Elektromos szervokormány) rendszer..... | 93, 631 |
| Eszközök..... | 598 |

F

| | |
|--|---------|
| Fejtámlák..... | 213 |
| Felfelé/lefelé váltás visszajelző..... | 97 |
| Fékkrendszer..... | 485 |
| ABS (blokkolásgátló fékkrendszer)..... | 488 |
| Fékrásegítő rendszer..... | 489 |
| Folyadék..... | 558 |
| Lábfék..... | 486 |
| Rögzítőfék..... | 485 |
| Vészfékezésjelző..... | 490 |
| Visszajelző..... | 84, 630 |
| Fényerő-szabályozás | |
| Gomb..... | 201 |
| Fényerő-szabályozás (műszerfal)..... | 201 |
| Fényszóró | |
| Automatikus működés..... | 190 |
| Írány..... | 562 |
| Fényszórók..... | 189 |
| Aktív kanyarfény..... | 191 |
| Működés..... | 189 |
| Sötétítés..... | 189 |
| Távolsági fényszóró..... | 194 |
| Fényszórómagasság-beállító..... | 193 |

| | |
|--|----------|
| Figyelmeztető címkék..... | 82 |
| Figyelmeztető és információs üzenetek..... | 108 |
| Figyelmeztető lámpa bekapcsol/villog..... | 629 |
| Fokozatválasztó kar..... | 418 |
| Működés..... | 418 |
| Folyadékok | |
| Ablakmosó folyadék..... | 559 |
| Automata sebességváltó..... | 556 |
| Fék/tengelykapcsoló..... | 558 |
| Hűtőfolyadék..... | 551, 554 |
| Kézi kapcsolású sebességváltó..... | 557 |
| Fordulatszámérő..... | 128 |
| Funkciók..... | 239 |
| Fűtés (ülés)..... | 231 |
| Fűtött külső visszapillantó tükrök..... | 202 |

G

| | |
|--|---------------|
| Gazdaságos vezetést támogató rendszer..... | 9 |
| Gázolaj..... | 24, 520 |
| Gépkocsi-azonosító számok..... | 654 |
| Gumiabroncs | |
| Felcserélés..... | 581 |
| Gumiabroncsok..... | 578 |
| Ellenőrzés..... | 578 |
| Ellenőrzés és karbantartás..... | 578 |
| Hólánccok..... | 582 |
| Ideiglenes javítókészlet (TRK)..... | 607 |
| Kopásjelzők..... | 579 |
| Légnyomás..... | 649, 652 |
| Pótkerék..... | 599, 649, 652 |

| | |
|-----------------|-----|
| Téli..... | 582 |
| Gumidefekt..... | 599 |

Gy

| | |
|---------------------------|-----|
| Gyermekbiztonság | |
| Biztonsági gyerekzár..... | 168 |
| Gyermekek biztonsága..... | 62 |
| Gyújtáskapcsoló..... | 184 |
| Gyújtógyertyák..... | 648 |

H

| | |
|---|--------------------|
| Halogén izzók..... | 562, 565 |
| Hátsó ködfényszóró visszajelző..... | 96 |
| Hátsó páratlanító/Fűtött külső visszapillantó tükrő gombja..... | 202 |
| Hátsó ülések (dönthető)..... | 217 |
| Háttérkép..... | 143, 150 |
| HDMI™ Port..... | 243 |
| HFT (Telefonkihangosító)..... | 339, 363 |
| Hibaelhárítás | |
| Kiegyezett biztosíték..... | 635, 638, 639, 641 |
| Nem mozdul..... | 624 |
| Túlmelegedés..... | 627 |
| Vontatás szűkség helyzetben..... | 643 |
| Hibakeresés..... | 597 |
| A fékpedál remeg..... | 27 |
| A hátsó ajtó nem nyílik..... | 28 |
| A motor nem indul..... | 617 |
| Figyelmeztető lámpák..... | 84 |

| | |
|--|----------|
| Hangjelzés hallható az ajtó kinyitásakor | 28 |
| Lyuk/Gumidefekt..... | 607 |
| Zaj fékezéskor | 29 |
| Holttérfigyelő rendszer | 479 |
| Honda TRK..... | 607 |
| Hőmérséklet | |
| Külső hőmérséklet kijelzése | 131 |
| Hőmérséklet-érzékelő | 238 |
| Hűtő | 553 |
| Hűtőfolyadék | 551, 554 |
| Hűtő töltése | 553 |
| Póttartály töltése..... | 552 |
| Tárgulási tartály töltése | 555 |
| Túlmelegedés..... | 627 |
| Hűtőfolyadék (Motor) | |
| Hűtő töltése | 553 |
| Túlmelegedés..... | 627 |

| | |
|---|-----|
| I | |
| Ideiglenes javítókészlet (TRK) | 607 |
| Idő (beállítás)..... | 156 |
| INDÍTÓ/LEÁLLÍTÓ gomb..... | 185 |
| Indításgátló rendszer..... | 176 |
| Visszajelző | 96 |
| Információ gomb | 129 |
| Intelligens többfunkciós információs kijelző | 143 |
| Irányjelzők | 189 |
| visszajelzők (műszerfal)..... | 95 |
| Izzítógyertyák visszajelzője..... | 89 |
| Izzócsere..... | 562 |

| | |
|-------------------------------------|----------|
| Belső világítás..... | 572 |
| Csomagtér-világítás..... | 573 |
| Első irányjelző lámpa | 564 |
| Első ködfényszórók | 565 |
| Fék-/hátsó lámpa | 568 |
| Fényszóró..... | 562 |
| Hátsó irányjelző lámpa | 567 |
| Hátsó ködfényszóró..... | 570 |
| Hátsó rendszámtábla-világítás | 569 |
| Helyzetjelző lámpa..... | 563 |
| Kesztyűtartó-világítás | 573 |
| Nappali menetfény | 563 |
| Oldalsó irányjelző lámpa | 565 |
| Pótféklámpa | 569 |
| Sminktükrök | 572 |
| Tetővilágítás | 572 |
| Térképlámpa | 572 |
| Tolatólámpa | 567 |
| Izzók műszaki adatai | 648, 651 |

| | |
|-------------------------------------|-----|
| J | |
| Jelzőtábla-felismerő rendszer..... | 461 |
| Kis ikonok be- és kikapcsolása..... | 467 |

| | |
|--|--------------|
| K | |
| Kapcsolók (a kormánykerék körül) | 2, 3, 4, 184 |
| Karbantartás | 525 |
| A motorháztető alatt | 542 |
| Akkumulátor..... | 583 |

| | |
|--|----------|
| Biztonság | 527 |
| Fék/tengelykapcsoló-folyadék..... | 558 |
| Gumiabroncsok | 578 |
| Hűtő..... | 553 |
| Hűtőfolyadék..... | 551, 554 |
| Izzócsere..... | 562 |
| Légkondicionáló | 589 |
| Olaj..... | 548 |
| Óvintézkedések | 526 |
| Sebességváltó-folyadék..... | 556 |
| Távirányító..... | 587, 588 |
| Tisztítás..... | 591 |
| Kartámasz | 219 |
| Kenőanyagok táblázata | 649, 652 |
| Kesztyűtartó | 222 |
| Kezelőszervek..... | 155 |
| Kézi kapcsolású sebességváltó | 418 |
| Kickdown (Automata sebességváltó)..... | 403 |
| Kiegészítő felszerelések, átalakítások..... | 524 |
| Kiegészítő tápaljzat | 225 |
| Kiegészítő utasvédelmi rendszer (SRS) | 51 |
| Kijelző gomb | 143, 272 |
| Kilométer-számláló | 130 |
| Kipufogógázzal kapcsolatos veszélyek (szénmonoxid)..... | 81 |
| Kitolatást segítő rendszer | 510 |
| Kizárásvédelmi rendszer..... | 165 |
| Konzolrekesz..... | 222 |
| Kopásjelzők (Gumiabroncs) | 579 |
| Kopott gumiabroncsok | 578 |

| | |
|--|-----|
| Kormánykerék | |
| Beállítás..... | 205 |
| Kulcs | |
| Azonosítócímke..... | 160 |
| Hátsó ajtó nem nyílik..... | 168 |
| Távírányító..... | 161 |
| Kulcsazonosító-címke | 160 |
| Kulcsok | 158 |
| Kizárásvédelem..... | 165 |
| Nem fordulnak el..... | 27 |
| Típusok és funkciók..... | 158 |
| Kűszás (Automata sebességváltó) | 403 |
| Külső ápolás (tisztítás) | 593 |
| Külső bemeneti csatlakozó | 243 |
| Külső hőmérséklet kijelzése | 131 |
| Külső tisztítás | 593 |
| Külső visszapillantó tükrök | 208 |

L

| | |
|---|-----|
| Lapátok és szélvédőmosó | |
| Ablaktörlőlapátok ellenőrzése és cseréje..... | 574 |
| Lábfék | 486 |
| Lehúzás/felhúzás | |
| Elektromos ablakemelő..... | 180 |
| Lemerült akkumulátor | 621 |
| Légkondicionáló rendszer | 234 |
| A szélvédő és az ablakok páratlanítása..... | 235 |
| Az automata légkondicionáló használata..... | 234 |
| Érzékelők..... | 238 |
| Keringetés/friss levegő üzemmód..... | 235 |

| | |
|---|----------|
| Por- és pollenszűrő..... | 589 |
| Üzemmód váltása..... | 234 |
| Légnyomás | 649, 652 |
| Légzsákok | 49 |
| Első légzsákok (SRS)..... | 51 |
| Eseményadat-rögzítő..... | 30 |
| Érzékelők..... | 49 |
| Légzsák karbantartása..... | 61 |
| Oldallégzsákok..... | 56 |
| Oldalsó függőnylégzsákok..... | 58 |
| Utasoldali első légzsák kikapcsolás visszajelző ... | 60 |
| Ütközés után..... | 52 |
| Visszajelzők..... | 59, 90 |
| LKAS (Sávtartó asszisztens rendszer) | 468 |

Ly

| | |
|---------------------------------|-----|
| Lyuk (Gumiabroncs) | 599 |
|---------------------------------|-----|

M

| | |
|--|---------------|
| M (szekvenciális váltási mód) visszajelző | 88 |
| Mankókerék | 599, 649, 652 |
| Maximálisan megengedett tömeg | 385 |
| Megállás | 505 |
| Meghibásodás-visszajelző | 85, 630 |
| Menetstabilizáló (VSA) rendszer visszajelző | 92 |
| Menetstabilizátor (VSA) | 476 |
| Mérőberendezések, mérőműszerek | 128 |
| MOTORINDÍTÁS/LEÁLLÍTÁS gomb | 185 |

| | |
|--------------------------|----------|
| Motor | 654 |
| Hűtőfolyadék..... | 551, 554 |
| Indítás..... | 395, 398 |
| Kapcsoló hangjelzés..... | 184 |
| Olaj..... | 545 |
| Segédindítás..... | 621 |

Motor indítása

| | |
|----------------|-----|
| Nem indul..... | 617 |
|----------------|-----|

Motorindítás

| | |
|-------------------------------|-----|
| Motorkapcsoló hangjelzés..... | 186 |
|-------------------------------|-----|

Motorolaj

| | |
|-------------------------|-----|
| Ajánlott motorolaj..... | 545 |
|-------------------------|-----|

| | |
|--|---------|
| Alacsony olajnyomásra emlékeztető visszajelző..... | 85, 629 |
| Alacsonyolajszint-visszajelző..... | 633 |
| Ellenőrzés..... | 548 |
| Töltés..... | 550 |

Módosítások (és Tartozékok)

| | |
|----------|---------------|
| MP3..... | 259, 265, 302 |
|----------|---------------|

Műszaki adatok

| | |
|---------------|-----|
| Műszerek..... | 128 |
|---------------|-----|

Műszerfal

| | |
|--------------------------|-----|
| Fényerő-szabályozás..... | 201 |
|--------------------------|-----|

N

| | |
|--|-----|
| Napi kilométer számlálója | 130 |
|--|-----|

| | |
|--------------------------------|-----|
| Nappali világítás | 196 |
|--------------------------------|-----|

Ny

| | |
|----------------------|----------|
| Nyelv (HFT)..... | 340, 365 |
| Nyitás/csökés | |
| Csomagtérajtó..... | 169 |
| Napellenző..... | 183 |
| Nyitás/Zárás | |
| Motorháztető..... | 544 |

O

| | |
|---|----------|
| Olaj (motor) | 545 |
| Ajánlott motorolaj..... | 545 |
| Alacsony olajnyomásra emlékeztető visszajelző..... | 85, 629 |
| Alacsonyolajszint-visszajelző..... | 110, 633 |
| Ellenőrzés..... | 548 |
| Töltés..... | 550 |
| Viszkozitás..... | 545 |
| Oldallégzsákok | 56 |
| Oldalsó függőnylégzsákok | 58 |

Ó

| | |
|--------------------------------------|-----|
| Óra | 156 |
| Óra beállítása | 156 |
| Óvintézkedések vezetés közben | |
| Vezetés esőben..... | 402 |

Ö

| | |
|--|-----|
| Összkerékmeghajtás (AWD) rendszer | 484 |
|--|-----|

P

| | |
|--|---------------|
| Parkolászérzékelő rendszer | 506 |
| Parkolózár vészkioldása | 625 |
| PGM-FI szimbólum | 122, 633 |
| Poggyász (terhelhetőségi határ) | 385 |
| Pohártartók | 223 |
| Por- és pollenszűrő | 589 |
| Pótkerék | 599, 649, 652 |

R

| | |
|---|----------|
| Rádió (AM/FM) | 249 |
| Rádió (DAB) | 255 |
| Rádióhullámokat kibocsátó berendezések | 655 |
| Ráfutásos ütközésre figyelmeztető rendszer | 453 |
| Visszajelző..... | 100 |
| RDS - Rádió adatszolgáltató rendszer | 250, 292 |
| RDS (Rádió adatszolgáltató rendszer) | 292 |
| Rendszerüzenet visszajelzője | 95 |
| Rögzítőfék | 485 |
| Rögzítőfék és fékrendszer visszajelző | 630 |
| Rögzítőfék- és fékrendszer-visszajelző | 84 |
| Rögzítőpontok lekötéshez | 229 |
| Ruhaakasztó | 228 |

S

| | |
|---|---------------|
| Sávelhagyásra figyelmeztető rendszer | 457 |
| Gomb..... | 458 |
| Sávtartó asszisztens rendszer (LKAS) | 468 |
| Visszajelző..... | 103 |
| SEL/RESET gomb | 129 |
| Sebességfokozat-visszajelző | 88 |
| Sebességkorlátozó, állítható | 433 |
| Sebességmérő | 128 |
| Sebességtartó rendszer | 429 |
| Sebességváltás (Sebességváltó) | 404, 409, 418 |
| Sebességváltó | 404, 409, 418 |
| Automata..... | 403, 404, 409 |
| Folyadék..... | 556, 557 |
| M (szekvenciális váltási mód) visszajelző..... | 88 |
| Manuális..... | 418 |
| Sebességfokozat-visszajelző..... | 88, 411 |
| Sebességváltó kar helyzetvisszajelző..... | 405 |
| Sebességváltó kar helyzetvisszajelzője..... | 86 |
| Szám..... | 654 |
| Szekvenciális váltási mód..... | 406 |
| Sebességváltó kar helyzetét mutató visszajelző | 405 |
| Sebességváltó kar helyzetvisszajelzője | 86 |
| Sebességváltó kar pozíciói | |
| 5 sebességes automata sebességváltó..... | 404 |
| 9 sebességes automata sebességváltó..... | 409 |
| Kézi kapcsolású sebességváltó..... | 418 |
| Segédindítás | 621 |
| Sminktükrök | 7 |

| | |
|--------------------------------|-----|
| Sötétítés | |
| Fényszórók..... | 189 |
| SRS légzsákok (légzsákok)..... | 51 |

Sz

| | |
|-----------------------------------|----------|
| Szabályozások..... | 655 |
| Számok (azonosító)..... | 654 |
| Szekvenciális váltási mód..... | 406 |
| Szellőzés..... | 234 |
| Személyre szabott funkciók..... | 133, 145 |
| Szemüvegtartó..... | 230 |
| Szélvédő | |
| Ablaktörlőlapátok..... | 574 |
| Fagy-/páramentesítés..... | 235 |
| Mosófolyadék..... | 559 |
| Tisztítás..... | 594 |
| Törlők és mosók..... | 197 |
| Szén-monoxid-gáz..... | 81 |
| Szintjelző pálca (motorolaj)..... | 548 |
| Szőnyegek..... | 592 |
| Szükséghelyzet..... | 643 |
| Szűrő | |
| Por- és pollenszűrő..... | 589 |
| Üzemanyag..... | 559 |

T

| | |
|--|----------|
| Tankolás..... | 519 |
| Alacsony üzemanyagszintre figyelmeztető visszajelző..... | 89 |
| Benzin..... | 519, 648 |
| Gázolaj..... | 520, 651 |
| Üzemanyagszint-mérő..... | 128 |
| Tanksapka..... | 23, 521 |
| Tanúsítványcímke..... | 654 |
| Távírányító..... | 161 |
| Távolsági fényszóró támogató rendszer visszajelző..... | 103 |
| Távolsági fényszóró visszajelzője..... | 95 |
| Távolsági fényszóró-támogató rendszer..... | 194 |
| Telefonkihangosító (HFT) rendszer..... | 339, 363 |
| A rendszertartalom törlése..... | 352 |
| Automatikus átirányítás..... | 351 |
| Biztonsági PIN kód létrehozása..... | 350 |
| Csengőhang..... | 373 |
| Gyorstárcsázás..... | 354, 375 |
| HFT állapotkijelző..... | 340, 365 |
| HFT gombok..... | 339, 363 |
| HFT-menük..... | 341, 366 |
| Hívásfogadás..... | 361, 380 |
| Híváskezdeményezés..... | 357, 377 |
| Hívó azonosítóadatai..... | 351 |
| Lehetőségek hívás közben..... | 362, 380 |
| Menük..... | 341, 366 |
| Mobiltelefonkönyv és hívási előzmények automatikus importálása..... | 353, 374 |
| Telefonbeállítás..... | 345, 369 |

| | |
|---------------------------------------|----------|
| Tengelykapcsoló-folyadék..... | 558 |
| Terhelhetőségi határ..... | 385 |
| Testre szabható funkciók..... | 322 |
| Téli gumiabroncsok | |
| Hóláncok..... | 582 |
| Térképlámpa..... | 221 |
| Tolatókamera..... | 515 |
| Több nézetes hátsó kamera..... | 516 |
| Többfunkciós információs kijelző..... | 129 |
| Töltés | |
| Hűtőfolyadék..... | 551, 554 |
| Mosóberendezés..... | 559 |
| Motorolaj..... | 550 |
| Töltőrendszer-visszajelző..... | 86, 629 |
| Törlők és mosók..... | 197 |
| TRK..... | 607 |
| Túlmelegedés..... | 627 |
| Tükrök..... | 206 |
| Ajtó..... | 208 |
| Beállítás..... | 206 |
| Belső visszapillantó..... | 206 |
| Külső..... | 208 |

U

| | |
|--|----------|
| Ultragangos érzékelők..... | 178 |
| USB flash meghajtók..... | 320 |
| USB-adapter..... | 240, 241 |
| USB-csatlakozó(k)..... | 242 |
| Utasoldali első légzsák kikapcsolt állapotának visszajelző lámpája..... | 60 |

| | |
|---------------------------------------|-----|
| Utánfutó vontatása..... | 386 |
| Terhelhetőség | 386 |
| Utánfutó-menetstabilizátor | 389 |
| Vontatófelszerelés és tartozékok..... | 388 |
| Utánfutó-menetstabilizátor | 389 |

Ü

| | |
|--|------------------|
| Ülések | 210 |
| Beállítás..... | 210 |
| Első ülések..... | 210 |
| Hátsó ülések | 217 |
| Ülésfűtés..... | 231 |
| Ülésfűtés..... | 231 |
| Ülésmagasítók (gyermekeknek)..... | 79 |
| Ütközés erejét mérséklő fékrendszer (CMBS) visszajelző..... | 98 |
| Ütközésmegelőző fékrendszer (CMBS)..... | 491 |
| Üvegfelület (ápolás)..... | 594 |
| Üzemanyag..... | 519 |
| Ajánlott | 519, 520 |
| Aktuális üzemanyag-takarékosság..... | 131 |
| Alacsony üzemanyagszintre figyelmeztető visszajelző..... | 89 |
| Hatótávolság..... | 132, 144 |
| Takarékosság..... | 523 |
| Tankolás | 519 |
| Üzemanyag betöltő nyílás ajtaja..... | 23, 24, 521, 522 |
| Üzemanyagszint Mérőműszer..... | 128 |
| Üzemanyag-takarékosság..... | 523 |

V

| | |
|---|---------------|
| VALÓS IDEJŰ AWD intelligens vezérlőrendszer ... | 484 |
| Választógomb (audió) | 247 |
| Vállrögítési pont..... | 44 |
| Váltókar | 404, 409 |
| Kioldás..... | 624 |
| Működés..... | 404, 409 |
| Nem mozdul..... | 624 |
| Várandós nők..... | 46 |
| Városi vészfékező rendszer..... | 500 |
| Vezetés | 381 |
| A motor beindítása | 395, 398 |
| Automata sebességváltó | 403 |
| Fékezés..... | 485 |
| Fokozatváltás | 404, 409, 418 |
| Sebességtartó rendszer..... | 429 |
| Vészfékezőjelző..... | 490 |
| Világítás..... | 189, 562 |
| Automata..... | 190 |
| Bekapcsolt lámpákra figyelmeztető fény..... | 96 |
| Belső..... | 220 |
| Irányjelzők..... | 189 |
| Izzócsere | 562 |
| Ködfényszóró..... | 192 |
| Nappali menetfény..... | 196 |
| Távolsági fényszóróhoz tartozó visszajelző | 95 |
| Távolsági fényszórót támogató rendszer visszajelzője | 103 |
| Világításkapcsolók..... | 189 |
| Visszajelzők..... | 84 |
| Adaptív sebességtartó (ACC)..... | 98 |

| | |
|--|----------|
| Ajtó és csomagterajtó nyitása | 94 |
| Alacsony abroncsnyomásra/defektre figyelmeztető rendszer..... | 93 |
| Alacsony olajnyomás..... | 85 |
| Alacsony üzemanyagszint | 89 |
| Automatikus alapjárat-leállítás..... | 107 |
| Automatikus üresjárat leállító rendszer | 107 |
| Bekapcsolt lámpák..... | 96 |
| Biztonsági riasztórendszer | 97 |
| Biztonságiöv-émlékeztető | 88 |
| Blokkolásgátló fékrendszer (ABS)..... | 90 |
| CRUISE MAIN | 429, 430 |
| ECON üzemmód..... | 97 |
| Elektromos kormányservo (EPS)..... | 93 |
| Első ködfényszóró | 96 |
| Felfelé/lefelé váltás..... | 97 |
| Hátsó ködfényszóró | 96 |
| Holttérfelügyelő | 481 |
| Indításgátló rendszer..... | 96 |
| Izzítógyertyák | 89 |
| irányjelző | 95 |
| Kiegészítő utasvédelmi rendszer | 90 |
| Kulcs nélküli ajtónyitó rendszer | 97 |
| Lejtmenetvezérlő rendszer..... | 92 |
| M (szekvenciális váltási mód)..... | 88 |
| Meghibásodást jelző lámpa..... | 85 |
| Menetstabilizátor (VSA)..... | 92 |
| Összkerék meghajtás (AWD)..... | 94 |
| Rendszerüzenet | 95 |
| Rögítőfék és fékrendszer..... | 84 |
| Sávtartó asszisztens rendszer (LKAS)..... | 103, 470 |

| | |
|---|---------------|
| Sebességfokozat..... | 88 |
| Sebességváltó..... | 86 |
| Sebességváltó kar helyzete..... | 86 |
| Távolsági fényszóró..... | 95 |
| Távolsági fényszóró támogató rendszer..... | 103 |
| Töltőrendszer..... | 86 |
| Utasoldali első légszák be/ki..... | 91 |
| ütközés erejét mérséklő fékrendszer (CMBS)..... | 98 |
| Vészvillogó..... | 95 |
| VSA KI..... | 92 |
| VSA OFF (KI)..... | 477 |
| Viszkozitás (olaj) | 545, 649, 652 |
| VSA (Menetstabilizátor) | 476 |
| Kikapcsolás-visszajelző..... | 92 |
| Kikapcsológomb..... | 477 |

W

| | |
|-----------|---------------|
| Watt..... | 648, 651 |
| WMA..... | 259, 265, 302 |

Z

| | |
|---------------------------|-----|
| Zárás/nyitás..... | 158 |
| Bentről..... | 167 |
| Biztonsági gyerekzár..... | 168 |
| Kintről..... | 161 |
| Kulccsal..... | 165 |
| Kulcsok..... | 158 |

3VT1G630

3VT1G630 inset Sig 334 Back 18_02_2015